

Section	Group	No.	Date
8	88	49	Juni -93

Ersätter utgåva Replaces issue Sept -92

SKYDDSGALLER
SAFETY NET
SCHUTZGITTER
GRILLE DE PROTECTION
SUOJASÄLEIKKÖ
GRIGLIA DI PROTEZIONE
REJILLA DE PROTECCION
BESCHERMREK
GRADE DE PROTECÇÃO

VOLVO 245 1978-

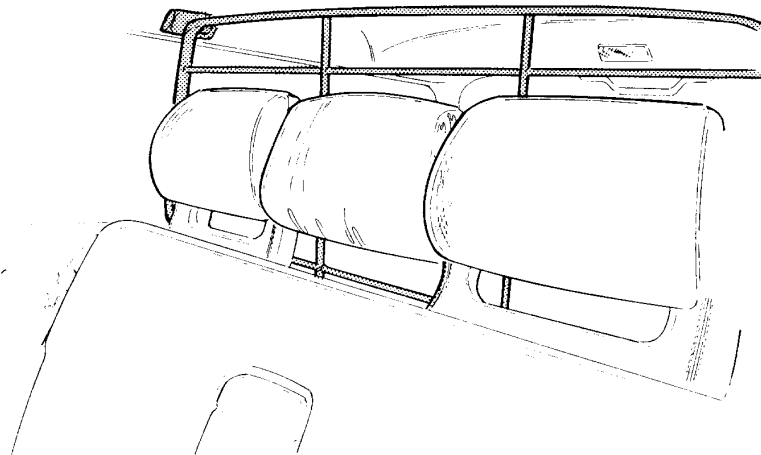

OBS! Om extrasäte används måste vid detta tillfälle skyddsgallret tas bort.

NOTE: The safety net must be removed during the time the extra seat is in use.

ACHTUNG! Bei Anwendung der Zusatzsitzbank muß das Schutzgitter entfernt werden.

ATTENTION! Si un siège supplémentaire doit être utilisé, la grille de protection devra être enlevée.

HUOM! Lisäistuina käytettäessä on suojasäleikkö irrotettava.

N.B. Se si usa il sedile supplementare occorre rimuovere la griglia di protezione.

NOTA: Si se utiliza el asiento extra habrá que en este momento desmontar la rejilla de protección.

N.B! Wanneer een extra stoel gebruikt wordt, dan moet bij deze gelegenheid het beschermrek verwijderd worden.

NOTA! Caso seja usado um assento suplementar, a grade de protecção deve ser retirada nesse ocasião.

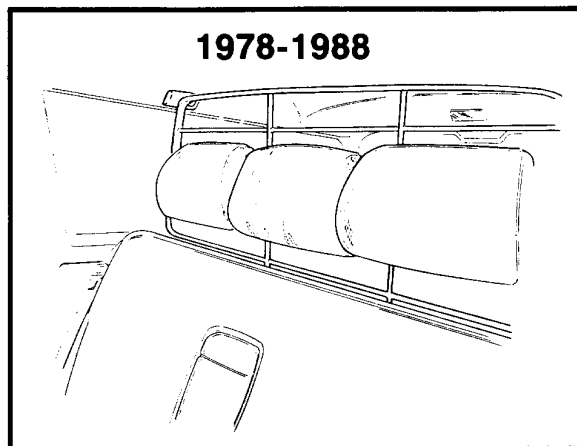
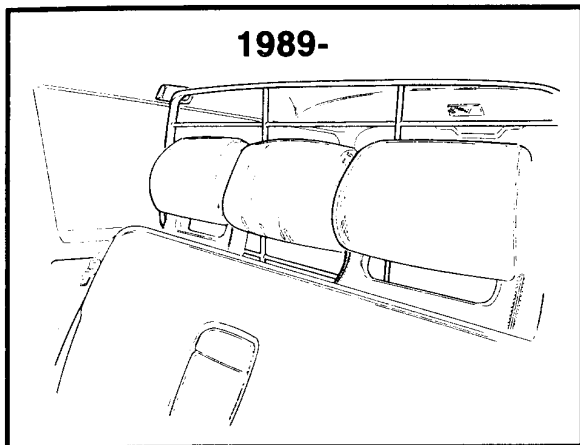

— **SVENSKA** —

OBS! Vi rekommenderar att en tredje komfortkudde för mittplats monteras på skyddsgallret som en extra säkerhet vid en eventuell kollision. Köpes separat -art.nr 3529033. På årsmodell 1978-1988 kan 3 st. komfortkuddar (för samtliga bakpassagerare) monteras.

— **ENGLISH** —

NOTE: As an extra safety measure in the event of a collision, we recommend you install a third comfort head restraint on the safety net for the centre rear seat passenger. Purchased separately under art.no. 3529033. Three comfort head restraints (for all three rear seat passengers) can be fitted on year models 1978-1988.

— **DEUTSCH** —

ACHTUNG! Wir empfehlen, eine zusätzliche Kopfstütze für den Mittelplatz am Schutzgitter zur zusätzlichen Sicherheit bei eventuellen Kollisionen zu montieren. Ist separat zu kaufen Art.Nr. 3529033. Bei den Modelljahren 1978-1988 können drei Kopfstützen für alle Rückbank-Sitzplätze montiert werden.

— **FRANÇAIS** —

ATTENTION! Pour une plus grande protection, nous recommandons le montage d'un troisième coussin de repose-tête à la place centrale, sur la grille de protection. Celui s'achète séparément sous le numéro de réf. 3529033. Sur les modèles de 1978 à 1988, trois coussins de repose-tête peuvent être installés (pour tous les passagers arrière).

— **SUOMI** —

HUOM! Suosittelemme kolmannen mukavuustyynyn asentamista keskipaikalle suojaäleikköön lisäturvaksi mahdollisen törmäyksen varalle. Ostetaan erikseen - nro. 3529033. Vuosien 1978-1988 malleihin voidaan asentaa 3 mukavuustyynyä (kaikille takapenkillä matkustaville).

— **ITALIANO** —

N.B. Vi consigliamo di montare un terzo cuscino di comfort per il posto centrale sulla griglia di protezione come sicurezza supplementare in caso di collisione. Da acquistare separatamente art.no. 3529033. Sui modelli anno 1978-1988 si possono montare 3 cuscini comfort per tutti i passeggeri sul divano posteriore.

— **ESPAÑOL** —

NOTA. Recomendamos que se instale un tercer cojín de confort sobre el asiento central en la rejilla de protección como medida de seguridad extra en caso de colisión. Puede adquirirse por separado, nr. det. 3529033. Para el modelo del año 1978-1988 se pueden montar tres cojines (para todos los ocupantes del asiento posterior).

— **NEDERLANDS** —

N.B! Wij raden aan dat men een derde comfortkussen voor de zitplaats in het midden op het beschermrek monteert als een extra veiligheidsmaatregel bij een eventuele botsing. Men kan deze apart kopen - art.nr. 3529033. Voor het modeljaar 1978-1988 kunnen 3 st. comfortkussens (d.w.z. voor alle passagiers op de achterbank) gemonteerd worden.

— **PORTUGUÊS** —

NOTA! Recomendamos que uma terceira almofada para maior conforto no lugar do meio seja montada na grade de proteção para maior segurança em caso eventual de colisão. Compra-se separadamente - n.º ref. 3529033. Nos modelos dos anos 1978-1988 podem ser montadas 3 almofadas de conforto (uma para cada passageiro do banco de trás).

5929742D/DA209

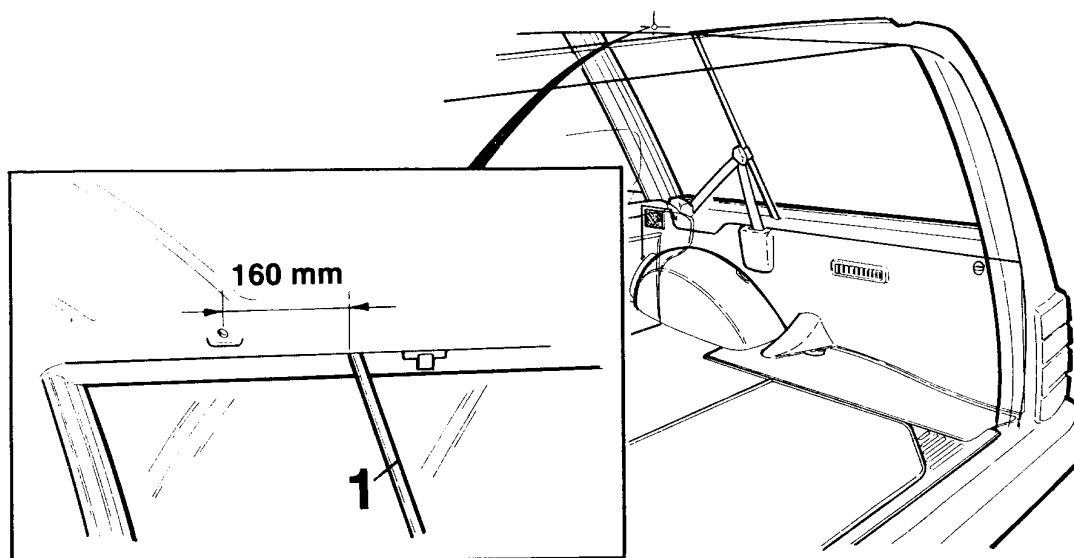

—SVENSKA—

- Leta upp svetsmuttern i takbalken. Finns ca. 160 mm framför staget (1).
- Stick hål i takklädseln.

—ENGLISH—

- Locate the weld nut in the roof member, about 160 mm in front of the stay (1).
- Stick a hole in the headlining.

—DEUTSCH—

- Schweißmutter im Dachträger lokalisieren. Befindet sich ca. 160 mm vor dem Stag (1).
- Loch in die Dachverkleidung stechen.

—FRANÇAIS—

- Chercher l'écrou de soudure dans le profilé du toit, à environ 160 mm de l'étai (1).
- Percer dans la garniture du toit.

—SUOMI—

- Etsi kattopalkissa oleva hitsausmutteri. Se on noin 160 mm tuen (1) etupuolella.
- Tee reikä kattoverhoiluun.

—ITALIANO—

- Individuare il dado di saldatura sulla traversa del tetto. Si trova a circa 160 mm davanti la barra (1).
- Praticare un foro sul rivestimento del tetto.

—ESPAÑOL—

- Buscar la tuerca soldada en la viga de techo. Se encuentra a 160 mm delante de la barra (1).
- Perforar un orificio en el tapizado.

—NEDERLANDS—

- Zoek de lasmoer op die in de dakbalk zit. Deze zit ca. 160 mm voor de dwarsstang (1).
- Maak een gat in de hemelbekleding.

—PORTUGUÊS—

- Procurar a porca soldada na barra do teto. Encontra-se aprox. 160 mm à frente do estai (1).
- Fazer um orificio no revestimento do teto.

Utän extrasäte
Without extra seat
Ohne Zusatzsitzbank.
Sans siège supplémentaire
Ilman lisäistuimella
Senza sedile supplementare
Sin asiento extra
Zonder extra stoel
Sem assento suplementar.

← Framåt
Forwards
Nach vorn
Vers l'avant
Eteenpäin

In avanti
Hacia adelante
Naar voren
Para a frente

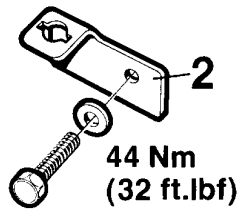
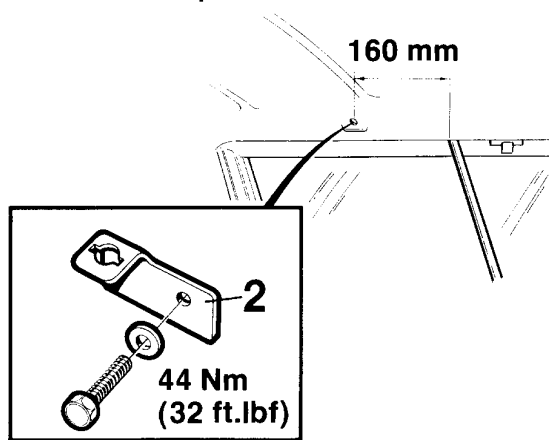

SVENSKA

Vagnar med extrasäte

- Ta bort bricka (1).

Samtliga

- Skruva fast fästet (2) enligt fig. Dra åt med 44 Nm.
- Utför samma moment på andra sidan.

ENGLISH

Cars with extra seat

- Remove washer (1).

All cars

- Screw tight attachment (2) acc. to fig. Tighten to 44 Nm (32 ft.lbf.).
- Repeat procedure on other side.

DEUTSCH

Fahrzeuge mit Zusatzsitzbank

- Abdeckscheibe (1) entfernen.

Sämtliche Fahrzeuge

- Befestigung (2) gemäß Abbildung festschrauben. Schraube mit 44 Nm anziehen.
- Die gleiche Arbeit auf der anderen Seite ausführen.

FRANÇAIS

Véhicules avec siège supplémentaire

- Enlever la rondelle (1).

Tous

- Monter la fixation (2) comme le montre la figure. Serrer au couple de 44 Nm.
- Procéder de même de l'autre côté.

Med extrasäte
With extra seat
Mit Zusatzsitzbank.
Avec siège supplémentaire
Lisäistuimella varustettu.
Con sedile supplementare
Con asiento extra
Met extra stoel
Com assento suplementar.

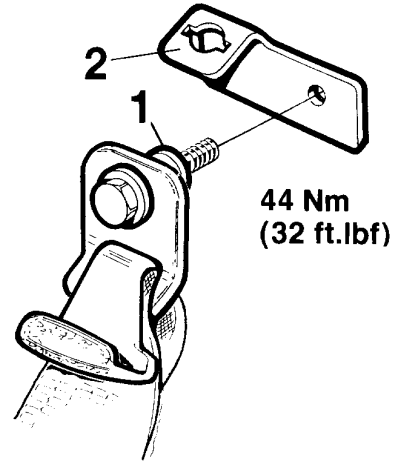

SUOMI

Lisäistuimella varustetut autot

- Irrota aluslevy (1).

Kaikki autot

- Kiinnitä kiinnikkeen (2) ruuvit kuvan mukaisesti. Tiukka momenttiin 44 Nm.
- Tee samat vaiheet toisella puolella.

ITALIANO

Veicoli con sedile supplementare

- Rimuovere la rondella (1).

Tutti i veicoli

- Fissare con la vite l'attacco (2) secondo la figura. Serrare con 44 Nm.
- Eseguire la stessa operazione sull'altro lato.

ESPAÑOL

Vehículos con asiento extra

- Quitar la arandela (1).

Todos

- Atornillar la fijación (2) según indica la figura. Apretar 44 Nm.
- Efectuar la misma operación en el otro lado.

NEDERLANDS

Wagens met extra stoel

- Verwijder onderlegging (1).

Alle wagens

- Schroef de bevestiging (2) vast volgens de fig. Haal aan met 44 Nm.
- Herhaal dezelfde werkwijze aan de andere kant.

PORTUGUÊS

Camiões com assento suplementar

- Desmontar a arruela (1).

Em todos

- Fixar a fixação (2) com parafusos segundo a fig. Apertar com 44 Nm.
- Efectuar a mesma operação no lado contrário.

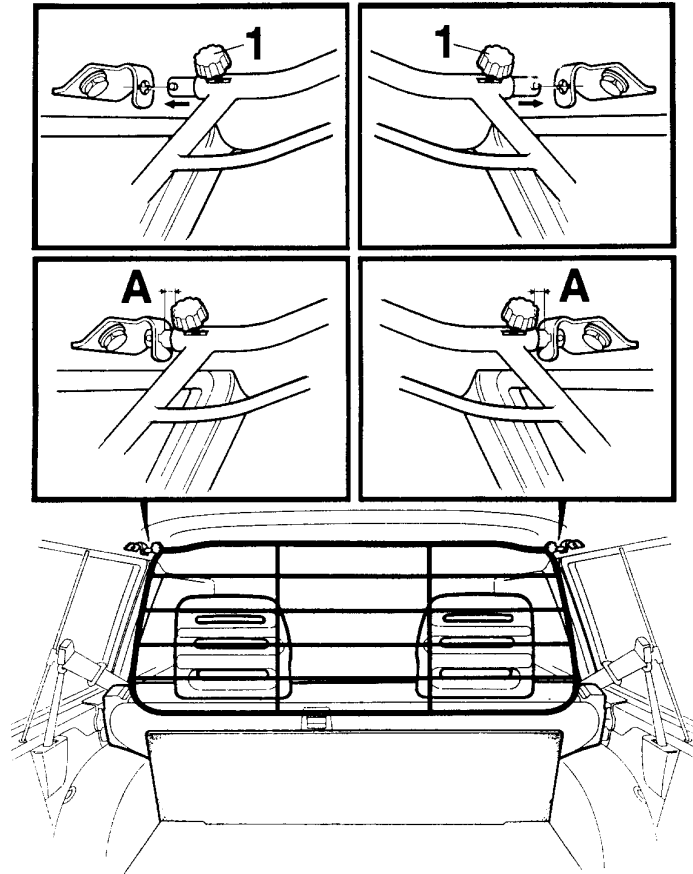

SVENSKA

- Lossa rattarna (1) och fäll upp gallret något bakåt, skjut in gallrets tappar i de båda fästena.
- Justera gallret i sidled, avståndet ska vara lika på båda sidor enligt fig.A.
- Dra åt rattarna hårt.

ENGLISH

- Slacken the knob (1) and tilt up the safety net a bit so as to be able to slot the net locating pins into both the attachments.
- Adjust the safety net sideways to get the same distance on both sides. See fig. A.
- Tighten up the knobs.

DEUTSCH

- Schraubenräder (1) lösen, Schutzgitter etwas nach hinten anheben und Schutzgitter-Zapfen in die beiden Befestigungen einführen.
- Schutzgitter seitlich justieren. Abstand muß entsprechend Abbildung A auf beiden Seiten gleich sein.
- Schraubenräder kräftig anziehen.

FRANÇAIS

- Dégager les boutons (1) et relever légèrement la grille vers l'arrière, enfoncer les doigts de la grille dans les deux fixations.
- Ajuster la grille latéralement, la distance doit être identique des deux côtés, conformément à la figure A.
- Serrer fortement les boutons.

SUOMI

- Irrota pyörät (1) ja käännä säleikköä hieman taaksepäin, työnnä säleikön tapit molempiin kiinnikkeisiinsä.
- Säädä säleikkö sivusuunnassa, välyksen on oltava sama molemmalla puolella, kuvan A mukaan.
- Kiristä käsipyörät tiukalle.

ITALIANO

- Staccare le manopole (1) e sollevare la griglia leggermente verso dietro, spingere i perni della griglia in entrambi gli attacchi.
- Regolare la griglia di lato, la distanza deve essere la stessa su entrambi i lati come indicato dalla fig. A.
- Serrare le manopole in modo stretto.

ESPAÑOL

- Aflojar los volantes (1) e inclinar un poco la rejilla hacia atrás, insertar los pasadores de la rejilla en ambas fijaciones.
- Ajustar la rejilla en sentido lateral, la distancia debe ser igual en ambos lados según indica la figura A.
- Apretar los volantes fuertemente.

NEDERLANDS

- Maak de draaiknoppen (1) los en klap het beschermrek enigzins naar achteren, schuif vervolgens de tapeinden van het beschermrek in de beide bevestigingen.
- Stel het rek zijdelings in, de afstand hoort aan beide zijden eender te zijn volgens fig.A.
- Haal nu de draaiknoppen hard aan.

PORTUGUÊS

- Desmontar os botões (1) e levantar a grade um pouco para trás, fazer entrar os pivôs da grade dentro das duas fixações.
- Ajustar a grade lateralmente, a distância deve ser igual dos dois lados segundo a fig. A.
- Apertar bem os botão.

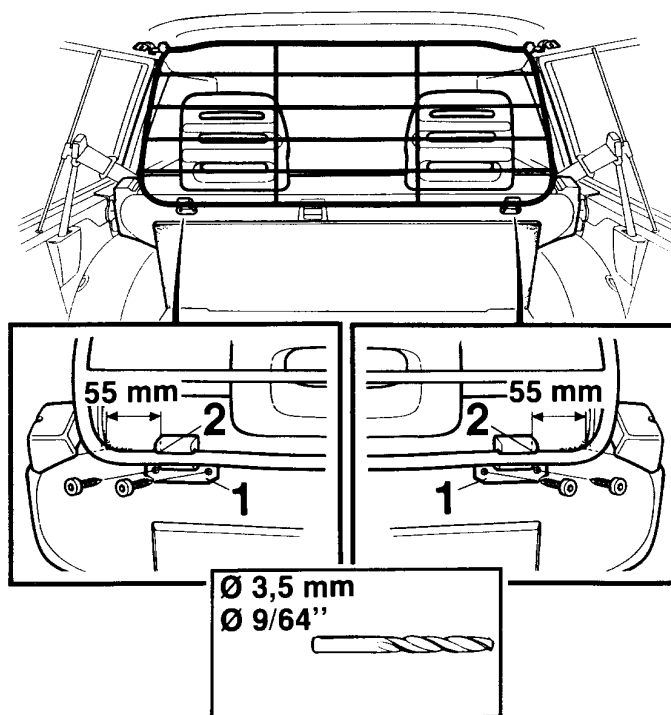

SVENSKA

- Placera klipset (1) med gallret mot ryggstödet, klipssets position ca. 55 mm från klädselskarven (2).
- Tryck klipset nedåt mot gallret.
- Borra genom klipssets skruvhål.
- Skruva fast klipset.
- Sätt dit det andra klipset på motsvarande sätt.
- Kontrollera att gallret sitter fast ordentligt i klipsen.

ENGLISH

- Place the clip (1) with safety net against the backrest, with the clip about 55 mm from the upholstery seam (2).
- Press the clip down towards the safety net.
- Drill through the clip screw holes.
- Screw tight the clip.
- Fit the other clip on the other side in the same way.
- Make sure the safety net is firmly secured in the clips.

DEUTSCH

- Clip (1) mit Schutzgitter an Rückenlehne ca. 55 mm von der Naht des Sitzbezugs (2) einsetzen.
- Clip nach unten auf das Schutzgitter drücken.
- Durch die Schraubenlöcher des Clips bohren.
- Clip festschrauben.
- Den zweiten Clip auf der gegenüberliegenden Seite festschrauben.
- Kontrollieren, daß das Schutzgitter ordentlich in den Clips festsitzt.

FRANÇAIS

- Placer le clips (1) avec la grille contre le dossier, à environ 55 mm de la jonction de garniture (2).
- Pousser le clips vers le bas, contre la grille.
- Percer dans le taraudage du clips.
- Visser le clips en place.
- Monter l'autre clips de façon similaire.
- Vérifier que la grille est correctement fixée dans les clips.

SUOMI

- Aseta pidin (1) säleikön kanssa selkänojaa vasten, pidin noin 55 mm verhoilusaumasta (2).
- Paina pidintä alaspäin säleikköä kohti.
- Poraa pitimen ruuvireiän läpi.
- Ruuvaa pidin kiinni.
- Kiinnitä toinen pidin samalla tavalla.
- Varmista, että säleikkö on kunnolla pitimissä kiinni.

ITALIANO

- Collocare la clips (1) con la griglia contro lo schienale, la posizione della clips a circa 55 mm dalla giuntura del rivestimento (2).
- Spingere la clips in basso contro la griglia.
- Praticare un foro attraverso il foro sulla clips.
- Serrare stretta la clips.
- Montare l'altra clips allo stesso modo.
- Controllare che la griglia sia ben fissa nella clips.

ESPAÑOL

- Colocar el clip (1) con la rejilla contra el respaldo, situado en la posición de unos 55 mm de la unión para el tapizado (2).
- Presionar el clip hacia abajo contra la rejilla.
- Perforar a través del orificio roscado del clip.
- Atornillar el clip.
- Montar el otro clip de la misma manera.
- Controlar que la rejilla queda bien sujeta en el clip.

NEDERLANDS

- Plaats de clip (1) met het rek tegen de rugleuning, de clip hoort ca. 55 mm vanaf de bekledingsnaad (2) te zitten.
- Druk de clip omlaag tegen het rek.
- Boor vervolgens door de schroefgaten in de clip.
- Schroef de clip vast.
- Monteer nu de andere clip op dezelfde manier.
- Controleer dat het rek goed vast zit in de clips.

PORTUGUÊS

- Colocar o clips (1) com a grade contra o encosto, a posição do clips deve ser aprox. 55 mm a partir da costura do estofa (2).
- Pressionar o clips para baixo contra a grade.
- Brocar o orificio para o parafuso do clips.
- Aparafusar e fixar o clips.
- Montar o outro clips procedendo do mesmo modo.
- Controlar se a grade está devidamente bem fixa no clips.

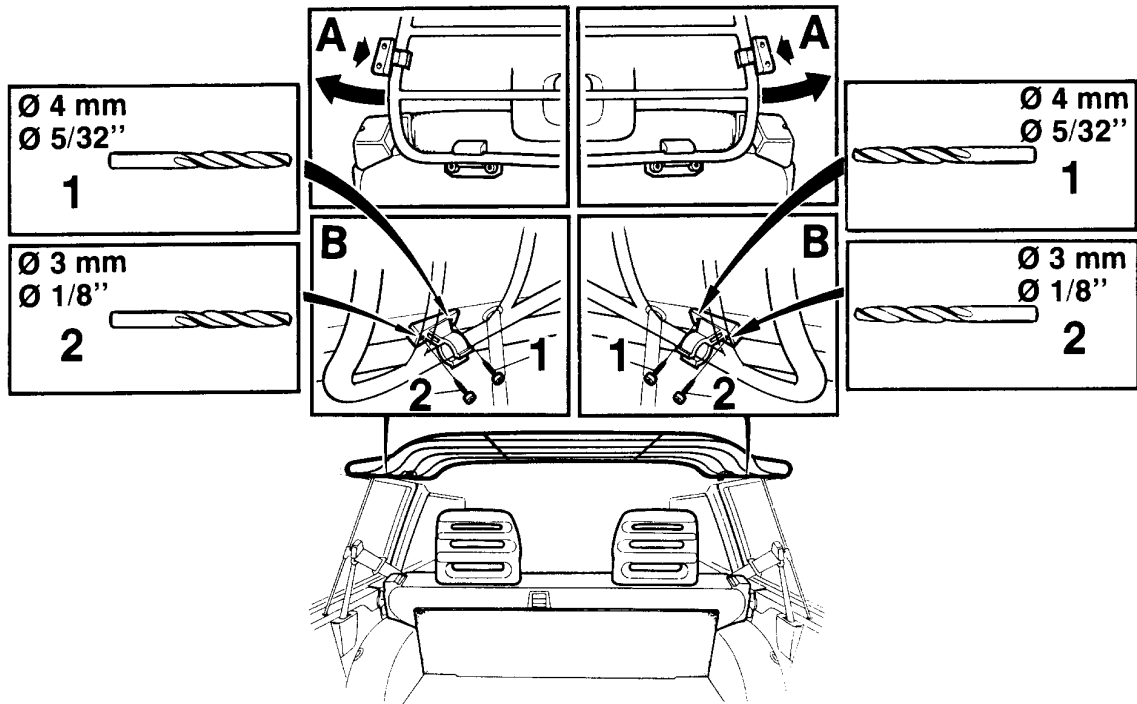

— SVENSKA —

- Tryck fast övre fästet enligt fig. A på skyddsgallret.
- Fäll upp skyddsgallret mot taket.
- Märk upp och borra i takbalken enligt fig. B, skruv (1) \varnothing 4 mm och skruv (2) \varnothing 3 mm.
- Skruva fast fästet.
- Sätt dit det andra fästet på motsvarande sätt.

— ENGLISH —

- Press the upper attachments on the safety net as shown in fig. A.
- Tilt the safety net up towards the roof.
- Mark out and drill the roof member as shown in fig. B; screw (1) diam. 4 mm and screw (2) diam. 3 mm.
- Screw the attachment to the roof member.
- Repeat for the other side.

— DEUTSCH —

- Obere Befestigung entsprechend Abbildung A auf dem Schutzgitter festdrücken.
- Schutzgitter zum Dach hochklappen.
- Loch am Dachträger anreißen und entsprechend Abbildung B bohren. Für Schraube (1) \varnothing 4 mm und für Schraube (2) \varnothing 3 mm.
- Befestigung anschrauben.
- Die zweite Befestigung auf der anderen Seite auf die gleiche Weise montieren.

— FRANÇAIS —

- Enfoncer la fixation supérieure comme le montre la figure A, sur la grille de protection.
- Relever la grille de protection contre le toit.
- Repérer et percer dans le profilé du toit comme le montre la figure B, \varnothing 4 mm pour la vis (1), \varnothing 3 mm pour la vis (2).
- Visser la fixation en place.
- Positionner l'autre fixation en procédant de façon similaire.

— SUOMI —

- Paina ylempi kiinnike kiinni suojaosaleikössä olevan kuvan A mukaan.
- Käännä säleikkö ylös kattoa vasten.
- Merkkää ja poraa kattopalkkiin reiät kuvan B mukaan, ruuvi (1) \varnothing 4 mm ja ruuvi (2) \varnothing 3 mm.
- Ruuvaa kiinnike kiinni.
- Kiinnitä toinen kiinnike samalla tavalla.

— ITALIANO —

- Fissare l'attacco superiore come indicato dalla fig. A sulla griglia di protezione.
- Sollevare la griglia di protezione verso il tetto.
- Praticare i riferimenti e perforare nella traversa del tetto come indicato dalla fig. B, vite (1) diametro 4 mm e vite (2) diametro 3 mm.
- Serrare l'attacco.
- Montare l'altro attacco allo stesso modo.

— ESPAÑOL —

- Presionar sobre la fijación superior según la figura A de la rejilla de protección.
- Elevar la rejilla contra el techo.
- Marcar y perforar en la viga de techo según indica la figura B, tornillo (1) diámetro 4 mm y tornillo (2) diámetro 3 mm.
- Atornillar la fijación.
- Montar la otra fijación de la misma manera.

— NEDERLANDS —

- Druk de bovenste bevestiging volgens fig. A vast op het beschermrek.
- Klap nu het beschermrek omhoog tegen de hemelbekleding.
- Maak merktekens en boor in de dakbalken volgens fig. B, schroef (1) \varnothing 4 mm en schroef (2) \varnothing 3 mm.
- Schroef de bevestiging vast.
- Monteer nu de andere bevestiging op dezelfde manier.

— PORTUGUÊS —

- Pressionar e fixar a fixação superior segundo a fig. A na grade de protecção.
- Levantar a grade de protecção contra o tecto.
- Fazer a marcação e brocar na barra do teto segundo a fig. B, parafuso (1) \varnothing 4 mm e parafuso (2) \varnothing 3 mm.
- Aparafusar e fixar a fixação.
- Montar a outra fixação procedendo do mesmo modo.