

VOLVO

282465

Monteringsanvisning Einbauanleitung
Installation instructions Notice de montage

MONO

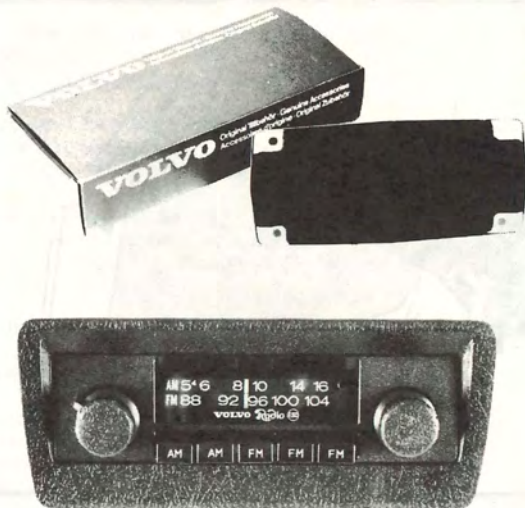

VOLVO 240, 260

**HÖGTALARE
LOUDSPEAKER
LAUTSPRECHER
HAUT-PARLEUR
KAIUTIN**

VOLVO

1154515-8000-PPC-3134

Erforderliga verktyg:
Required tools:
Erforderliche Werkzeuge:
Outils nécessaires:
Tarvittavat työkalut:

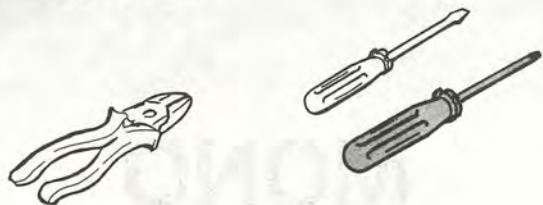

SB	SB/Y	Y/W	W
Svart	Svart-gul	Gul-vit	Vit
Black	Black-yellow	Yellow-white	White
Schwartz	Schwart/Gelb	Gelb/Weiss	Weiss
Noir	Noir/jaune	Jaune/blanc	Blanc
Musta	Musta/ keltainen	Keltainen/ valkoinen	Valkoinen

1

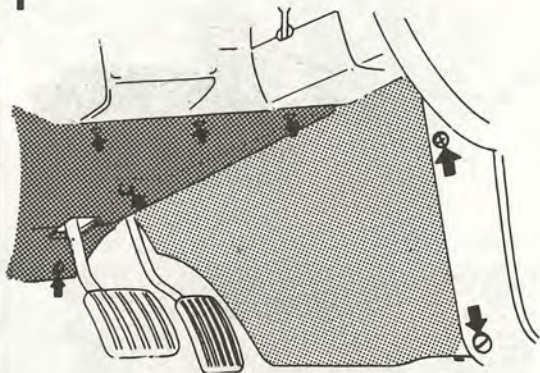

Lossa och vik ner isolerpanel under instrumentbrädan.
 Ta bort panelen mot mittkonsol.

Loosen and fold down insulating panel underneath the dashboard.
 Remove left heater panel.

Isolierungsverkleidung unter dem Armaturenbrett lösen und zur Seite schieben.
 Die Verkleidung gegen die Mittelkonsole hin entfernen.

Libérer le panneau sous le tableau de bord et le replier vers le bas.
 Déposer le panneau contre le support du milieu.

Irrttakaa ja taivuttakaa kojetaulun alla oleva eristys-paneeli sivuun.
 Irrottakaa keskikojetaulua vasten oleva paneeli.

2

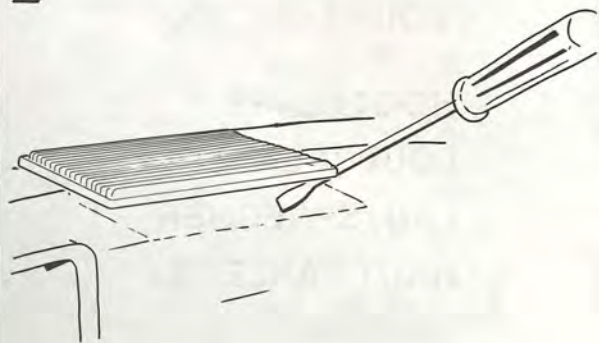

Bryt med en mejsel försiktigt upp högtalargallret. Ta bort tätningspappen från hålet.

Break loose the grille gently and remove protective paper from hole.

Das Lautsprechergitter mit einem Meissel vorsichtig herausbrechen. Die Dichtungspappe vom Loch entfernen.

Faire sauter la grille du haut-parleur à l'aide d'un tourne-vis. Déposer le papier d'étanchéité du trou.

Nostakaa ruuvitalalla varovasti ylös kaiuttimen säleikkö. Poistakaa relässä oleva tiivistyspaperi.

3

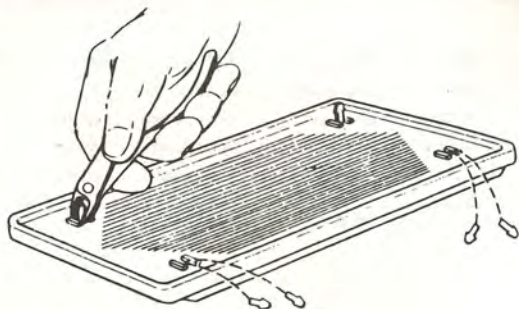

Klipp av plastclipsen på gallrets baksida.

Remove plastic clips from backside of grille.

Die Kunststoffclips auf der Rückseite des Gitters abschneiden.

Couper les attaches en plastique, sur la face arrière de la grille.

Katkaiskaa säleikön takasivulla olevat muovipitimet.

4

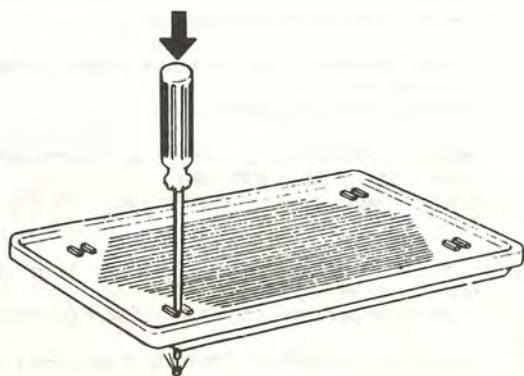

Slå ut "knock-out"-brickorna med ett trubbigt föremål.

Punch out knock-out washers with a blunt tool.

Die „Knock-out“-Scheiben mit einem stumpfen Gegenstand herausschlagen.

Extraire les rondelles « knock-out » à l'aide d'un outil adéquat.

Työntäkää "knock-out"-levyt ulos tylpällä esineellä.

5

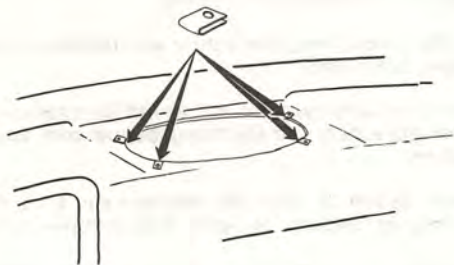

Montera plåtmutterna i kanten på högtalarhållet.

Install speed nuts to hole edge.

Die Blechmuttern in der Kante des Lautsprecherloches montieren.

Monter les écrous de tôle sur le bord de l'ouverture pour le haut-parleur.

Asentakaa peltimutterit kaiuttimen aukon reunaan.

6

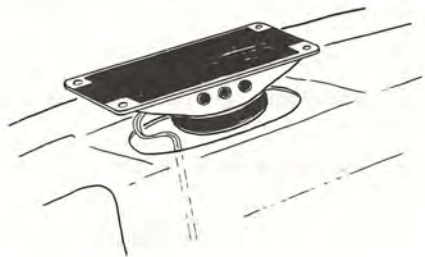

Lägg högtalaren på plats och dra ner ledningarna till radiofacket.

Position loudspeaker and route cables to radio compartment.

Den Lautsprecher auflegen und die Leitungen zum Radiofach herunterziehen.

Monter le haut-parleur en place et amener le faisceau de câbles jusqu'au compartiment radio.

Laittakaa kaiutin paikoilleen ja vetäkää johdot alas radiolokeroon.

7

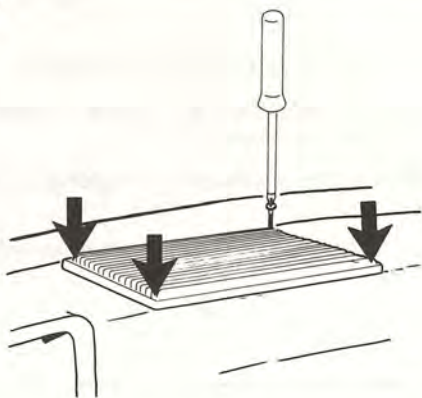

Skruva fast högtalare och högtalargaller.

Screw loudspeaker and grille into place.

Lautsprecher und Lautsprechergitter festschrauben.

Visser le haut-parleur et la grille en place.

Kiertäkää kaiutin ja säleikkö kiinni ruuveilla.

8

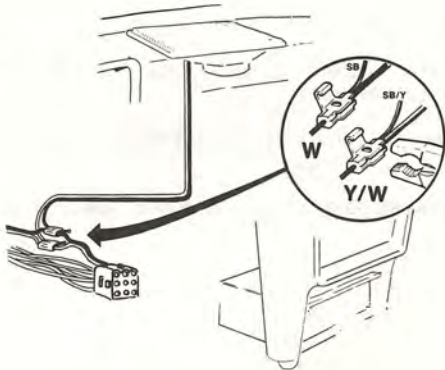

Anslut till radio
ÅRSMODELL 1981—
Anslut med två scotchlock enligt bild.

Connect to radio
1981 MODEL AND FORWARDS
Connect with two scotch-locks as per ill.

Zum Radio anschließen.
JAHRESMODELL 1981—
Mit Zwei Scotch-lock, gemäß Abbildung, anschließen.

Brancher à la radio.
MODÈLES 1981—
Brancher avec deux « scotchlock » comme le montre la figure.

Liittäkää radioon.
VUOSIMALLEISTA 1981 LÄHTIEN
Liittäkää kahdella nk. scotch lock -liitännällä kuvan osoittamalla tavalla.

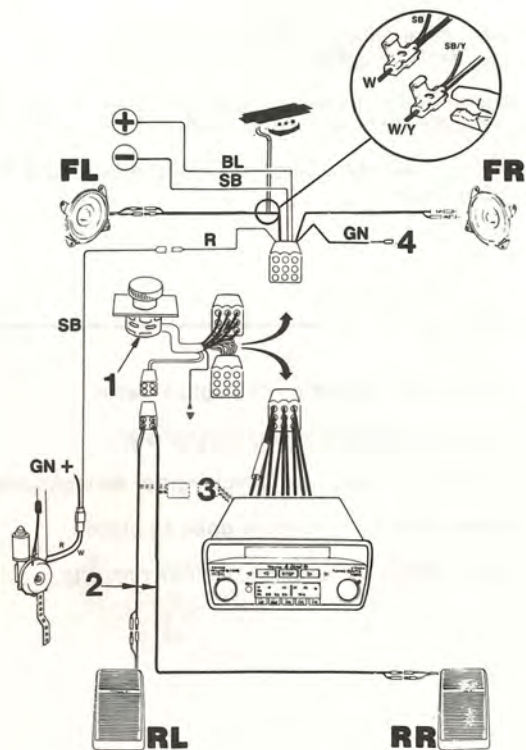

ANSLUTNINGSSCHEMA

för nyare radio/stereoapparater med 9-poligt kontaktstycke.

WIRING DIAGRAM

for new radio/stereo sets with 9-way connector.

SCHALTPLAN

für neuere Radio/Stereoapparate mit 9-poligem Verbindungsstück.

SCHEMA DE CABLAGE

Pour radio ou appareil stéréo récents et avec une fiche de contact à 9 pôles.

LIITÄNTÄKAAVIO

uusempaa mallia oleviin radio/stereolaitteisiin, joissa on 9-napainen kosketinkappale.

Ev. tillkommande detaljer (art.nr)

Possible additional parts (part nos.)

Ev. hinzukommende Einzelheiten (Teile-Nr:)

Pièces supplémentaires, éventuellement (No de réf.)

Mahd. lisänä tarvittavat osat (tuoten:o)

1. 1129460-0

2. 1129468-3

3. Top Executive

4. Anslutes ej/Is not connected/nicht angeschlossen/
ne se branche pas/ei liitetä.

VOLVO 240/260 1981

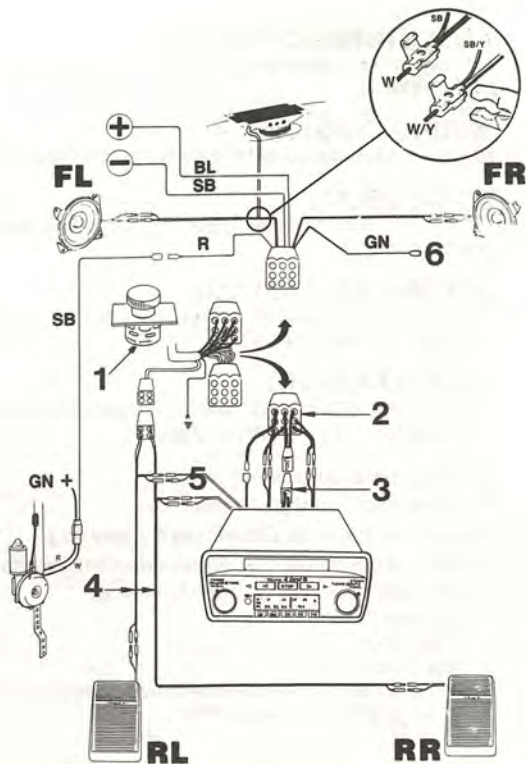

VOLVO 240/260 1981

ANSLUTNINGSSCHEMA

för äldre radio/stereoapparater utan 9-poligt kontaktstycke.

WIRING DIAGRAM

for older radio/stereo sets without 9-way connector.

SCHALTPLAN

für ältere Radio/Stereoapparate ohne 9-poligem Verbindungsstück.

SCHEMA DE CABLAGE

Pour ancienne radio ou appareil stéréo sans fiche de contact à 9 pôles.

LIITÄNTÄKAAVIO

vanhempaa mallia oleviin radio/stereolaitteisiin, joissa ei ole 9-napaista kosketinkappaletta.

Ev. tillkommande detaljer (art.nr)

Possible additional parts (part nos.)

Ev. hinzukommende Einzelheiten (Teile-Nr.)

Pièces supplémentaires, éventuellement (No de réf.)

Mahd. lisänä tarvittavat osat (tuoten:o)

1. 1129460-0

2. 1129465-9

3. 1128646-5

4. a. 1129468-3

b. 1128520-2 (Top Executive)

5. Top Executive

6. Anslutes ej/is not connected/nicht angeschlossen/
ne se branche pas/ei liitetä.

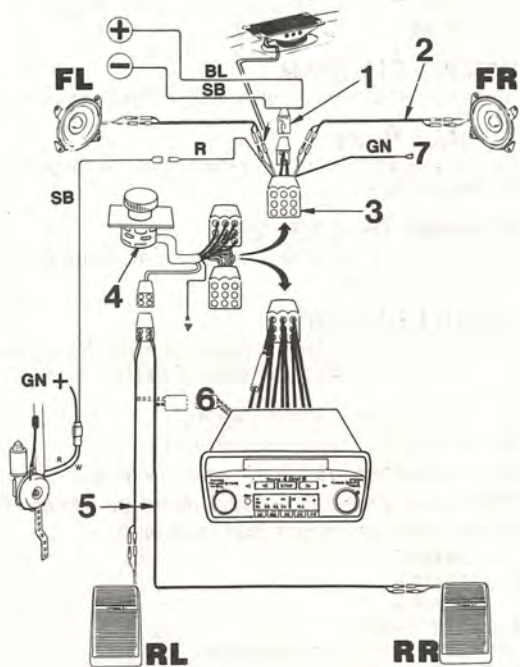

VOLVO 240/260
1975—1980

ANSLUTNINGSSCHEMA

för nyare radio/stereoapparater med 9-poligt kontaktstycke.

WIRING DIAGRAM

for new radio/stereo sets with 9-way connector.

SCHALTPLAN

für neuere Radio/Stereoapparate mit 9-poligem Verbindungsstück.

SCHEMA DE CABLAGE

Pour radio ou appareil stéréo récents et avec une fiche de contact à 9 pôles.

LIITÄNTÄKAAVIO

uusempaa mallia oleviin radio/stereolaitteisiin, joissa on 9-napainen kosketinkappale.

Ev. tillkommande detaljer (art.nr)

Possible additional parts (part nos.)

Ev. hinzukommende Einzelheiten (Teile-Nr.)

Pièces supplémentaires, éventuellement (No de réf.)

Mahd. lisänä tarvittavat osat (tuoten:o)

1. 1128647-3

2. 2 x 1234790-2

3. 1129467-5

4. 1129460-0

5. 1129468-3

6. Top Executive

7. *Anslutes ej/is not connected/nicht angeschlossen/ ne se branche pas/ ei liitetä.*