

VOLVO

PRODUKT	AVD.	GRUPP	NR	DATUM
PRODUCT	SECTION	GROUP	NO.	DATE
ERZEUGNIS	ABT.	GRUPPE	NR.	DATUM.
PRODUIT	SECTION	GROUPE	NO.	DATE
P	2	27	4	Jan 82

Monteringsanvisning Einbauanleitung
Installation instructions Notice de montage

KONSTANTFARTHÅLLNINGS- KONTROLL (CRUISE CONTROL)

Ersätter utgåva
Replaces issue
Ersetzt Ausgabe
Remplace l'édition
Korvaa aikaisemman julkaisun

P 2 27 4 Nov 80

CRUISE CONTROL

FAHRTREGLER (CRUISE CONTROL)

TASAISEN NOPEUDEN SÄÄDIN

REGULATEUR DE VITESSE
(CRUISE CONTROL)

VOLVO 240



Erforderliga verktyg:
Required tools:
Erforderliche Werkzeuge:
Outils nécessaires:
Tarvittavat työkalut:

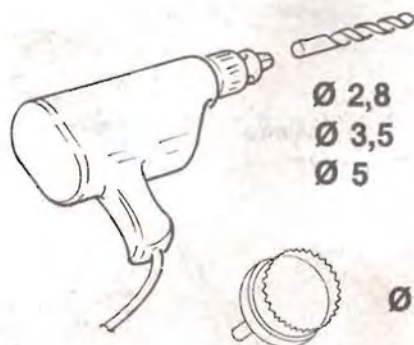

Ø 2,8
Ø 3,5
Ø 5

Ø 25

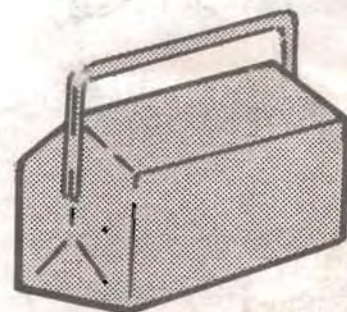

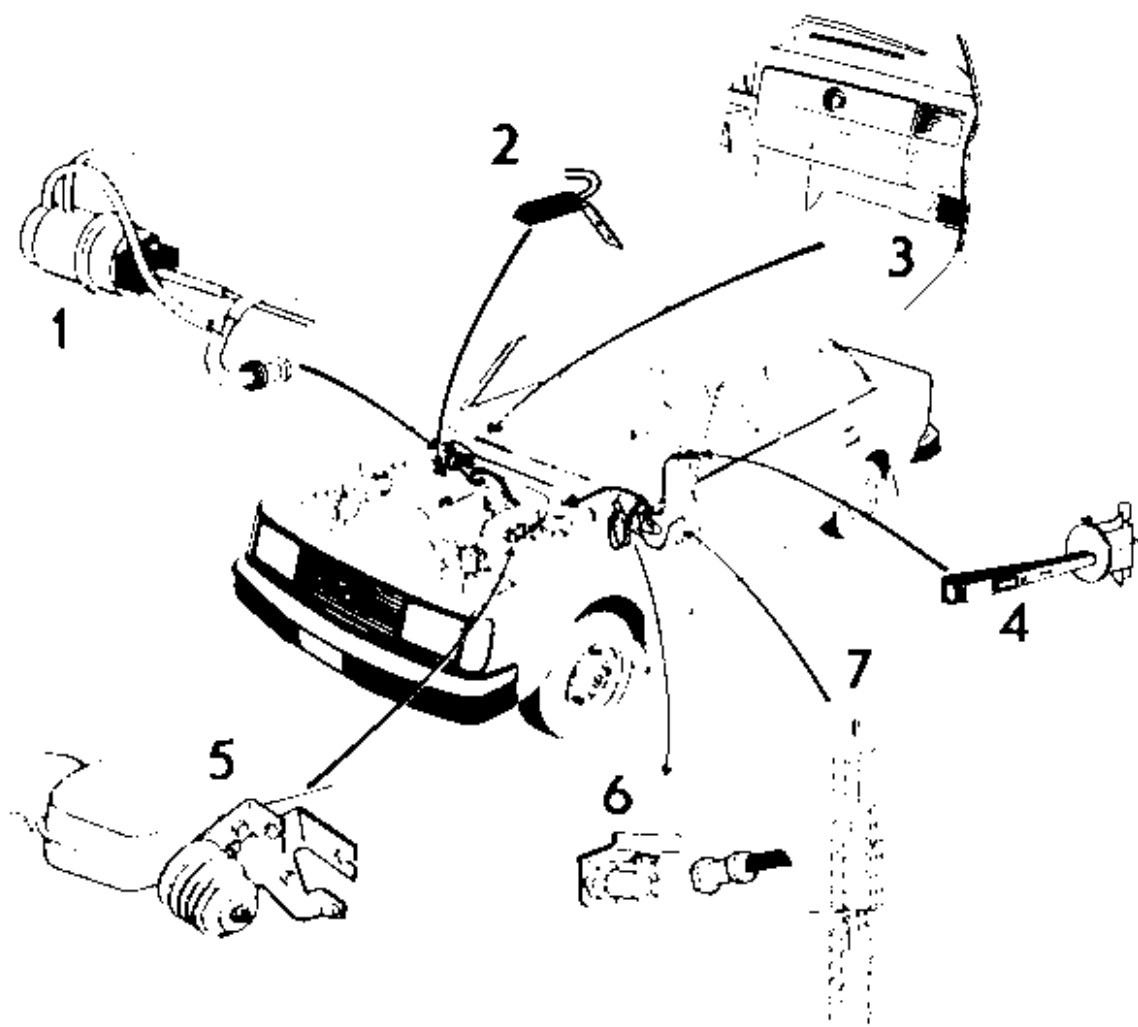

1. Servocylinder
2. Retardationsglvare
3. Regulator
4. Manöveropak
5. Gasreglage
6. Ventiler
7. Säkringshållare

1. Servocylinder
2. Deceleration sender
3. Regulator
4. Control
5. Throttle control
6. Valves
7. Fuse box

1. Servocylinder
2. Verzögerungsgeber
3. Regler
4. Bedienungshebel
5. Gasregelpeetänge
6. Ventile
7. Sicherungshalter

1. Vérin de commande
2. Emetteur de déccélération
3. Régulateur
4. Levier de commande
5. Commande des gaz
6. Soupapes
7. Porte-fusibles

1. Tehosylinteri
2. Hidastimen anturi
3. Säädin
4. Hallintevipu
5. Kaasusäädin
6. Ventiliit
7. Varokkaenpidin

1

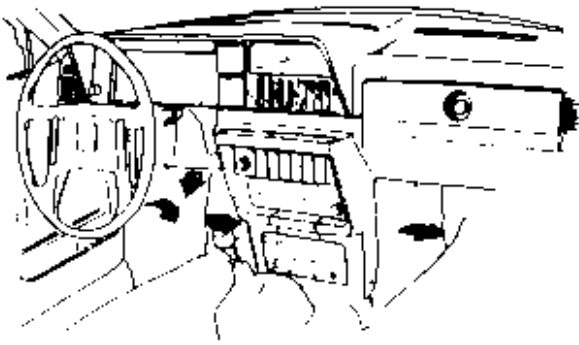

Ta bort panelerna under instrumentbrädan och panelerna mot mittkonsolen. Vik ut panelen vid säkringshållaren.

Remove the panels under the instrument panel and the panels at the heater console. Fold out the panel at the fuse holder.

Verkleidungen unter dem Armaturenbrett und an der Mittelkonsole abnehmen. Die Verkleidung beim Sicherungshalter abbiegen.

Enlever les panneaux sous le tableau de bord et les panneaux contre la console du milieu. Replier le panneau vers le porte-fusibles.

Ota pois kojetaulun alla sekä keskikojetaulua vaston olevat paneelit. Talvuta paneeli ulospäin varokkeenpitimen luona

2

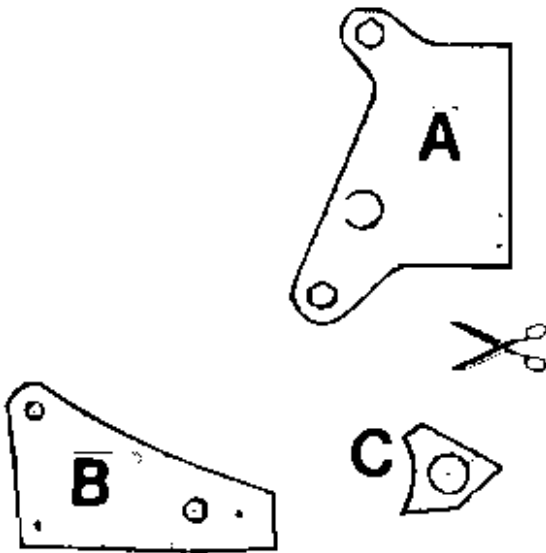

Ta försiktigt loss bladet med mallarna och klipp ut dem.

Carefully loosen the sheet with the templates and cut them out.

Vorsichtig das Blatt mit den Schablonen lösen und diese ausschneiden.

Détacher avec précautions la feuille avec les gabarits et les découper.

Irta varovasti leikkausmalli ja leikkaa mallitirti.

3

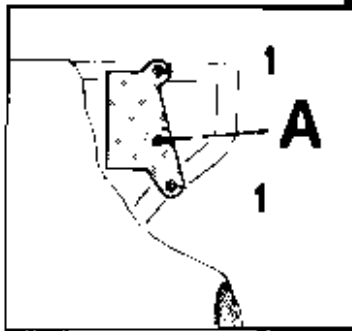
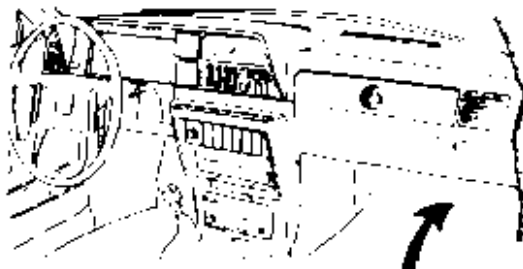

Vik undan mattan och ljudisolering. Klipp ut mallen och häng upp den på de befintliga skruvarna (1). Märk ut och borra hålen.

Fold down mat and the insulating layer. Cut out the template and position it on the existing screws (1). Marks and drill holes.

Den Teppich und Schallsolierung zur Seite biegen. Aus der Lenre Löcher (1) ausschneiden und aufhängen, aber auf die belindlich Schrauben. Anzeichnen und Bohrungen herstellen.

Replier le tapis et l'isolant phonique. Découper le trou (1) du gabarit et le suspendre aux vis existantes. Repérer et percer.

Talvuta matto ja äänieriste sivuun. Leikkaa mallin reiät (1) ja ripusta se valmiisiin ruuveihin. Merkitse reikien paikat ja poraa reiät.

4

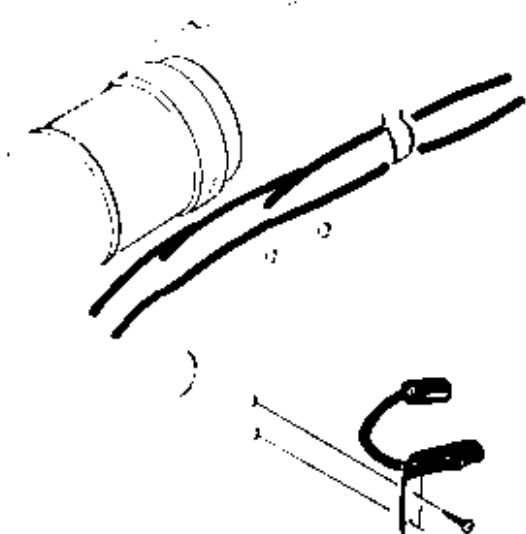

Skruva fast retardationsgivaren på mellanbrädan.

Install the deceleration sender on the firewall.

Den Verzögerungsgeber auf das Zwischenbrett festschrauben.

Visser l'émetteur de décélération sur le tablier.

Kierrä hidastimen anturi kunnal rintapellin

5

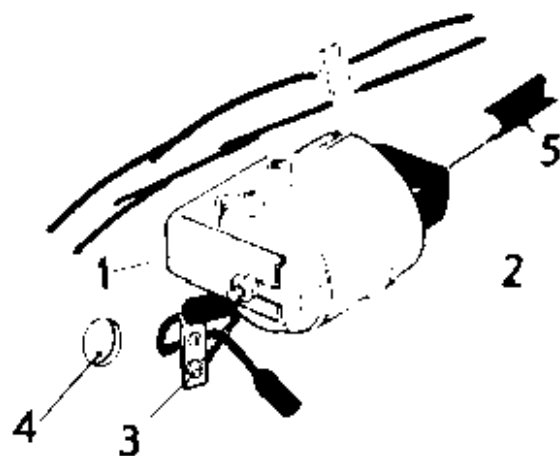

Sätt fast servokonsolen (1) och gumminellanlägget. Skruva fast servocylindern (2).

Fast jordledningen i retardationsgivarens nedre skruv (3).

Sätt fast gummigenomföringen i hålet (4) och dra ledningarna från servon och retardationsgivaren in i kabinen.

Skärva ihop vajrarna och drag på vajerhöljet (5).

Install the servo bracket (1) and the rubber spacer.

Fit the servo cylinder (2).

Connect the earth cable to the lower screw of the deceleration sender bracket (3).

Install a grommet in the hole (4) and route the cables into the passenger compartment.

Connect the wires and slip on the cover (5).

Die Servokonsole (1) und Gummizwischenlage befestigen.

Den Servozylinder (2) festschrauben. Masseleitung in die untere Schraube (3) des Verzögerungsgebers befestigen.

Die Gummidurchführung im Loch (4) befestigen und die Leitungen vom Servo und vom Verzögerungsgeber in den Fahrgastraum ziehen.

Die Seite zusammen verbinden und über die Selthülse (5) ziehen.

Monter le support (1) et la cale en caoutchouc.

Visser le vérin de commande (2) en place.

Fixer le câble de mise à la masse dans la vis inférieure (3) de l'émetteur de décélération.

Monter le passe-fil dans le trou (4) et faire passer les câbles du vérin de commande et de l'émetteur de décélération jusque dans l'habitacle.

Kiinnitä tehostinkannatin (1) ja kumivälilevy.

Kierrä tehostinsylinteri (2) kiinni.

Kiinnitä maattojohto hidastimen anturin etempaan ruuviin (3).

Asenna kumiläpiviiva reiikään (4) ja vedä johdot tehostimesta ja hidastimen anturista matkustamoon. Lita vaijerit yhteen ja vedä päälle vaijerinvaippa (5).

6

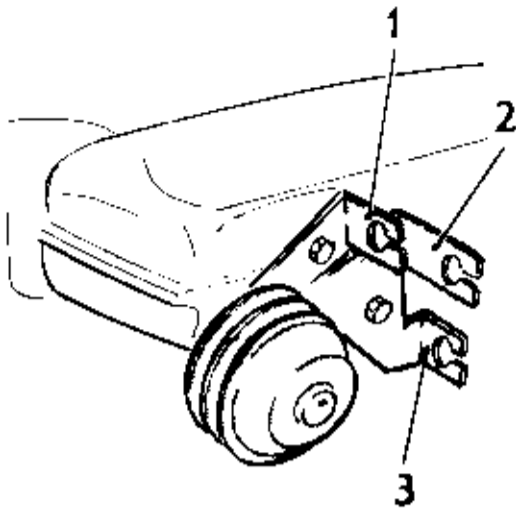

Byt ut befintligt gasreglage mot det nya i salsen. Anslut vajrarna: (1) gasvajer, (2) servovajer, (3) kick-down-vajer.

Replace the throttle control. Connect the wires: (1) throttle wire, (2) servowire, (3) kick-down wire.

Vorhandene Gasregelung gegen die neue im Satz austauschen. Die Kabel anschließen: (1) Gasregelzug, (2) Servozug, (3) Kick-down-Zug.

Remplacer la commande des gaz contre celle du jeu. Connecter les câbles: (1) câble des gaz, (2) câble du vérin de commande, (3) câble « kick-down ».

Vaihda autossa oleva vakiokaasusaadin sarjassa olevaan kaasusaalimeen. Liitä vaijerit: (1) kaasuvaijeri, (2) lenostimen vaijeri, (3) kick-down -vaijeri

7

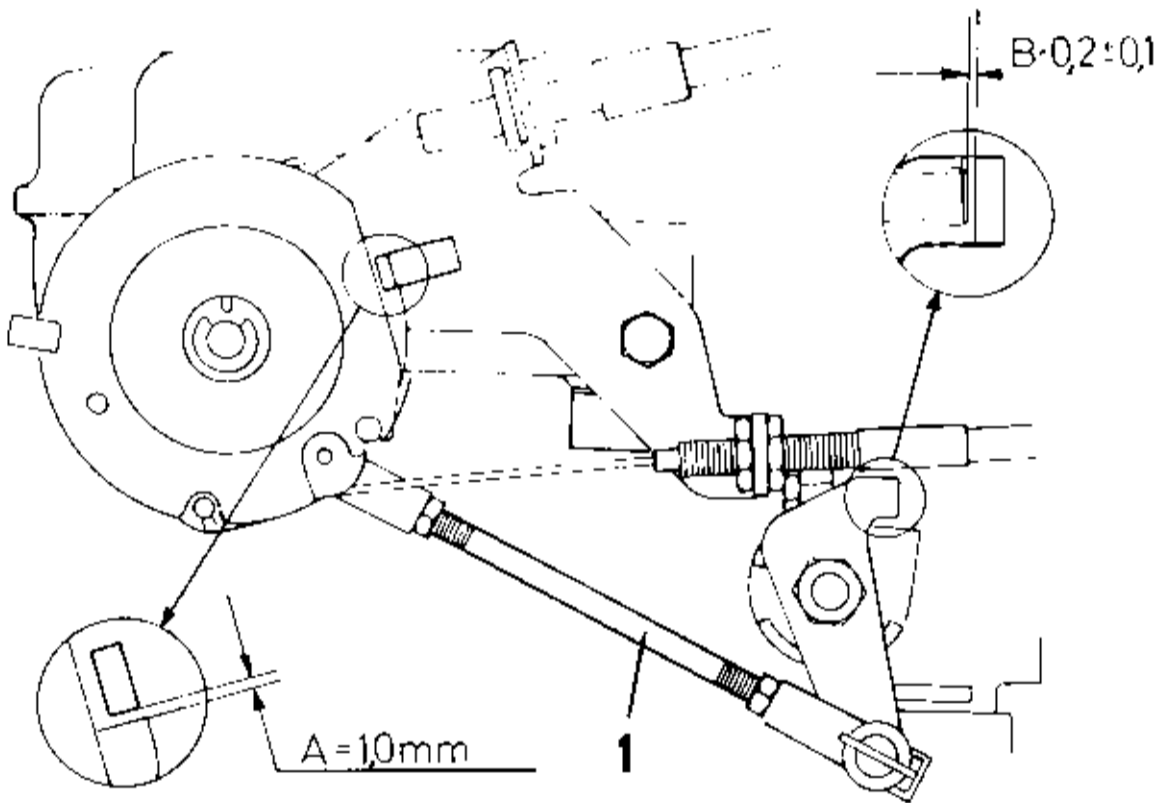

Justerer reglerstängen (1) så att när mått A är 1 mm skall mått B vara $0,2 \pm 0,1$ mm.

Adjust the rod (1) so that measurement B is $0,2 \pm 0,1$ mm when measurement A = 1 mm.

Die Regelstange (1) so einstellen, daß das Maß B $0,2 \pm 0,1$ mm beträgt, wenn das Maß A = 1 mm ist.

Régler la tige de commande (1) de façon à que, lorsque la cote A est de 1 mm, la cote B soit de $0,2 \pm 0,1$ mm.

Säädä säätötanko (1) siten, että kun mitta A on 1 mm on mitta B $0,2 \pm 0,1$ mm.

KOPPLINGSSCHEMA
WIRING DIAGRAM
ELEKTRISCHER SCHALTPLAN
SCHEMA DE CONNEXIONS
KYTKENTÄKAAVIO

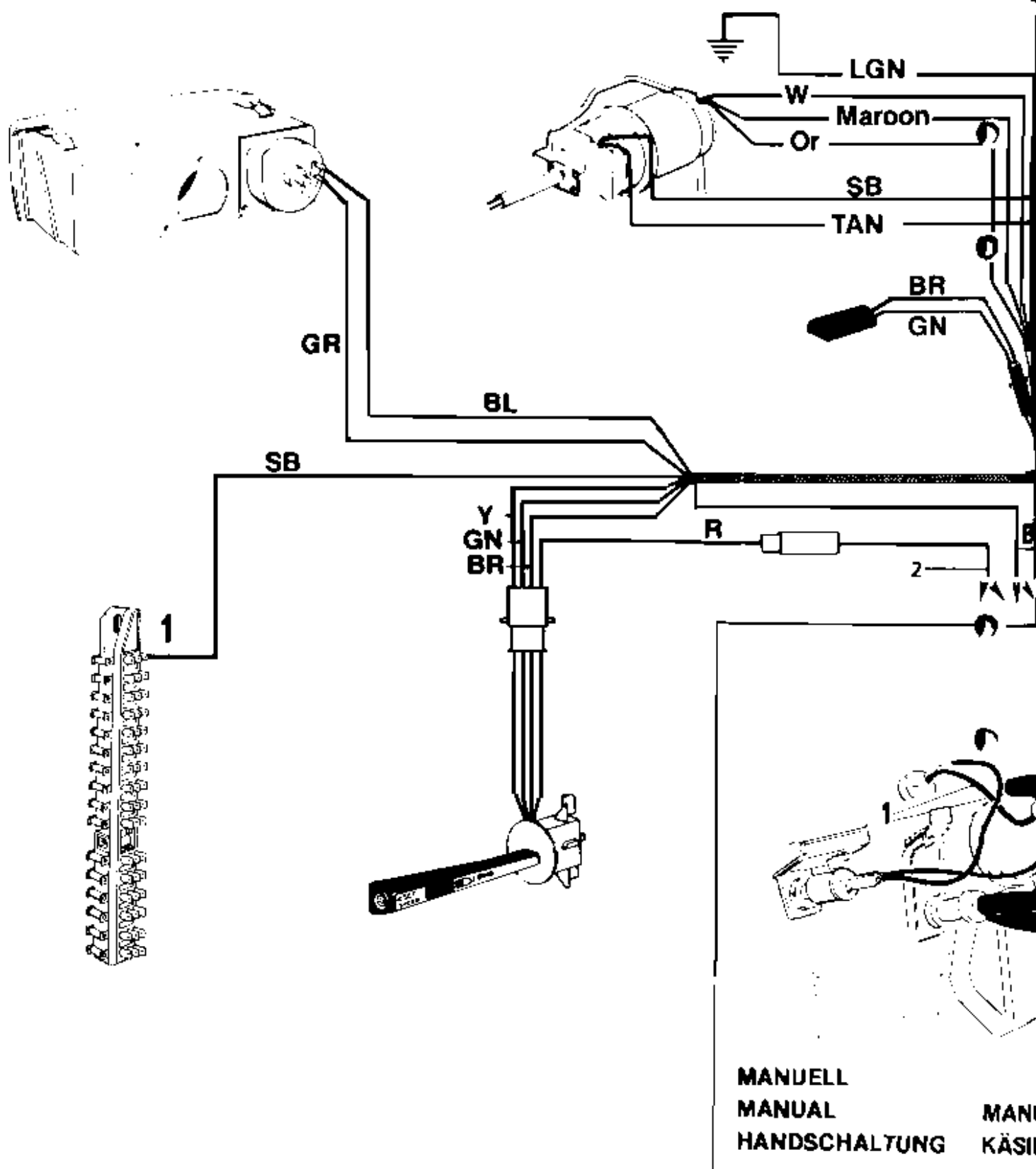

MANUELL
MANUAL
HANDSCHALTUNG

MANU
KÄSIR

BL
Blå
Blue
Blau
Bleu
Sininen

Gr
Grå
Grey
Grau
Gris
Harm

R
Röd
Red
Rot
Rouge
Punainen

SB
Svart
Black
Schwarz
Noir
Musta

Y
Gul
Yellow
Gelb
Jaune
Keltainen

GN
Grön
Green
Grün
Vert
Vihreä

LGN
Ljusgrön
Light Green
Hellgrün
Vert clair
Vaalean vihreä

W
Vit
White
Weiß
Blanc
Valkoinen

BR
Brun
Brown
Braun
Brun
Ruskea

TAN
Brungul
Brown/Yellow
Barungelb
Fauve
Keltaisenruskea

Or
Orange
Orange
Orange
Orange
Oranssi

Maroon
Maroon
Maroon
Kastanienbraun
Marron
Ruskeanpunainen

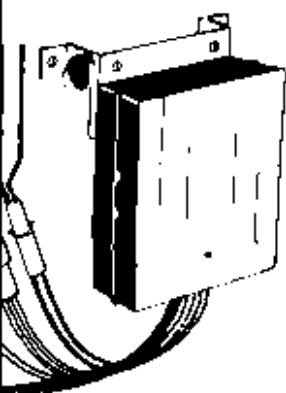

R
1

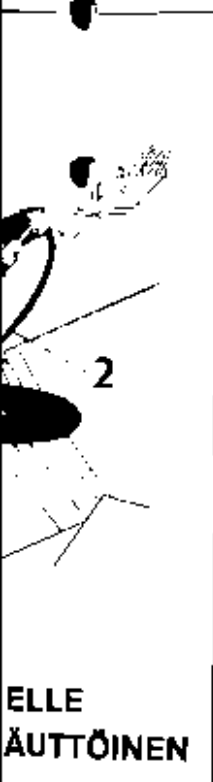

ELLE
ÄÜTTÖINEN

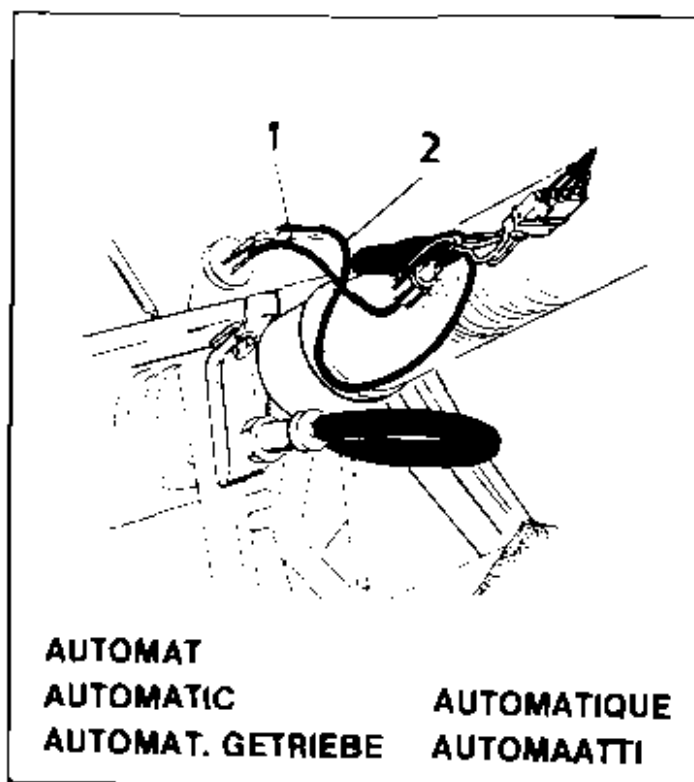

AUTOMAT
AUTOMATIC
AUTOMAT. GETRIEBE

AUTOMATIQUE
AUTOMAATTI

Placera mall under instrumentpanelen på höger sida.

Place template under the instrument panel on the right hand side.

Mark out an drill the holes.

Lehre rechts unter dem Armaturenbrett anbringen.

Bohrungen einzeichnen und herstellen.

Placer le gabarit sous le tableau de bord, sur le côté droit.

Repérer le trou et percer.

Sjötta malli kojelaudan alle oikealle puolelle.

Merkitse paikat ja poraa reiät.

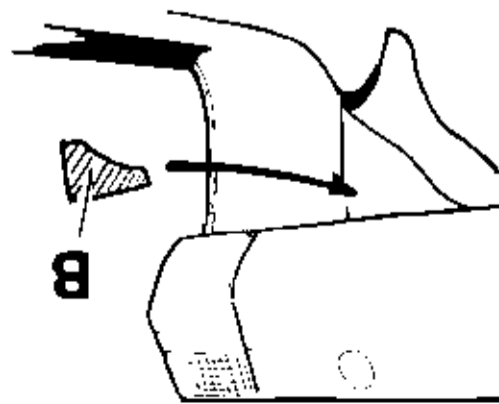

8

Skruva fast konsol och regulator och anslut ledning-
arna från motorummot. Dra ledningsmattnan från re-
gulatorn, bakom värmepaketet, till vägnens vänstra

sida. (Se kopplingschema).

Screw the console and regulator in place and connect
the leads from the engine compartment. Run the cable
set from the regulator, behind the heater pack, to
the left hand side of the vehicle. (See wiring chart).

Täger und Regler festschrauben und die vom Motor

raum kommenden Kabel anschließen. Das Kabel

Strang vom Regler hinter der Heizung vorbei zur linken

Seite des Wagens verlegen (siehe Schaltplan).

Visser en place le support et le régulateur. Connecter
les câbles venant du compartiment moteur. Amener le
faisceau de câble venant du régulateur, derrière le
chauffage, jusqu'au côté gauche du véhicule. (Voir le
schéma de câblage.)

Kierrä kannain ja säädin kiinni ja liitä johdot mootto-
riliasta Vedä johdonpitu säätimestä, lämmittimen
kenosion takaa auton vasemmalle puolelle. (Käsko
kyikenliikaaavosia).

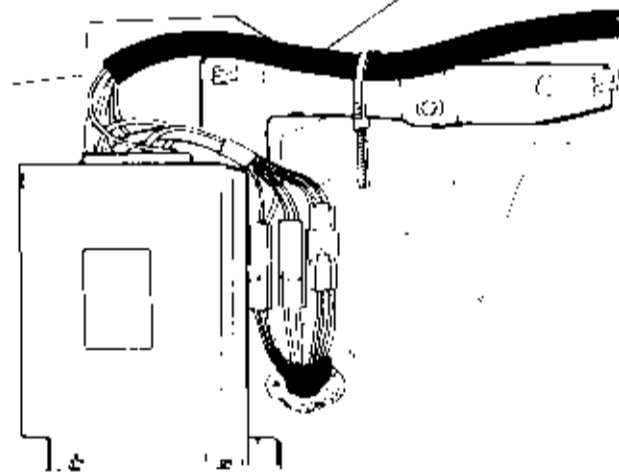

9

Ta bort övre och undre rattkåpa.

Remove the upper and lower steering column cover.

Oberes und unteres Lenkradgehäuse ausbauen.

Deposer les parties supérieure et inférieure du boîtier
de volant.

Ota pois ohjauspyörän akselin kotelot ylä- sekä ala-
puolella.

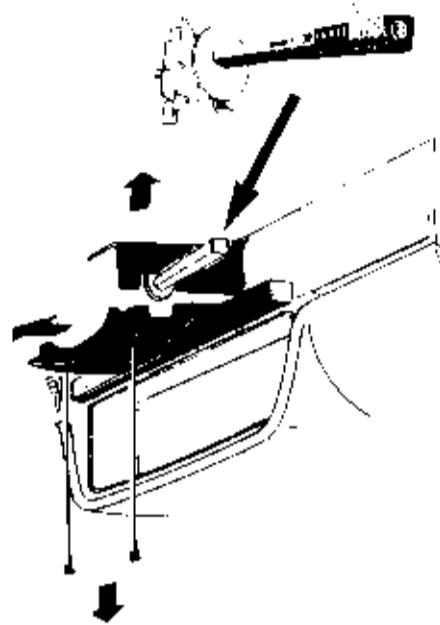

10

11

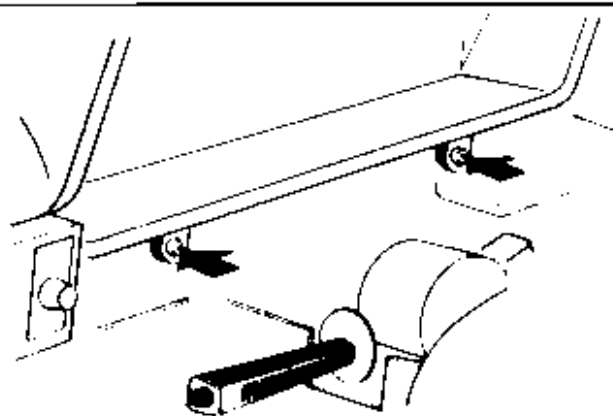

Lossa hastighetsmätarvarjern på baksidan av kombinationsinstrumentet. Lossa och dra ut instrumentet. Byt ut körvars-spaken mot spaken i satsen.

Release the speedometer wire at the back of the combination instrument. Release and take out the instrument.

Exchange the driving indicator arm for the arm in the set.

Tachometerseilzug an der Rückseite des Kombiinstrumentes lösen. Instrument lösen und herausziehen. Den Blinkerhebel gegen den Hebel des Salzes austauschen.

Débrancher le câble de l'indicateur de vitesses sur l'arrière du combiné d'instrument. Déposer l'instrument. Remplacer le levier des clignotants contre le levier se trouvant dans le jeu.

Irrota nopeusmittarin vaijeri yhdistelmämittarin takapuolelta. Irrota ja vedä mittari ulos. Vaihda autossa oleva sitontavalon vipukytkin sarjassa olevaan vipukytkimeen.

12

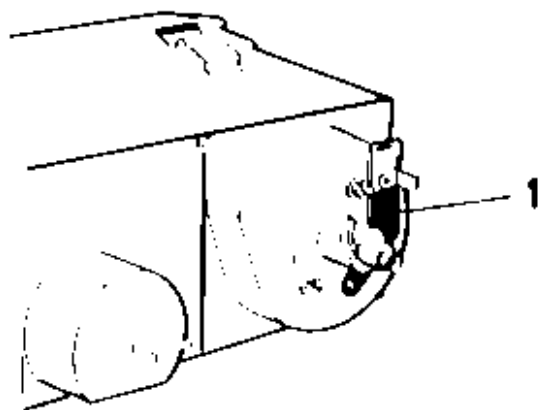

Take off the cover plate at the back of the speedometer and fit the induction transmitter (1).

Remove the cover plate at the back of speedometer and fit the induction transmitter (1).

Abdeckblech an der Rückseite des Tachos abnehmen und den Induktionsgeber (1) einbauen.

Déposer la plaque de recouvrement sur l'arrière de l'indicateur de vitesses et y mettre l'émetteur d'induction (1).

Ota pois nopeusmittarin takana oleva peitelevy ja laita siihen induktioanturi (1).

13

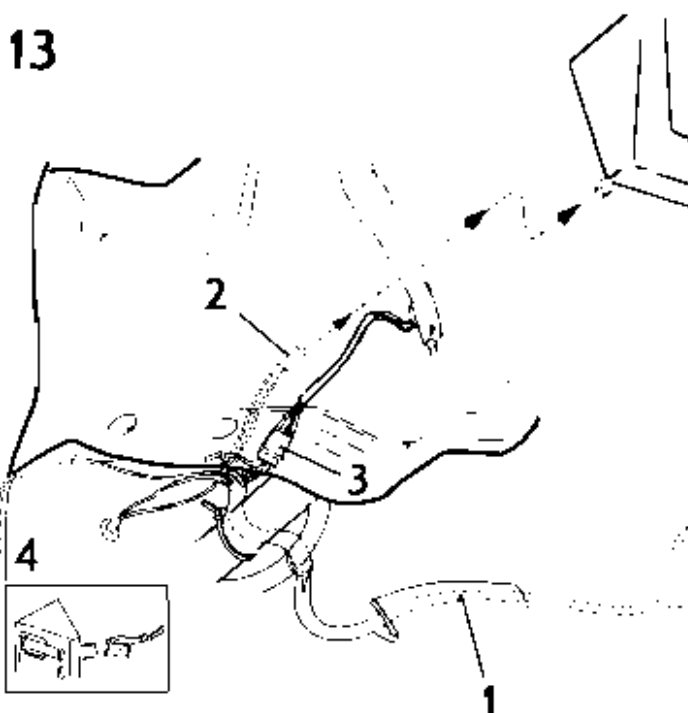

Connect cables set (1) to:

- the speedometer (2)
- the arm (3)
- the fuse holder (4), fuse No. 1

See also the connection diagram.

Replace the instrument and connect the speedometer wire.

Kabelstrang (1) anschließen an:

- Tacho (2)
- Hebel (3)
- Sicherungsschalter (4), Sicherung 1

Siehe auch Schaltplan.

Das Instrument wieder einbauen und den Tachoseilzug anschließen.

Connecter le faisceau de câble (1) à:

- l'indicateur de vitesses (2)
- le levier (3)
- le porte-fusibles (4) au fusible No. 1

Voir aussi le schéma de câblage.

Remettre en place l'instrument et connecter le câble de l'indicateur de vitesses.

Liitä johdonippu (1):

- nopeusmittariin (2)
- vipukytkimeen (3)
- varokkeenpitimen (4) varokkeeseen n:o (1)

Katso lisäksi kytkentäkaaviosta.

Liitä mittari takaisin ja liitä nopeusmittarin vaijeri.

Anslut ledningemattan (1) till:

- hastighetsmätaren (2)
- spake (3)
- säkringshållaren (4) säkring nr. 1

Se även kopplingsschemat.

Sätt tillbaka instrumentet och anslut hastighetsmätarvarjern.

14

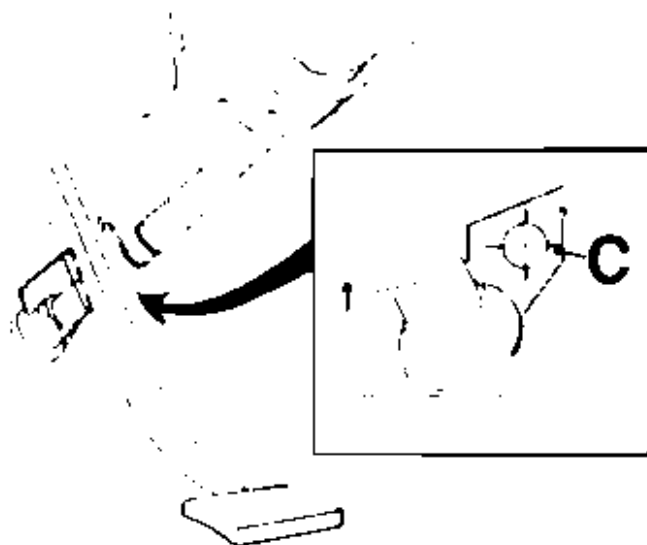

Placera malli på höger sida om rattsstäng (1)
Mark ut och borra hål

Place the template on the right side of the steering column (1)
Mark and drill hole

Lebie auf der rechten Seite der Lenksäule (1) anbringen
Anzeichnen und Bohrung herstellen.

Placer le gabarit sur la côté droit de la colonne de direction (1)
Reperer et percer

Sijota malli ohjaukpyörän akseliin (1) oikealle puolelle
Merkitse paikka ja poraa reikä

15

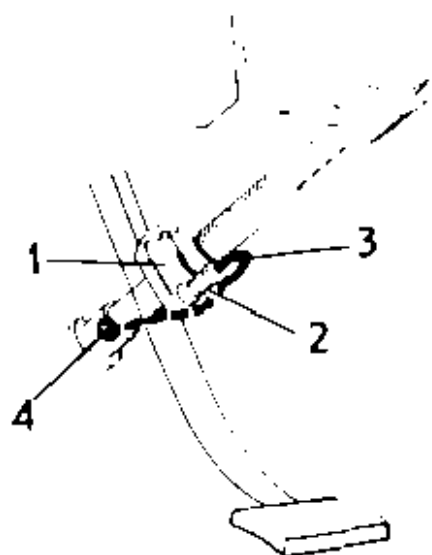

Montera vakuumkonsolen (1) rattöverfallets vänstra skruv

Sätt last ventil (2) i konsolen.

Justera så att ventilen är helt stängd när bromspedalen är uppe

Montera gummidgenomlöring i hål (4), dra ut slangen (3) genom hålet och anslut till servocylanderns främre nippel (5)

Screw the valve bracket (1) to the left screw of the steering column clamp.

Install valve (2) to bracket.

Adjust so that the valve is completely closed, when the brake pedal is not depressed.

Install grommet (4), route the hose (3) through the hole, and connect to servo cylinder nipple (5) as per illustration

Die Vakuumkonsole (1) in die linke Schraube des Lenkradüberfalls montieren.

Ventil (2) in der Konsole befestigen

So einstellen, daß das Ventil ganz geschlossen ist, wenn das Bremspedal losgelassen ist.

Gummidurchführung im Loch (4) montieren, den Schlauch (3) durch das Loch ziehen und zum vorderen Nippel (5) des Servozylinders anschließen.

Monter le support (1) dans la vis gauche du chapeau de palier de la colonne.

Monter la valve (2) dans le support.

Régler de façon à ce que celle-ci soit entièrement fermée lorsque la pedale de frein est en haut.

Monter le passe flexible dans le trou (4), faire passer le flexible (3) par le trou et le brancher au raccord avant (5) du vérin de commande.



Asenna alipainekannatin (1) ohjaukpyörän akselinsuokkeen vasemmanpuoleiseen ruuviin.

Kiinnitä venttiili (2) kannattimeen.

Saadä se siten, että venttiili on täysin suljettu, kun jarrupoljin on yläasennossa

Asenna kumiläpivierti reikään (4), veda letku (3) reikään ja liitä se tehostinsylinterin etumaiseen nippaan (5).

16

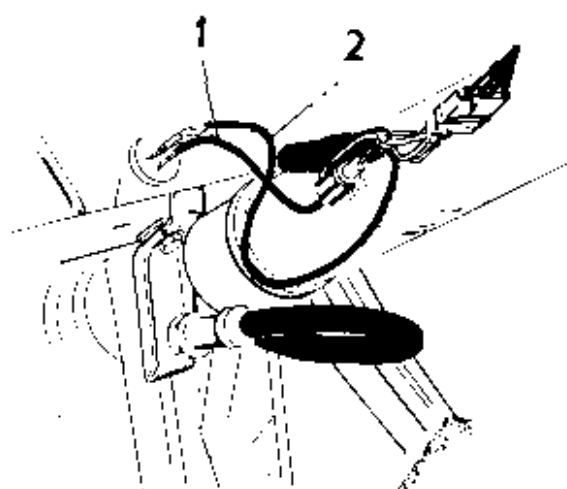
**Vagnar med automatlåda**

Anslut röd ledning (1) med hängsäkring till bromsljuskontaktens + sida och brun ledning (2) till minus-sida. Prova med testlampa.

Vehicles with automatic gear boxes.

Connect the red lead with (1) the hanging fuse to the + side of the brake lamp contact, and the brown lead (2) to the minus side. Test with test lamp.

Wagen mit automatische Getriebe

Das rote Kabel (1) mit der Hängesicherung an der Plusseite des Bremslichtschalters anschließen, und das braune Kabel (2) an dessen Minuseite. Mit Prüflampe kontrollieren.

Véhicules avec boîte automatique

Connecter le câble rouge (1) avec le fusible suspendu au côté plus du contacteur de feux de stop, et le câble brun (2) au côté moins. Faire un essai avec la lampe de test.

Autoissa, joissa on automaattivaihteisto

Liitä punainen johto (1) riippuvaalokkaineen jarruvalokoskettimen + -puolelle ja ruskea johto (2) miinuspuolelle. Kokeile testauslampulla.

17

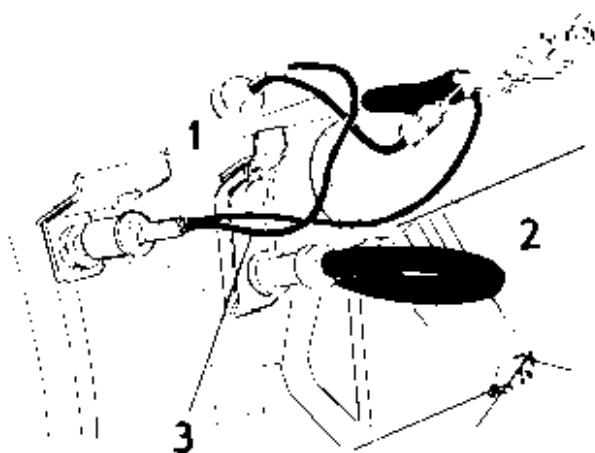
**Vagnar med manuell växellåda**

Sätt fast givare och konsol för kopplingspedalen. Justera kontakten så att plaststiftet är helt intryckt när kopplingen är uppe.

Anslut röd ledning (1) med hängsäkring till bromsljuskontaktens plus-sida.

Anslut brun ledning (2) till kopplingskontakten.

Anslut ledning (3) mellan kopplingskontakt och bromskontakten minus-sida.

Vehicles with manual gear boxes

Secure the valve and bracket for the clutch pedal. Adjust the contact so that the plastic pin is full depressed when the clutch is up.

Connect red lead (1) with the hanging fuse to the plus side of the brake lamp contact.

Connect brown lead (2) to the clutch contact.

Connect lead (3) between the clutch contact and the minus side of the brake lamp contact.

Wagen mit Handschaltgetriebe

Geber und Träger für das Kupplungspedal befestigen. Den Kontakt so einstellen, daß der Kunststoffstift ganz eingedrückt ist, wenn die Kupplung losgelassen ist.

Das rote Kabel (1) zwischen Kupplungskontakt und Plusseite des Bremslichtschalters anschließen.

Das braune Kabel (2) am Kupplungskontakt anschließen.

Das Kabel (3) zwischen Kupplungskontakt und Minuseite des Bremslichtschalters anschließen.

Véhicules avec boîte manuelle

Fixer l'émetteur et le support pour la pédale de débrayage. Régler le contact de façon à avoir la tige plastique entièrement enfoncée lorsque la pédale de débrayage est levée.

Connecter le câble rouge (1) avec le fusible suspendu au côté plus du contacteur de feux de stop.

Connecter le câble brun (2) au contacteur de débrayage.

Connecter le câble (3) entre le contacteur de débrayage et le côté moins du contacteur de feux de stop.

Autoissa, joissa on käsikäyttöinen vaihteisto

Kiinnitä kytkinpolkimien anturi ja kannatin. Säädä kosketin siten, että muovinasta on täysin sisäänpainunut, kun kytkinpoljin on yläasennossa.

Liitä punainen johto (1) riippuvaalokkaineen jarruvalokoskettimen pluspuolelle.

Liitä ruskea johto (2) kytkentäkoskettimeen.

Liitä johto (3) kytkentäkoskettimen ja jarrukoskettimen miinuspuolen välillä.

18

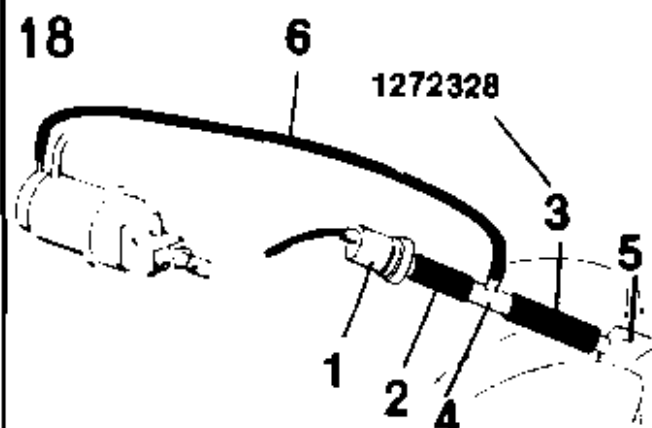

Vagnar med Cu-värme

Ta bort backventil (1) och slang (2) från insugningsröret (5).

Montera slang (3) (delnr. 1272328 (60 mm långt) med T-stycke (4) på insugningsröret (5).

Sätt dit slang (2) med backventil (1) på T-stycket (4).

Slang (6) anslutes till servon och T-stycket.

Övriga vagnar

Slangen (6) ansluts till servon och till lämpligt uttag på insugningsröret.

Cars with CU-heater

Remove non-return valve (1) and hose (2) from manifold (5).

Install hose (3), part no. 1272328 (L = 60 mm) with T-nipple (4) to manifold (5).

Reinstall hose (2) and non-return valve (1). Connect hose (6) between T-nipple and servo cylinder.

Cars with standard heater.

Connect hose (6) between servo cylinder and manifold (negative pressure).

Fahrzeuge mit CU-Heizung

Rückschlagklappe (1) und Schlauch (2) vom I-Rohr (2) entfernen.

Schlauch (3), Teile-Nr. 1272328 (60 mm lang) mit T-Stück (4) auf das I-Rohr (5) montieren.

Schlauch (2) mit Rückschlagklappe (1) auf das T-Stück (4) befestigen. Schlauch (6) wird zum Servo und zum T-Stück angeschlossen.

Übrige Fahrzeuge

Der Schlauch wird an den Servozylinder an einen geeigneten Anschluß am Ansaugrohr angeschlossen.

Véhicules avec combiné de chauffage CU

Enlever la valve anti-retour (1) ainsi que le flexible (2) du conduit (5).

Monter le flexible (3), No de réf. 1272328 (longueur 60mm), avec le raccord en T (4) sur le conduit (5).

Monter le flexible (2) avec la valve anti-retour (1) sur le raccord en T (4). Brancher le flexible (6) au vérin de commande et au raccord en T.

Autres véhicules

Brancher le flexible au vérin de commande et à une prise adéquate sur le conduit d'aspiration.

Autolissa, joissa on CU-lämmittin

Poista takarskuventtiili (1) ja letku (2) I-pukesta (5).

Asenna letku (3) osanumero 1272328 (60 mm pituinen) T-kappaleeseen (4) I-pukeen (5).

Laita siihen letku (2) takarskuventtiileineen (1) T-kappaleeseen (4). Letku (6) liitetään tehostimeen ja T-kappaleeseen.

Muissa autolissa

Letku liitetään tehostimeen ja sopivaan liitäntään imuputkeen.

19

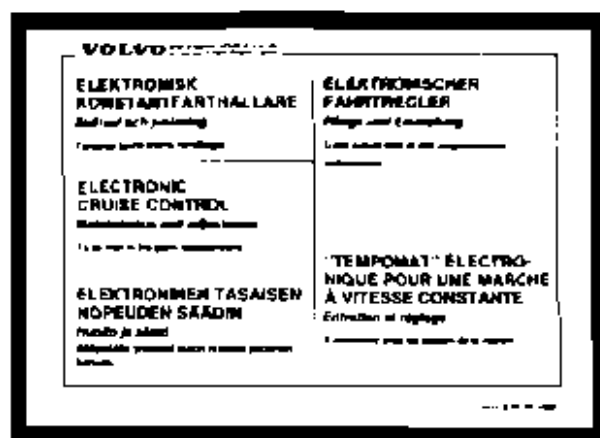

SÄÄI in och justera enligt särskild instruktion. Sätt därefter tillbaka losstagna detaljer.

Set and adjust according to separate instruction. Thereafter replace and restore.

Die Einstellung der Anlage ist in einer besonderen Anleitung beschrieben.

Zuletzt ausgebaute Teile wieder einbauen.

Régler et mettre au point suivant les instructions spéciales.

Remettre en place les pièces enlevées.

Suorita säätö erillisten ohjeiden mukaan. Laita sen jälkeen irrti otetu osat takaisin paikoilleen.

