

## Monteringsanvisning för spoiler, 240 och 260

## Assembly instructions for spoiler, 240 and 260 series

## Einbauanleitung für Spoiler, 240 und 260

## Instruction de montage pour coupe-vent (spoiler), 240 et 260

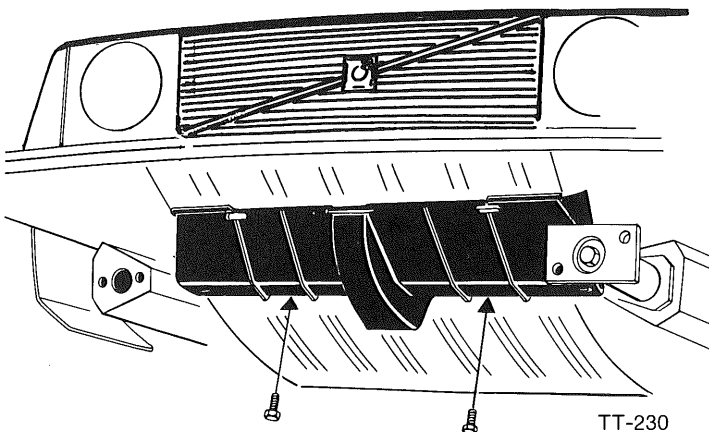
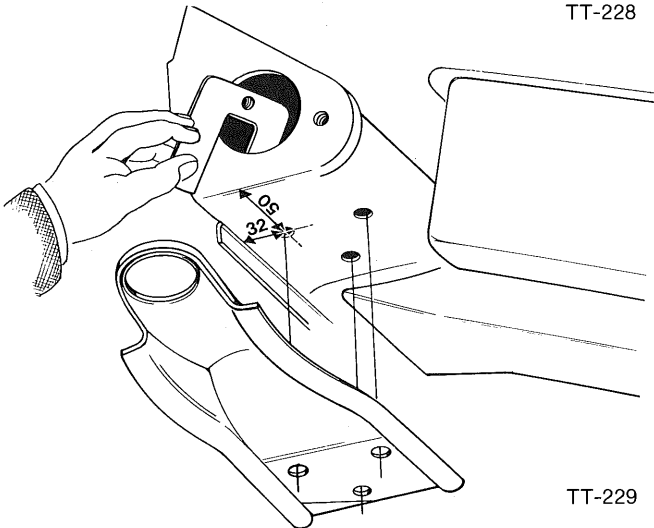
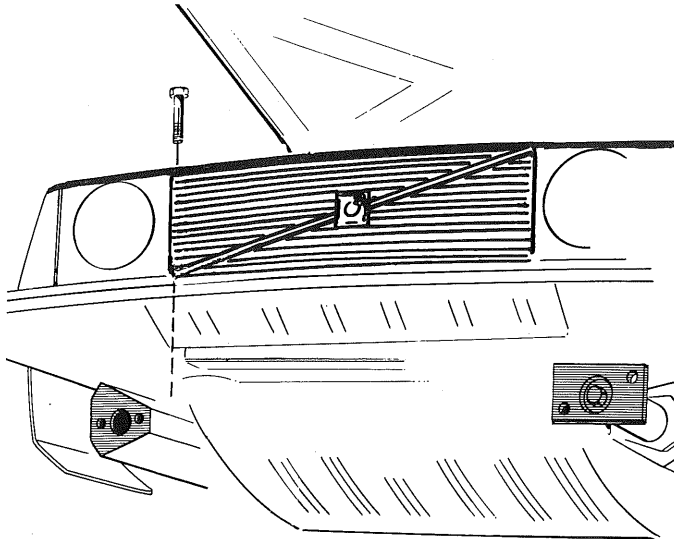

### 1

Ta bort stötfångaren tillsammans med stötfångardämparen på höger sida.

OBS! En fästbult lossas ifrån motorrummet.

Take away the bumper together with bumper shock absorber on right-hand side.

NOTE! One bolt is loosened from inside the engine compartment.

Stoßfänger mit Stoßfängerdämpfer an der rechten Seite ausbauen.  
ACHTUNG! Eine Halteschraube wird vom Motorraum aus gelöst.

Déposer le pare-chocs en même temps que l'amortisseur de pare-chocs sur le côté droit.

ATTENTION. Un boulon de fixation est desserré du compartiment de moteur.

### 2

Mät ut och borra hål  $\varnothing 8,5$  mm. Använd mutterplattan som mall. Lägg in mutterplattan i balken enl. bild och sätt fast dragögglan.

Mark out and drill hole  $\varnothing 8,5$  mm.

Use the nut plate as template.

Place the nut plate as shown in the figure and attach the towing eye.

Löcher  $\varnothing 8,5$  mm ausmessen und bohren. Die Mutterplatte als Vorlage verwenden. Die Mutterplatte in den Träger legen und die Zugöse befestigen.

Repérer et percer un trou de 8,5 mm de diamètre. Utiliser la plaque à écrous comme modèle. Placer la plaque à écrous selon la figure et serrer l'œillet de traction définitivement.

### 3

Haka fast kåpan för luftstyrning i plåtkanten framför kylaren.

Skruva fast med två skruvar i bakkant.

Hook the air guide cover onto the plate edge in front of the radiator.

Fasten with two screws at rear edge.

Gehäuse für die Luftstromlenkung in der Blechkante vor dem Kühler einhaken.

Mit zwei Schrauben rückwärts festschrauben.

Mettre en place le carter de conduite de l'air sur le bord de tôle en avant du radiateur. Visser définitivement avec deux vis dans le bord arrière.

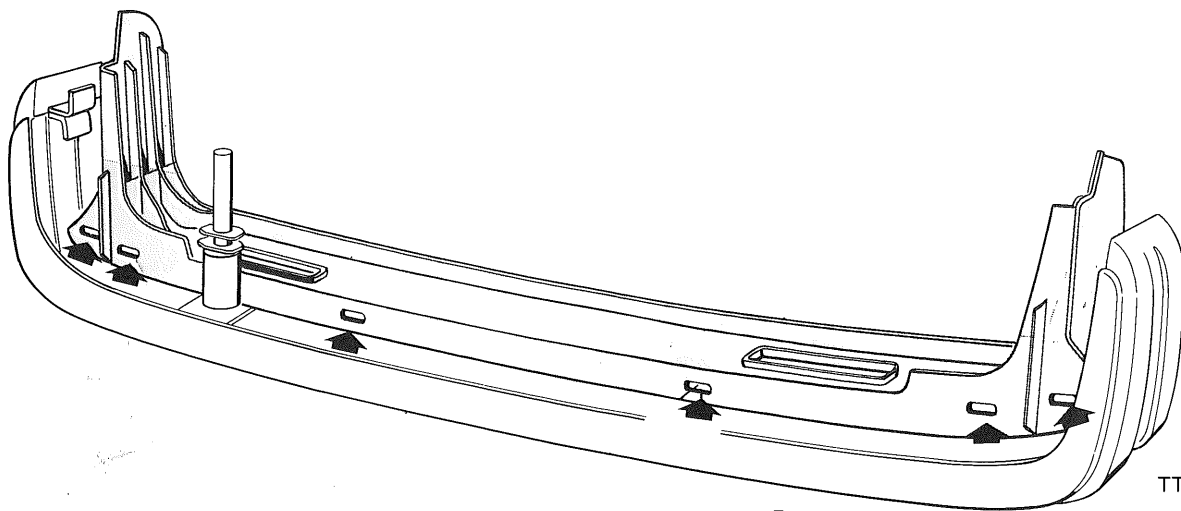

4

Lägg spoilern på stötfångaren.  
Märk ut för håltagning och borra 6 hål Ø 8,5 mm.  
Sätt ej fast spoilern.

Place spoiler on the bumper.  
Mark position of, and drill 6 holes Ø 8,5 mm.  
Do not assemble the spoiler.

Spoiler auf den Stoßdämpfer legen.  
Lage der Bohrungen kennzeichnen und 6 Löcher Ø 8,5 mm  
ausbohren.  
Spoiler nicht festsetzen.

Mettre le coupe-vent (spoiler) sur le pare-chocs.  
Repérer pour le perçage de trous et percer 6 trous de 8,5  
mm de diamètre. Ne pas mettre en place le coupe-vent  
définitivement.

5

Sätt tillbaka stötfångardämpare och stötfångare.

Re-assemble bumper shock absorber and bumper.

Stoßfängerdämpfer und Stoßfänger zurücksetzen.

Remettre en place l'amortisseur de pare-chocs et le pare-  
chocs'

6

Sätt spoilern på plats och skruva fast den.  
OBS! Planbrickorna skall vara på ovansidan.

Place the spoiler in position and tighten screws.  
NOTE! Flat washer to be on top surface.

Spoiler aufsetzen und festschrauben.  
ACHTUNG! Die Unterlegscheiben sollen an der Oberseite  
liegen.

Mettre le coupe vent en place et le visser définitivement.  
Attention! Les rondelles plates devront être sur le dessus.

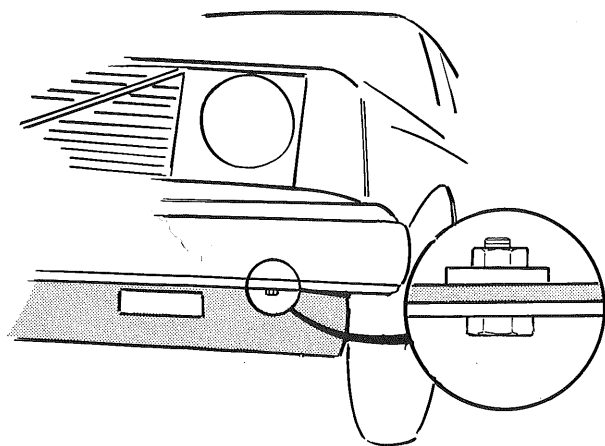

TT-232

#### WARNING

Spoilern får endast monteras på vagn som är utrustad med Volvo Original aluminiumfälgar (Det. nr 283075, 1128491, 1128493). I annat fall föreligger risk för försämrad bromseffekt.

#### WARNING

Spoiler must only be fitted to vehicles equipped with genuine Volvo Aluminium rims. (Part Nos. 283075, 1128491, 1128493). Otherwise the braking effect might be reduced.

#### WARNUNG

Der Spoiler darf nur an Fahrzeugen eingebaut werden, die mit Volvo-Original-Alufelgen (Ersatzteil-Nr. 283075, 1128491, 1128493) ausgerüstet sind. Anderenfalls besteht Gefahr, daß sich die Bremswirkung verschlechtert.

#### ATTENTION

Le spoiler ne doit être monté que sur une voiture équipée de jantes en aluminium Volvo original (No. 283075, 1128491, 1128493). Sinon, il y aurait risque pour que l'effet de freinage devienne moins bon.