



Monteringsanvisning för extrastrålkastare 164.

Det.nr. för dimstrålkastare V. med hallogenlampa	281350
„ „ H. „ „	281351
„ fjärrstrålkastare V. „ „	281353
„ „ H. „ „	281354
Reläsats för strålkastare	281356

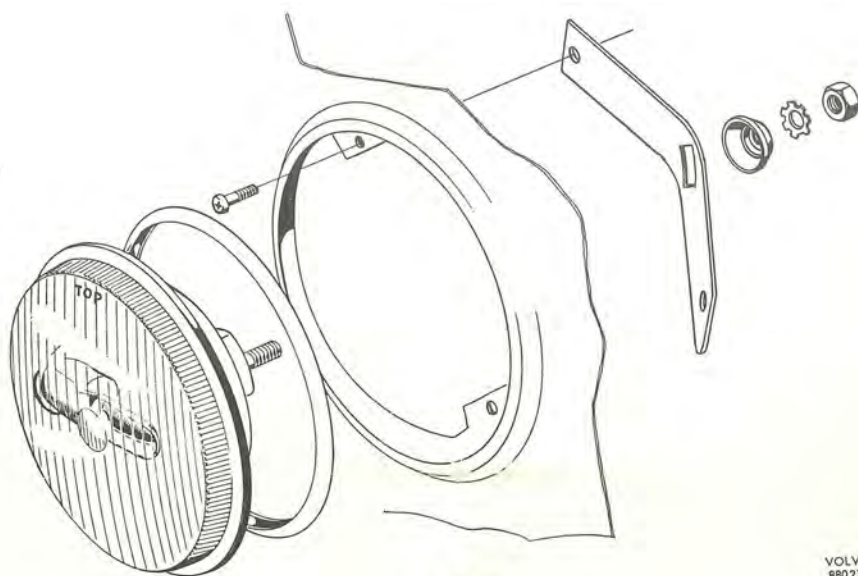

Fig. 1

VOLVO
880217

Extrastrålkastare finns i ett höger- och ett vänsterutförande för att glödlampan skall gå att byta utan att man demonterar strålkastaren. Före montering av extrastrålkastare demonteras prydnadslocken som täcker hålen för extrastrålkastarna. Detta lock är åtkomligt för demontering från baksidan genom att man öppnar motorhuvn och skruvar bort plastlocket som täcker utrymmet bakom huvudstrålkastaren. Extrastrålkastaren monteras såsom Fig. 1 visar genom att man först monterar fästjärnet med buktningen bakåt inne i urtaget och därefter strålkastaren med påträdd gummitätning.

OBS! Strålkastarglasets TOP-märkning skall monteras uppåt.

Extrastrålkastaren går ej att justera i sidled annat än med det lilla spel som finns i skruvhålen i konsollerna för fästjärnet. I höjdlid justerar man genom att lossa på muttern som håller strålkastaren och vipa strålkastaren uppåt eller nedåt.

Den elektriska kopplingen göres enligt kopplingsschema här nedan. Skall man montera en strålkastare av varje typ får man ha två reläsatsar, i annat fall täcker en reläsats båda lamporna. Placeringen av relä och strömbrytare kan väljas efter eget gottfinnande. Använd i kopplingsschemat angivna areor på kablarna. Måtten är på figurerna angivna i mm².

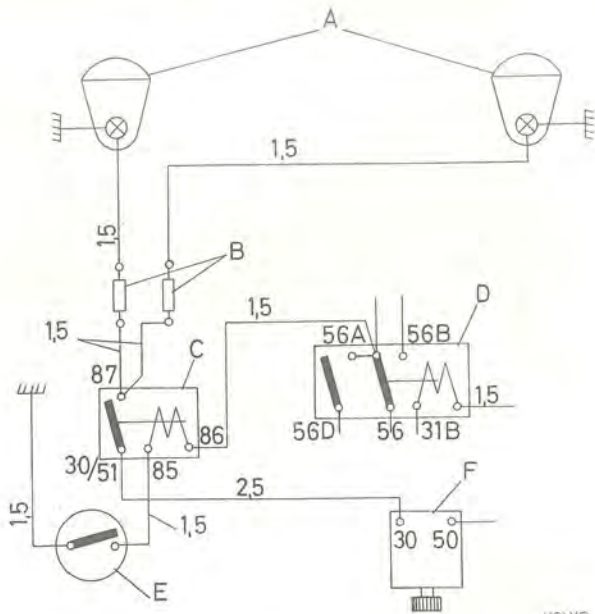

Fig. 2

Fjärrstrålkastare kopplad över helljus

- | | |
|---------------------|-------------------------|
| A=Fjärrstrålkastare | D=Stegrelä (befintligt) |
| B=Säkring (8 A) | E=Strömbrytare |
| C=Relä | F=Startmotor |

Spotlight connected over mainbeam

- | | |
|-------------|-----------------------|
| A=Spotlight | D=Step relay (fitted) |
| B=Fuse (8A) | E=Switch |
| C=Relay | F=Starter motor |

Weitstrahler, geschaltet über Fernlicht

- | | |
|-------------------|----------------------------|
| A Weitstrahler | D Stufenrelais (vorhanden) |
| B Sicherung (8 A) | E Schalter |
| C Relais | F Anlasser |

VOLVO 880218

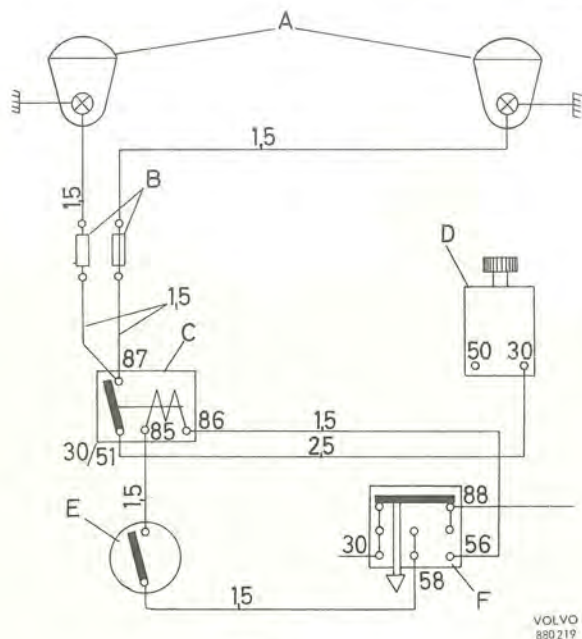

Fig. 3

Dimstrålkastare kopplad över parkeringsljuset

- | | |
|-------------------|------------------------------|
| A=Dimstrålkastare | D=Startmotor |
| B=Säkring (8 A) | E=Strömbrytare |
| C=Relä | F=Ljusomkopplare (befintlig) |

Fog light connected over parking light

- | | |
|-------------|-------------------------|
| A=Fog light | D=Starter motor |
| B=Fuse (8A) | E=Switch |
| C=Relay | F=Light switch (fitted) |

Nebelscheinwerfer, geschaltet über Standlicht

- | | |
|---------------------|-----------------------------|
| A Nebelscheinwerfer | D Anlasser |
| B Sicherung (8 A) | E Schalter |
| C Relais | F Lichtschalter (vorhanden) |

VOLVO 880219

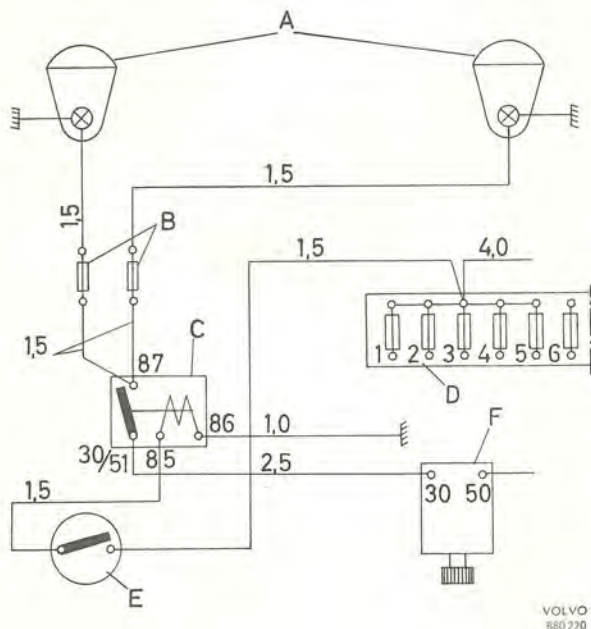

Fig. 4

Dimstrålkastare kopplad över nyckeln

- | | |
|-------------------|----------------------------|
| A=Dimstrålkastare | D=Säkringsdosa (befintlig) |
| B=Säkring (8 A) | E=Strömbrytare |
| C=Relä | F=Startmotor |

Fog light connected over ignition key

- | | |
|-------------|--------------------|
| A=Fog light | D=Fusebox (fitted) |
| B=Fuse (8A) | E=Switch |
| C=relay | F=Starter motor |

Nebelscheinwerfer, geschaltet über Zündschlüssel

- | | |
|---------------------|------------------------------|
| A Nebelscheinwerfer | D Sicherungsdose (vorhanden) |
| B Sicherung (8 A) | E Schalter |
| C Relais | F Anlasser |

VOLVO 880220

Installation instruction for extra spotlights 164

Part No. for fog light L. with halogen lamp	281350
" " " R. " " "	281351
" spotlight L. " " "	281353
" " R. " " "	281354
Relay set for spotlights	281356

Right- and left-type extra spotlights are now available in order that the bulb can be replaced without having to remove the spotlight. Before installing the extra spotlight, remove the trim moulding cover over the holes for the extra spotlights. This cover is accessible for removal from the rear side by opening the bonnet and unscrewing the plastic cover over the space behind the mainbeam light. The extra spotlight is installed as shown in Fig. 1, first fitting the iron (which bends out backwards) in the recess and thereafter the spotlight fitted with the rubber seal.

N. B. The TOP-marking on the glass of the spotlight should be fitted upwards.

The extra spotlight cannot be adjusted laterally other than in the small space to be found in the screw holes in the brackets for the attaching iron. Vertical adjustment is made by slackening the nut securing the spotlight and by tilting the spotlight up or down.

Electric wiring is made according to the wiring diagram here below. If a spotlight of each type is to be installed, there must be two relay sets. Otherwise, one relay set can cover both lamps. The location of the relay and switch is a matter of one's own choice. Use the areas on the cables indicated in the wiring diagram. The dimensions given in the figures are in mm² (in.²).

Einbauanweisung für Zusatzscheinwerfer 164

Ersatzteil-Nr. für Nebelscheinwerfer, links, mit Halogenlampe	281350
" " rechts " "	281351
" Weitstrahler, links " "	281353
" " rechts " "	281354
Relaissatz für Scheinwerfer	281356

Die Zusatzscheinwerfer sind in einer rechten und in einer linken Ausführung vorhanden, damit die Glühlampen ohne Ausbau der Scheinwerfer ausgewechselt werden können. Vor Einbau der Zusatzscheinwerfer sind die Zierdeckel der Ausnehmungen abzunehmen. Hierzu Motorhaube öffnen und die Kunststoffschilde hinter den Hauptscheinwerfern ausbauen. Der Zusatzscheinwerfer wird dann wie auf Abb. 1 gezeigt eingebaut, zuerst das Halteeisen mit der Bauchung nach hinten in der Ausnehmung und dann den Scheinwerfer mit aufgeschobener Gummidichtung.

ZUR BEACHTUNG! Die TOP-Kennzeichnung des Scheinwerferglases muß nach oben zeigen.

In Seitenrichtung kann der Zusatzscheinwerfer nicht mehr verstellt werden, als das kleine Spiel in den Schraubenlöchern der Befestigungen für das Halteeisen zuläßt. In Höhenrichtung erfolgt die Einstellung, indem man die Haltemutter des Scheinwerfers löst und den Scheinwerfer nach oben oder unten dreht.

Der elektrische Anschluß erfolgt gem. nachstehendem Schaltplan. Wird ein Scheinwerfer von jedem Typ eingebaut, sind zwei Relaissätze erforderlich, anderenfalls deckt ein Relaissatz beide Lampen. Die Anbringung von Relais und Schalter kann nach eigenem Gutdünken erfolgen. Verwenden Sie die im Schaltplan angegebenen Kabelquerschnitte. Diese sind dort in mm² angegeben.

