

VOLVO

PRODUKT PRODUCT ERZEUGNIS PRODUIT	AVD. SECTION ABT. SECTION	GRUPP GROUP GRUPPE GROUPE	NR NO. NR. NO.	DATUM DATE DATUM DATE
P	8	88	2	June 86

Monteringsanvisning

Installation instructions

Einbauanleitung

Notice de montage

SKYDDSNÄT

PROTECTIVE NET

SCHUTZNETZ

FILET DE PROTECTION

SUOJAVERKKO

RETE DI PROTEZIONE

Ersätter utgåva

Replaces issue

Ersetzt Ausgabe

Remplace l'édition

Korvaa aikaisemman julkaisun

P 8 88 2 July
83

VOLVO 245,265

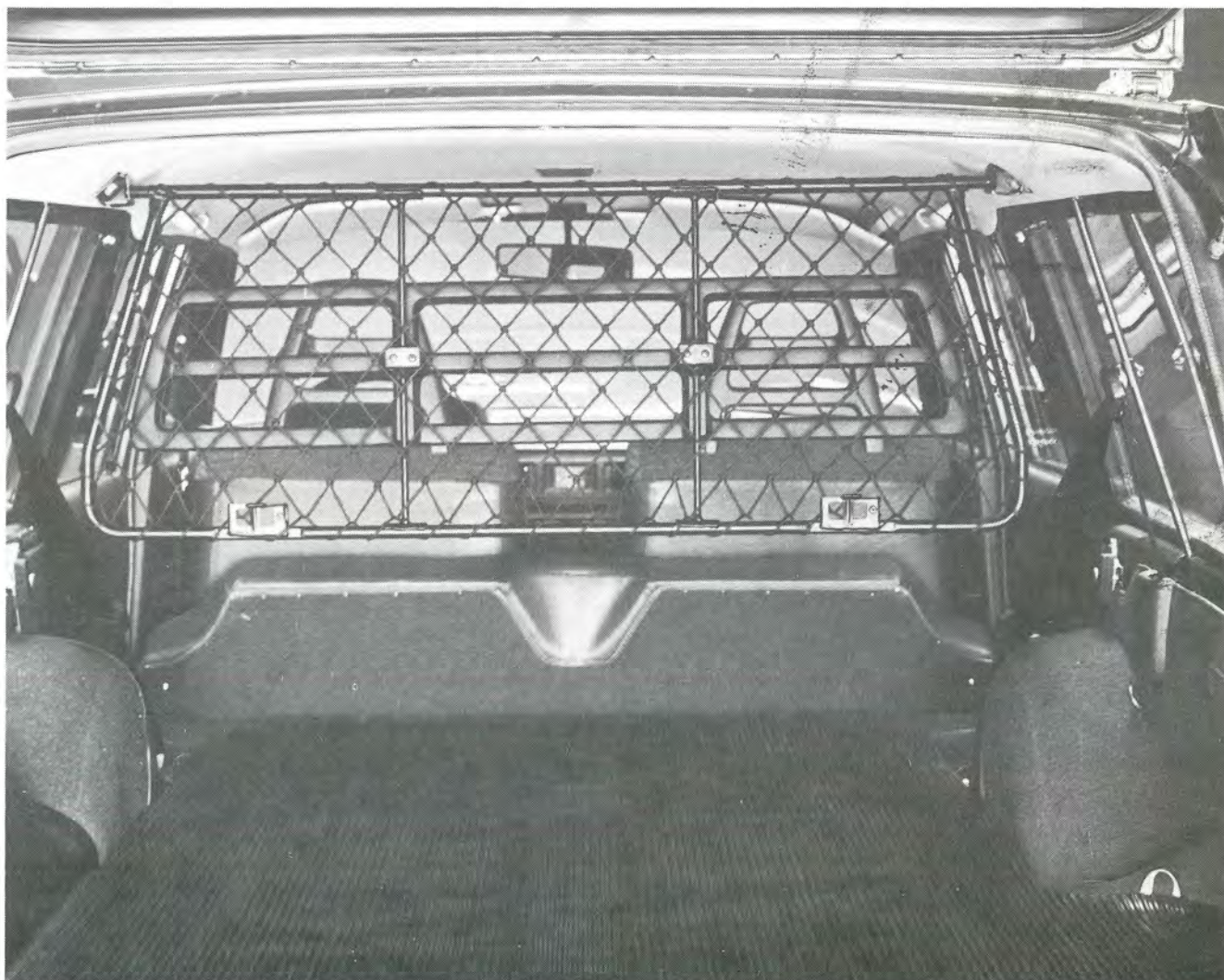

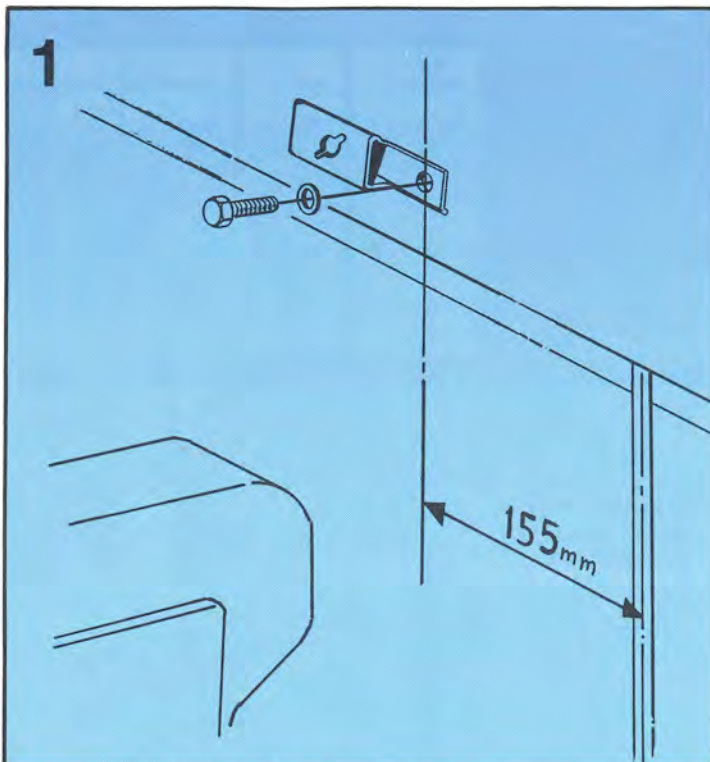

SVENSKA

- Leta med ett finger reda på var de två svetsmutterna sitter under taktyget, på höger respektive vänster sida.
- Gör ett snitt med en kniv och skruva dit konsolerna.

ENGLISH

- Find the two weldnuts under the roof lining on the left and right sides.
- Make a slit with a knife and screw the brackets to the weldnuts.

DEUTSCH

- Mit dem Finger fühlen, wo unter dem Dachbezug die beiden Schweißmutter an der linken und rechten Seite sitzen.
- Mit einem Messer einen Schnitt machen und die Halter festschrauben.

FRANÇAIS

- Chercher avec le doigt ou se trouve les deux écrous de soudure, sous le plafond, du côté droite, respectivement gauche.
- Faire une entaille avec un couteau et y visser les supports.

SUOMI

- Tunnustele sormella missä kaksi hitsausmutteria ovat kattokankaan alla oikealla ja vasemmalla poulella.
- Tee viilto veitsellä ja kierrä kannattimet paikoilleen.

ITALIANO

- Localizzare, tastando col dito, i due dadi saldati sotto il rivestimento del tetto, sui lati sinistro e destro.
- Fare un taglio con il coltello e avvitare in sede le mensole di supporto.

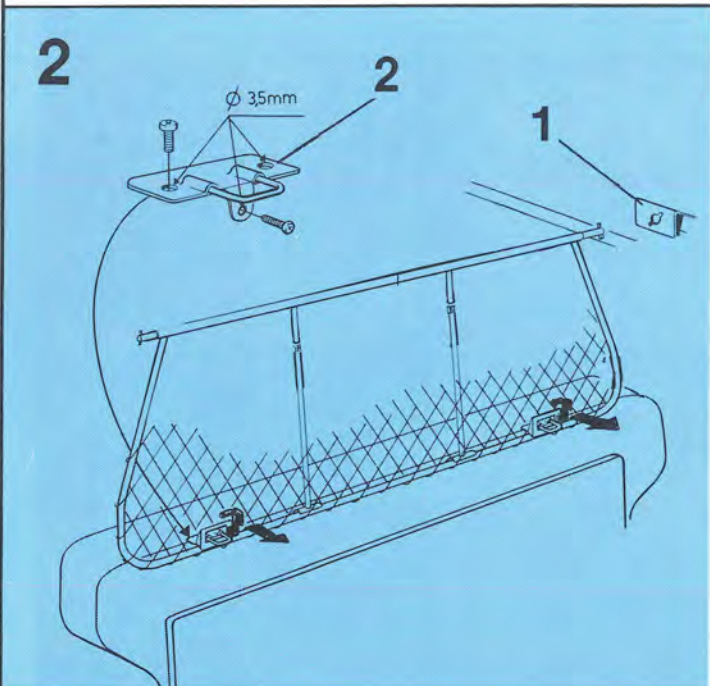

SVENSKA

- Sätt fast nätet i takkonsolerna (1) så att de nedre låshakarna riktas bakåt.
- Placera konsolerna (2) på ryggstödet så att de passar i urtagen för låshakarna på nätet. Märk upp för hålen, borra \varnothing 3,5 mm, och skruva fast konsolerna.

ENGLISH

- Place the net in the roof brackets (1) so that the lower locking hooks are pointing backwards.
- Place the brackets (2) on the backrest so that they fit into the locking hooks on the net. Mark for holes and drill, \varnothing 3,5 mm. Screw brackets in position.

DEUTSCH

- Das Netz in den Dachhaltern (1) befestigen, so daß die unteren Haltehaken abwärts zeigen.
- Die Bügelblecke (2) an der Rückenlehne anbringen, so daß sie in die Ausnehmungen für die Haltehaken des Netzes passen. Bohrlöcher kennzeichnen, \varnothing 3,5 mm bohren und die Bügelblecke festschrauben.

FRANÇAIS

- Fixer le filet dans les supports (1) de façon à ce que les crochets inférieurs soient tournés vers l'arrière.
- Placer les supports (2) dans le dossier de façon à ce qu'ils viennent s'adapter dans les encoches pour les crochets de verrouillage sur le filet. Repérer les trous et percer à \varnothing 3,5 mm. Visser les supports.

SUOMI

- Kiinnitä verkko kattokannattimiin (1) siten, että alemmat lukkohakaset suunnataan taaksepäin.
- Sijoita kannattimet (2) selkanojan päälle siten, että ne sopivat verkon lukkohakasiin uriin. Merkitse reikiä paikat, poraa \varnothing 3,5 mm, kierrä kannattimet kiinni.

ITALIANO

- Fissare la rete sulle mensole del tetto (1) in modo che i ganci inferiori risultino orientati all'indietro.
- Posizionare le mensole (2) sullo schienale in modo che esse vengano a corrispondere sui recessi per i ganci di fissaggio della rete. Segnare il riferimento dei fori e praticare quest'ultimi con una punta di \varnothing 3,5 mm. Fissare in sede le mensole di supporto.

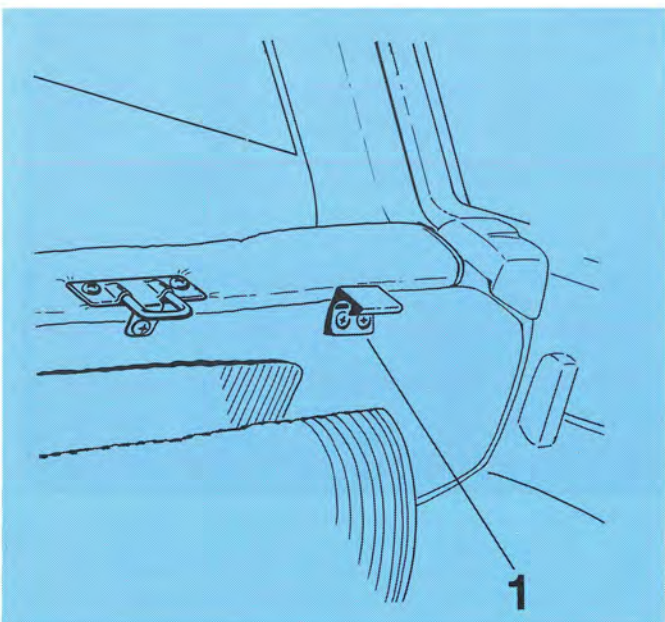
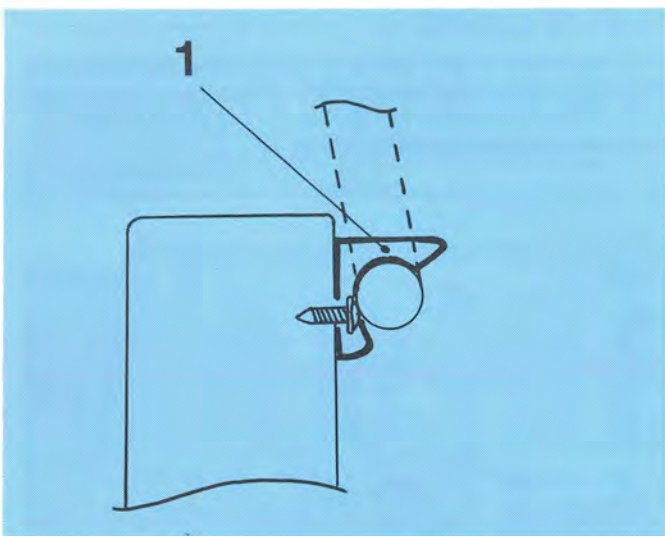
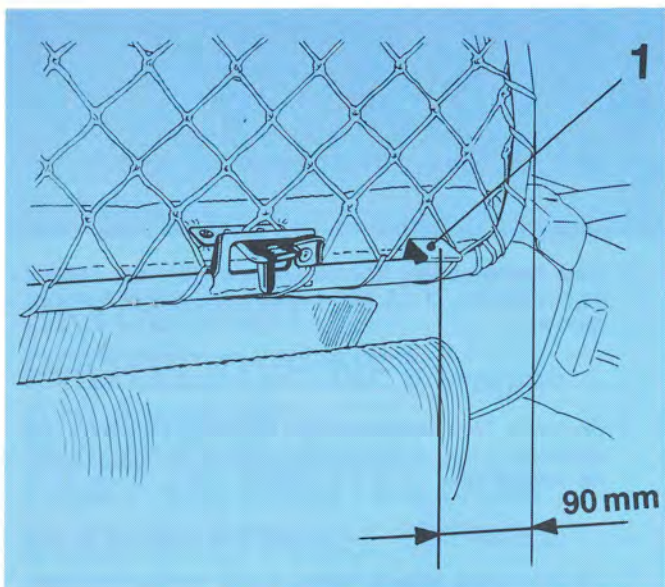

SVENSKA

- Märk ut för de två spännbyglarna (1), ca 90 mm från ytterkant nätramen och fram till centrum på bygel.
OBS! Se till att bygel hamnar mitt i en av maskorna i nätet.
- Borra \varnothing 3,5 mm och skruva fast byglarna. Fäll ner skyddsnätet och kontrollera att byglarna håller fast nätet så att det ej skramlar.

ENGLISH

- Find the positions for the anti-rattle hooks (1), approximately 90 mm from the outer edge of the frame to the centre of the hooks.
NOTE! Make sure the hook fits into one of the holes in the net.
- Drill holes, \varnothing 3,5 mm, and install the hooks. Fold down the net and make sure that the hooks keep it from rattling.

DEUTSCH

- Für die zwei Spannbügel (1) anzeichnen, ca. 90 mm von der Außenkante Rahmen und bis zur Mitte des Bügels.
ACHTUNG! Darauf achten, daß der Bügel genau in einer der Maschen des Netzes gerät.
- Bohrung \varnothing 3,5 mm herstellen, und die Bügel festschrauben. Das Schutznetz herunterlassen und überprüfen, daß die Bügel das Netz halten, so daß dieses nicht klappert.

FRANÇAIS

- Repérer pour les deux étriers e serrage (1) à env. 90 mm du bord extérieur du châssis et jusqu'au centre de l'étrier.
ATTENTION! Veiller à ce que l'étrier arrive au milieu d'une maille dans le filet.
- Percer à \varnothing 3,5 mm et visser les étriers en place. Rabattre le filet de protection et vérifier que les étriers maintiennent bien le filet immobile.

SUOMI

- Merkitse kahden kiristyssinkilän (1) paikka noin 90 mm kehyksen ulkoreunasta sinkilän keskikohtaan.
HUOM! Varmista, että sinkilä tulee verkon silmukan kohdalle.
- Poraa \varnothing 3,5 mm ja kiinnitä sinkilät ruuvilla. Käännä suoja-verkko alas ja tarkista, että sinkilät pitävät verkon paikallaan niin ettei se kolise.

ITALIANO

- Segnare i riferimenti per le due staffe di fissaggio (1), a circa 90 mm dal bordo esterno dell'intelaiatura della rete al centro della staffa.
N.B. Fare in modo che la staffa venga a risultare al centro di una maglia della rete.
- Praticare i fori con una punta di \varnothing 3,5 mm e avvitare in sede le staffe di fissaggio. Ribaltare la rete e controllare che le staffe tengano ben ferma la rete, onde evitare le vibrazioni durante la marcia della vettura.

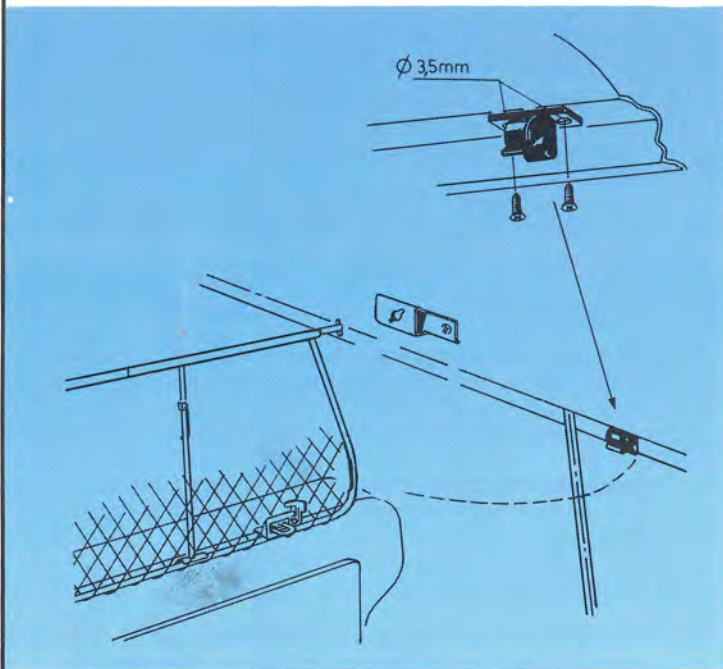

SVENSKA

- Fäll upp nätet. Märk upp hålet med hjälp av låsbyglarna, borra \varnothing 3,5 mm och skruva fast låsbyglarna.

ENGLISH

- Fold up net. Hold locking brackets in position and drill \varnothing 3,5 mm. Screw locking brackets into position.

DEUTSCH

- Netz hochklappen. Bohrstellen mit Hilfe der Löcher kennzeichnen, \varnothing 3,5 mm bohren. Die Bügel festschrauben.

FRANÇAIS

- Relever le filet, repérer suivant le trou de l'étrier de verrouillage et percer à \varnothing 3,5 mm. Visser en place l'étrier de verrouillage.

SUOMI

- Taivuta verkko ylös, merkitse reikien paikka lukkosangan avulla, poraa \varnothing 3,5 mm. Kierrä lukkosangat kiinni.

ITALIANO

- Riportare in alto la rete e segnare il posizionamento dei fori impiegando la staffa di fissaggio come riferimento. Praticare i fori con una punta di \varnothing 3,5 mm e fissare in sede le staffe di fissaggio.

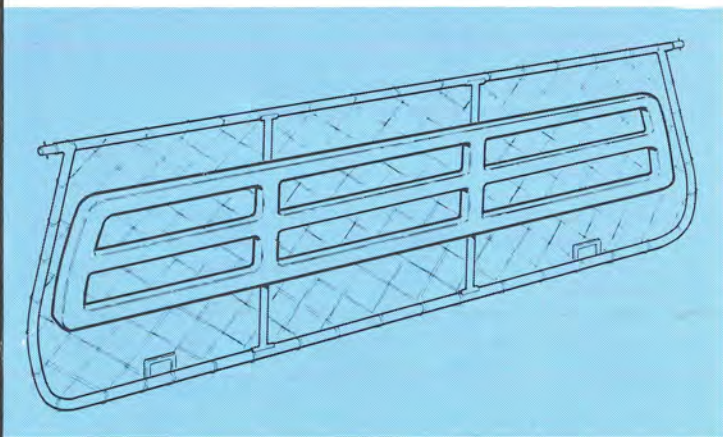

SVENSKA

OBS! Vi rekommenderar att ett nackskydd för baksätesspassagerare monteras på skyddsnätet som en extra säkerhet vid en eventuell kollision.
Köpes separat - art.nr. 1129132-5.

ENGLISH

NOTE! We recommend the installation of a rear seat head restraint in order to provide extra rear seat passenger safety.
Is ordered separately - p/n 1129132-5.

DEUTSCH

ACHTUNG! Als zusätzliche Sicherheit beim einem eventuellen Aufprall empfehlen wir einen Nackenstütze für die hinteren Fahrgäste. Die Stütze wird auf dem Schutznetz montiert und wird getrennt gekauft - Best.-Nr. 1129132-5.

FRANÇAIS

ATTENTION! nous recommandons le montage d'un protège-nuque sur le filet de protection, pour les passagers à l'arrière comme sécurité supplémentaire en cas de collision.

S'achète séparément - N° de réf. 1129132-5.

SUOMI

HUOM! Suosittelemme niskasuojan asentamista suoja-verkkoon suojaamaan takaistuimella matkustavia mahdollisessa kolarissa.

Ostetaan erikseen - varaosanumero 1129132-5.

ITALIANO

N.B. A titolo di incremento della sicurezza di guida, si consiglia di montare un poggiatesta integrale per i passeggeri del divano posteriore, da applicare sulla rete di protezione del carico.

Num. cat. del poggiatesta: 1129132-5.