

# VOLVO

PRODUKT	AVD.	GRUPP	NR	DATUM
PRODUCT	SECTION	GROUP	NO.	DATE
ERZEUGNIS	ABT.	GRUPPE	NR.	DATUM
PRODUIT	SECTION	GROUPE	NO.	DATE
<b>P</b>	<b>8</b>	<b>88</b>	<b>24</b>	<b>Jan 84</b>

Monteringsanvisning  
Installation instructions

Einbauanleitung  
Notice de montage

INSYNSKYDD  
LUGGAGE COVER  
EINSICHTSCHUTZ  
TENDELET  
NÄKÖSUOJA  
COPRIBAGAGLIAIO

VOLVO 245, 265

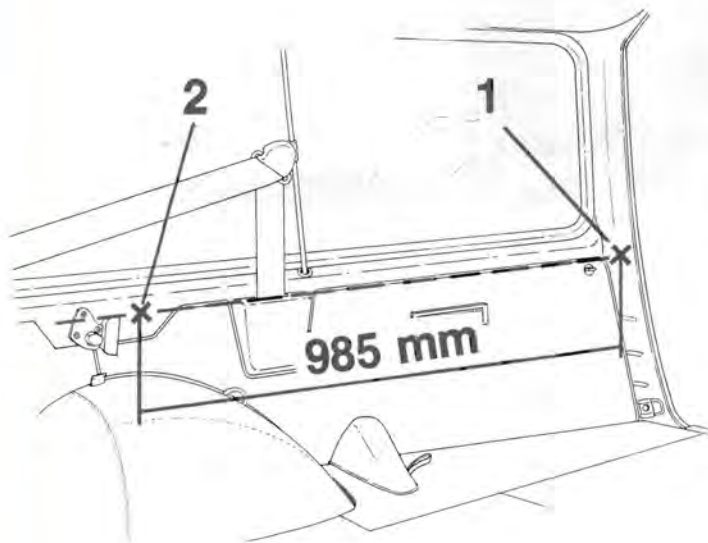

**1****SVENSKA**

- Fäll fram säte och ryggstöd.
- Mät från D-stolpen (1) och framåt 985 mm. Gör ett märke vid måttet i höjd med panelen (2).

**ENGLISH**

- Fold the rear seat cushion and seat back forwards.
- Make a mark (2) as per illustration, 985 mm from the rear pillar (1).

**DEUTSCH**

- Sitz und Rückenlehne nach vorne klappen.
- Vom D-Träger (1) und nach vorne 985 mm ausmessen. Eine Markierung bei dem Maß in der Höhe der Verkleidung (2) herstellen.

**FRANÇIAS**

- Rabattre le siège et le dossier.
- Mesurer 985 mm à partir du montant (1), vers l'avant. Faire une marque à cette cote, à la hauteur du panneau (2).

**SUOMI**

- Laske istuin ja selkänoja eteenpäin.
- Mittaa D-pylväästä (1) eteenpäin 985 mm. Tee merkki mitan kohdalle paneelin (2) korkeudelle.

**ITALIANO**

- Ribaltare in avanti il divano posteriore e lo schienale.
- Misurare la quota di 985 mm dal montante del portellone verso l'interno. Fare un riferimento, all'altezza del pannello laterale (2).

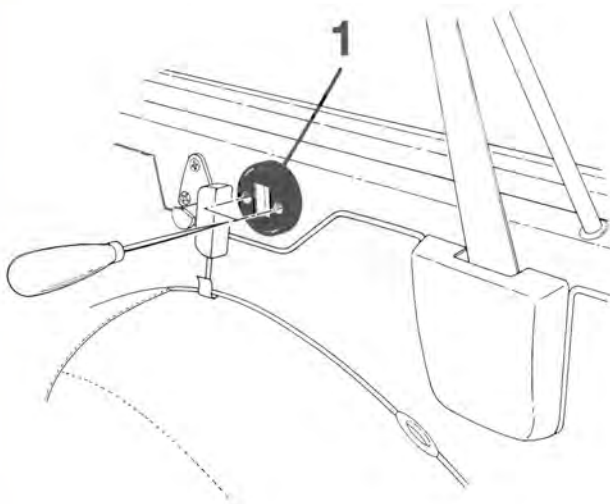
**2****SVENSKA**

- Placera rullhållaren (1) i centrum på märket och märk ut för de två hålen enl. bild.

**ENGLISH**

- Position the holder (1) with marking in middle of hole. Mark the two screw holes as per illustration.

**DEUTSCH**

- Den Rollenhalter (1) in die Mitte der Markierung setzen und für die zwei Löcher gemäß Abbildung anzeichnen.

**FRANÇIAS**

- Placer le porte-rouleau (1) au centre de la marque et repérer pour les deux trous comme le montre la figure.

**SUOMI**

- Sijoita rullanpidin (1) merkin keskelle ja merkitse kahden reiän paikka kuten kuvassa.

**ITALIANO**

- Posizionare il portarullo (1) sul centro del riferimento e accennare i due fori con un punteruolo, come da figura.

3

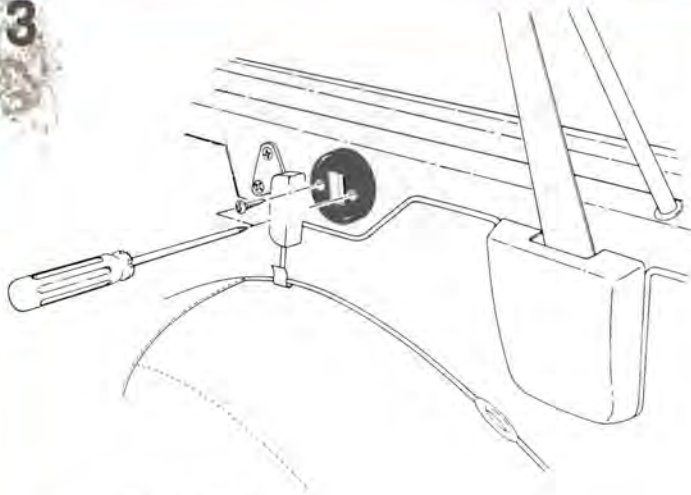

### SVENSKA

- Borra,  $\varnothing$  3 mm, och skruva fast rullhållaren. OBS! Rullhållaren är smalare på ena sidan. Montera den smala sidan framåt i vagnen.
- Upprepa punkt 1-3 på motstående sida.

### ENGLISH

- Drill, dia. 3 mm, and install the holder. NOTE! The thinner part of the holder shall face the front of the car.
- Install the holder on the other side in the same way.

### DEUTSCH

- $\varnothing$  3mm Bohrung herstellen und den Rollenhalter festschrauben. ACHTUNG! Der Rollenhalter ist auf der einen Seite schmaler. Mit der schmalen Seite nach vorne einbauen.
- Punkte 1-3 auf der entgegengesetzten Seite wiederholen.

### FRANÇIAS

- Percer à  $\varnothing$  3 mm et visser le porte-rouleau en place. ATTENTION! le porte-rouleau est plus petit d'un côté. Monter le côté le plus petit vers l'avant du véhicule.
- Répéter les points de 1 à 3 de l'autre côté.

### SUOMI

- Poraa  $\varnothing$  3 mm ja kiinnitä rullanpidin ruuveilla. HUOM! Rullanpidimen toinen puoli on kapeampi. Kapea puoli on asennettava auton etuosaan päin.
- Toista kohdat 1-3 auton toisella puolella.

### ITALIANO

- Praticare i fori al  $\varnothing$  3 mm e fissare il portarullo con le viti. N.B. Uno dei lati del portarullo è più piccolo dell'altro. Il portarullo va montato con questo lato orientato in avanti nell'abitacolo.
- Ripetere i punti 1-3 sull'altro lato dell'abitacolo.

4

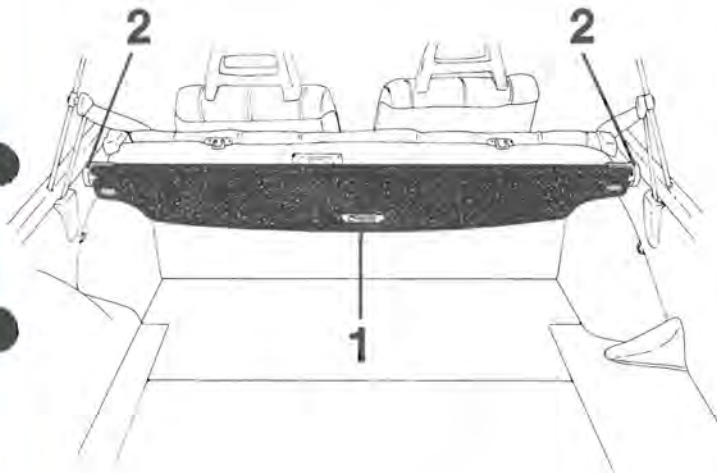

### SVENSKA

- Tryck in insynsskyddet (1) i hållarna (2). OBS! Öppningen i ändstyckena uppåt.
- Fäll upp ryggstöd och säte.

### ENGLISH

- Install the cover roll (1) in the holders (2). Press in the spring-loaded end piece and make sure the end piece openings are turned upwards.
- Fold back rear seat back and cushion.

### DEUTSCH

- Den Einsichtschutz (1) in die Halter (2) eindrücken. ACHTUNG! Die Öffnungen in den Endstücken nach oben.
- Rückenlehne und Sitz zurückklappen.

### FRANÇIAS

- Enfoncer le tendelet (1) dans les porte-rouleaux (2). ATTENTION! l'ouverture dans la partie terminale devra être tournée vers la haut.
- Relever le siège et le dossier.

### SUOMI

- Asenna näkösuoja (1) pitimiin (2). HUOM! Päätükappaleiden aukon on oltava ylöspäin!
- Nosta selkänoja ja istuin ylös.

### ITALIANO

- Introdurre il copribagagliaio (1) nei portarulli (2). N.B. L'apertura delle sezioni terminali deve risultare in alto.
- Riportare in sede il divano posteriore.

# 5

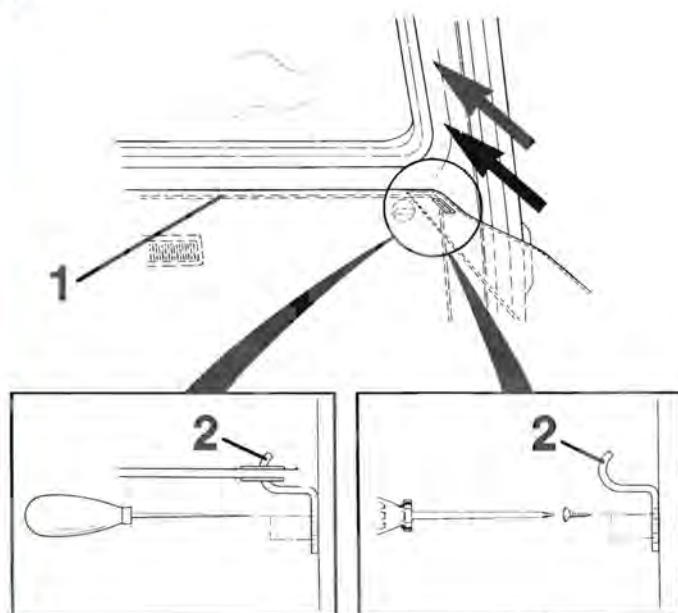

## SVENSKA

- Drag skyddet bakåt till D-stolparna. Skyddet skall löpa jäms med panelens överdel (1).
- Håll de bakre krokarna (2) så de ligger mitt i de ovala hålen på skyddet och märk ut för håltagning (två hål). Krokarna skall placeras så långt in på stolparna som möjligt.
- Borra,  $\varnothing$  2,5 mm, och skruva fast krokarna.

## ENGLISH

- Pull out the cover all the way to the rear pillars. The cover shall align with the upper panel edge (1).
- Put the hooks (2) in the middle of the oval holes in the cover and place the hooks against the pillars, as far in the corner as possible. Mark the holes.
- Drill holes, dia. 2.5 mm, and install the hooks.

## DEUTSCH

- Den Schutz nach hinten bis zu den D-Trägern ziehen. Der Schutz soll in gleicher Höhe mit dem Oberteil (1) der Verkleidung laufen.
- Die hinteren Verriegelungsbügel (2) halten, so daß diese in der Mitte der ovalen Löcher des Schutzes liegen und für Bohrung anzeichnen (zwei Löcher). Die Bügel sollen so weit wie möglich in die Träger plaziert werden.
- Bohrung  $\varnothing$  2,5 mm herstellen und die Bügel festschrauben.

## FRANÇIAS

- Retirer le tendelet vers l'arrière jusqu'aux montants. Le tendelet devra se déplier parallèlement à la partie supérieure de panneaux (1).
- Maintenir les étriers de blocage arrière (2) au milieu des trous allongés sur le tendelet et repérer pour le perçage (deux trous). Les étriers seront placés aussi loin que possible sur les montants.
- Perçer à  $\varnothing$  2,5 mm et visser les étriers en place.

## SUOMI

- Vedä suoja taaksepäin D-pylväisiin. Suojan on kuljetettava paneelien yläosaa (1) myöten.
- Pidä takimmaisissa lukkosalpoissa (2) niin että ne ovat suojassa olevien soikeiden reikien keskellä ja merkitse reikien paikat (kaksi reikää). Salavat on laitettava mahdollisimman pitkälle pylväisiin.
- Poraa  $\varnothing$  2,5 mm ja kiinnitä salvat ruuveilla.

## ITALIANO

- Tirare il telo copribagagliaio fino ai montanti del portellone e controllare che esso scorra parallelamente alla sezione posteriore dei pannelli laterali (1).
- Disporre i ganci (2) in modo che essi risultino al centro dei fori ovali del telo copribagagliaio e accennare con un punteruolo i riferimenti per i fori di fissaggio del gancio (2 fori). I ganci vanno montati quanto più possibile all'interno dei montanti.
- Praticare i fori al  $\varnothing$  2,5 mm e fissare in sede i ganci.

# 6

## SVENSKA

- Haka fast insynskyddet i krokarna. Skyddet skall nu ligga i samma höjd som panelerna.
- Stäng luckan och kontrollera att skyddet förhindrar insyn.

## ENGLISH

- Hook the cover on the hooks. The cover shall form a straight line along the upper edge of the side panels.
- Close the rear door and check that the cover prevents insight.

## DEUTSCH

- Den Einsichtschutz in die Bügel festhaken. Der Schutz soll nun in der gleichen Höhe wie die Verkleidung sein.
- Kofferraumdeckel schließen.

## FRANÇIAS

- Accrocher le tendelet dans les étriers. Le tendelet devra maintenant être à la hauteur des panneaux.
- Fermer le coffre.

## SUOMI

- Laita näkösuoja salpojen koukkuihin. Suojan tulee nyt olla samalla korkeudella kuin paneelit.
- Sulje takaluukku ja tarkista, että suoja estää näkemisen takaapäin.

## ITALIANO

- Fissare il telo copribagagliaio ai ganci, controllando che esso risulti alla stessa altezza del bordo superiore dei pannelli laterali.
- Chiudere il portellone e verificare che il telo copra uniformemente l'intera superficie del bagagliaio.