

# VOLVO

PRODUKT	AVD.	GRUPP	NR	DATUM
PRODUCT	SECTION	GROUP	NO.	DATE
ERZEUGNIS	ABT.	GRUPPE	NR.	DATUM
PRODUIT	SECTION	GROUPE	NO.	DATE
P	8	89	16	Okt 81

Monteringsanvisning  
Installation instructions

Einbauanleitung  
Notice de montage

CYKELHÅLLARE  
BICYCLE CARRIER  
FAHRRADHALTER  
PORTE-CYCLES  
POLKUPYÖRÄTELINE



Erforderliga verktyg  
Required tools  
Erforderliche Werkzeuge  
Outils nécessaires  
Tarvittavat työkalut

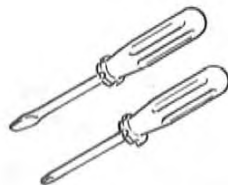

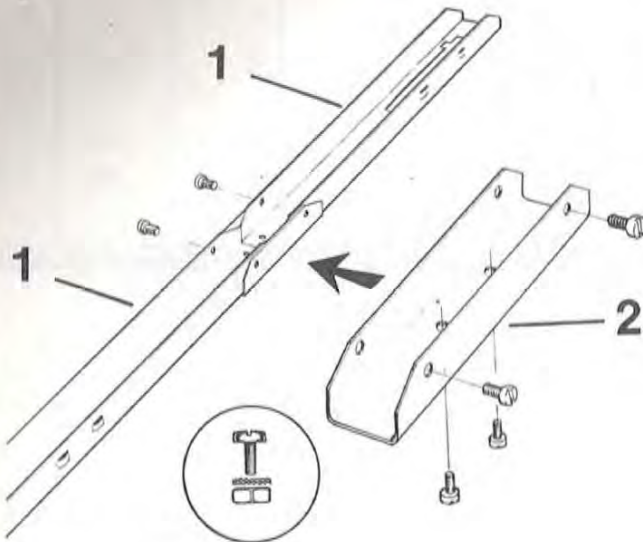

**1**

— SVENSKA —

- Sätt ihop skenorna (1) med skarvstycket (2).

— ENGLISH —

- Assemble the two rails (1) with the joining piece (2).

— DEUTSCH —

- Schienen (1) mit Verbindungsstück (2) zusammensetzen.

— FRANÇAIS —

- Assembler les rails (1) avec le morceau de jonction (2).

— SUOMI —

- Yhdistä kiskot (1) liitokappaleella (2).

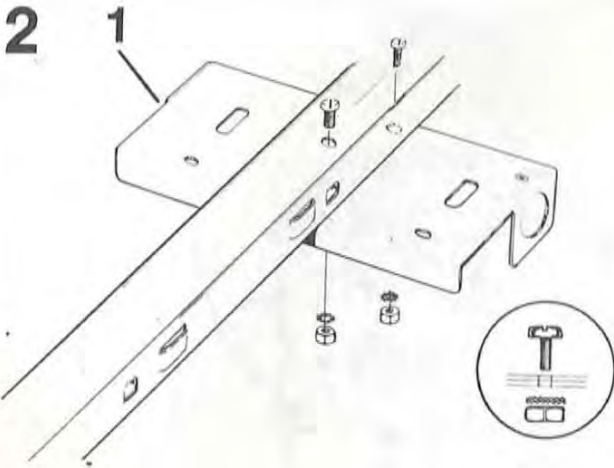
**2**

— SVENSKA —

- Skruva fast tvärbeslaget (1) i den främre skenan.

— ENGLISH —

- Screw the bracket (1) to the front rail.

— DEUTSCH —

- Querbeschlag (1) in die vordere Schiene schrauben.

— FRANÇAIS —

- Visser la traverse (1) dans le rail avant.

— SUOMI —

- Kiinnitä poikkihela (1) etumaiseen kiskoon ruuveilla.

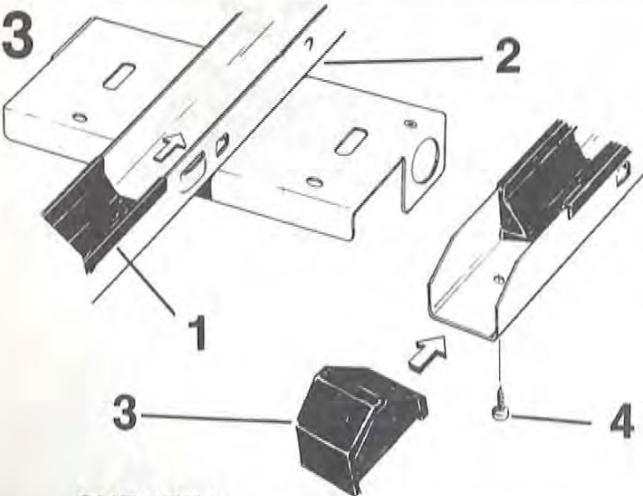
**3**

— ENGLISH —

- Insert the plastic wheel holders (1) in both ends of the rail up to the stop mark (2).  
 Fit the end plugs (3) with screws (4).

— DEUTSCH —

- Die Plastikprofile (1) von beiden Seiten bis zur Haltemarkierung (2) schieben.  
 Endpfropfen (3) mit Schraube (4) montieren.

— FRANÇAIS —

- Faire passer les profilés en plastique (1) à partir des deux extrémités jusqu'au repère d'arrêt (2).  
 Monter les bouchons d'extrémité (3) avec les vis (4).

— SUOMI —

- Työnnä muoviprofiilit (1) molemmista päistä merkkiin (2) saakka.  
 Asenna päätytulpat (3) ruuvilla (4).

— SVENSKA —

- Skjut in plastprofilerna (1) från båda ändar till stoppmärket (2).  
 Montera ändpluggar (3) med skruv (4).



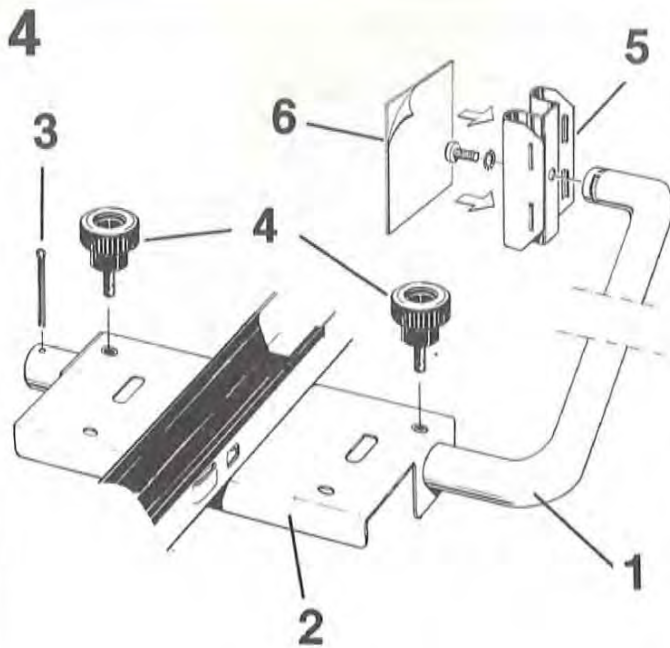

### ENGLISH

- Insert the fixing arm (1) in the bracket (2).
- Fit the locking pin (3).
- Fit the lock knobs (4) without tightening.
- Screw the holder (5) to the arm.
- Stick the protective rubber (6) to the holder.

### DEUTSCH

- Den Bügel (1) in den Beschlag (2) setzen.
- Den Splint (3) montieren.
- Die Verriegelungsräder (4) anbringen, jedoch ohne sie anzuziehen.
- Den Rahmenbeschlag (5) auf den Bügel setzen.
- Gummischutz (6) auf den Rahmenbeschlag kleben.

### FRANÇAIS

- Monter l'étrier (1) dans la traverse (2).
- Monter la goupille fendue (3).
- Mettre en place les verrous (4) sans les serrer.
- Monter la ferrure de cadre (5) dans l'étrier.
- Coller la protection caoutchouc (6) sur la ferrure de cadre.

### SVENSKA

- Sätt i bygeln (1) i beslaget (2).
- Montera saxpinnen (3).
- Sätt i låsrationerna (4) utan att dra åt.
- Sätt på rambeslaget (5) på bygeln.
- Klustra gummiskyddet (6) på rambeslaget.

### SUOMI

- Laita sankarauta (1) helaan (2).
- Asenna sokka (3).
- Laita lukkopyörät (4) paikoilleen kiristämättä niitä.
- Laita runkohela (5) salparautaan.
- Liimaa kumisuoja (6) runkohelaan.

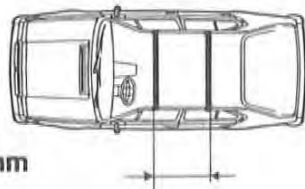
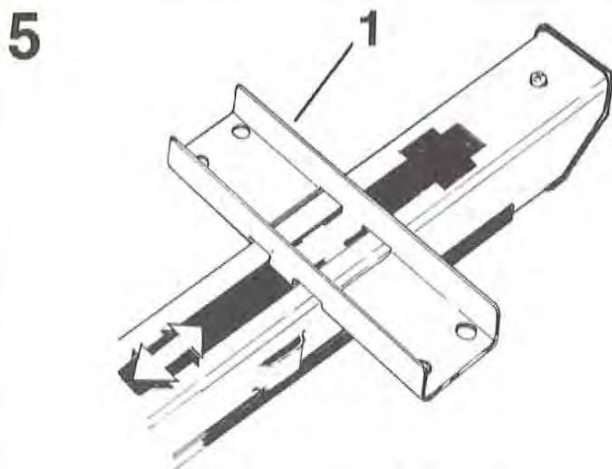

MIN 860 mm

MAX 1060 mm

### ENGLISH

- Turn the rack upside down and slide the rear bracket (1) into the slot.
- The bracket is adjustable.

*NOTE! Maximum and minimum distance between load carriers.*

### DEUTSCH

- Das Gestell von oben nach unten wenden und den hinteren Beschlag (1) an seinen Platz schieben.
- Der Beschlag ist einstellbar, um der Platzierung der Lastenhalter angepaßt zu sein.

*ACHTUNG! Maximale und minimale Maße des Lastenhalters.*

### FRANÇAIS

- Retourner le porte-cycles à l'envers et faire passer la ferrure arrière (1) en place.
- Celle-ci est réglable pour s'adapter à l'emplacement du porte-cycles.

*ATTENTION! aux cotes minimale et maximale du porte-cycles.*

### SVENSKA

- Vänd stället upp och ned och skjut in bakre beslaget (1) på plats.
  - Beslaget är justerbart.
- OBS! Lasthållarens max- och minmått.*

### SUOMI

- Käänää teline ylösalaisin ja työnnä takimmainen hela (1) paikoilleen.
- Helaa voidaan säätää, niin että se sopii kuormatelineeseen.

*HUOM! Kuormatelineen maks. ja min. mitat!*

6

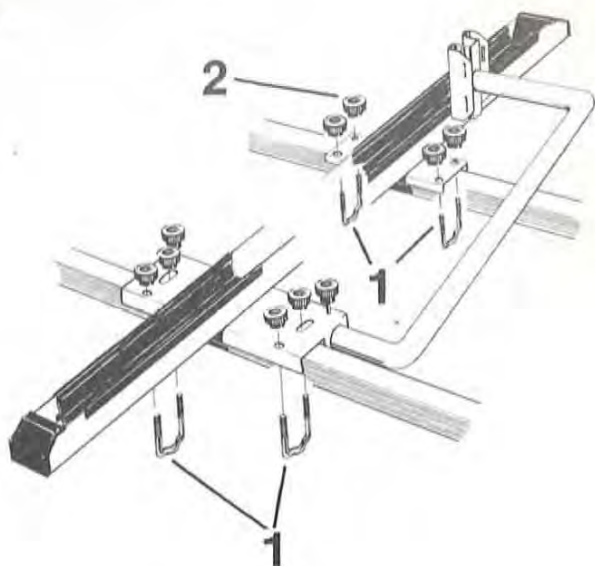

## — SVENSKA —

- Fäst cykelhållaren på lasthållaren med U-klammor (1) och låsrattar (2).

## — ENGLISH —

- Clamp the bicycle carrier to the load carriers with U-clamps (1) and lock knobs (2).

## — DEUTSCH —

- Den Fahrradhalter mit U-Bügeln (1) und Verriegelungsrädern (2) auf den Lastenhalter befestigen.

## — FRANÇAIS —

- Fixer le porte-cycles sur le support avec les attaches en U (1) et les verrous (2).

## — SUOMI —

- Kiinnitä polkupyöräteline kuormatelineeseen U-pitimillä (1) ja lukkopyörillä (2).

7

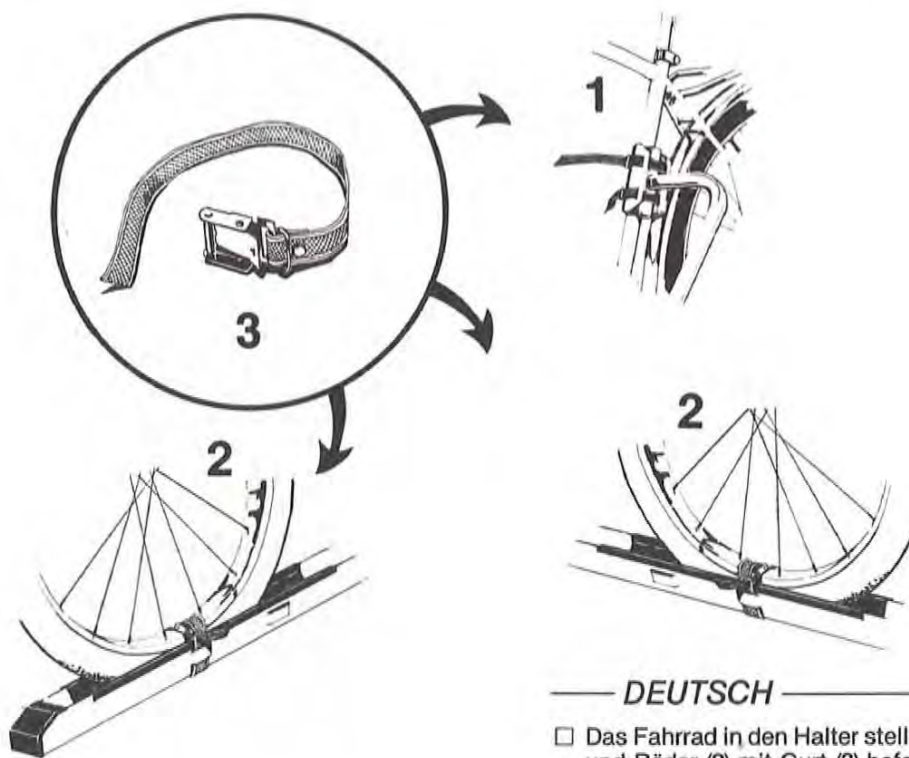

## — SVENSKA —

- Ställ cykeln i hållaren. Fäst rambeslaget (1) och hjulen (2) med spännband (3).
- **OBS! Dra åt alla skruvar med regelbundna mellanrum.**

## — ENGLISH —

- Put the bicycle in the rack. Attach the frame holder (1) and the wheels (2) with straps (3).
- **NOTE! Tighten all screws from time to time.**

## — DEUTSCH —

- Das Fahrrad in den Halter stellen. Rahmenbeschlag (1) und Räder (2) mit Gurt (3) befestigen.
- **BITTE BEACHTEN! Alle Schrauben in regelmäßigen Zeitabständen nachziehen.**

## — FRANÇAIS —

- Monter le vélo dans le porte-cycles. Fixer la ferrure de cadre (1) et les roues (2) avec une sangle (3).
- **ATTENTION! Resserrer régulièrement toutes les vis.**

## — SUOMI —

- Laita polkupyörä telineeseen. Kiinnitä runkohelasta (1) ja pyöristä (2) kiristysremmillä (3).
- **HUOM! Kiristä kaikki ruuvit säännöllisin väliajoin!**