

BOSCH ERZEUGNIS - KENNLISTEN

D-Jetronic - Komponenten

8.1986

0 280 140 001

x = Änderungen oder Nachträge

Maßstab 1:2,5

Zusatzluftschieber, bestehend aus 1 Grundkörper in dem ein Drehschieber gelagert ist; auf der Drehschieberachse ist eine Bimetallspiralfeder, die temperaturabhängig den Drehschieber verstellt



Bild 1



Bild 2

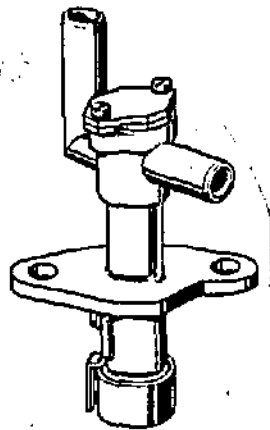

Bild 3

Bestell-Nr	Ge- wicht kg	Stück anzahl	weitere Merkmale	Freigabe
0 280 140..			Zusatzluftschieber	
001 + 7.73 kein Ersatz	0,12	1	2-Lochbefestigung (8,3 ϕ Abstand 44 ϕ); Einpaß 25 ϕ ; 2 Anschlußstutzen 10,5 ϕ für Luftschläuche;	8.67
002 (Fabrik) VW 1600 TL kein Ersatz	0,12	1	wie 001, aber zus. mit VW-Bestellzeichen;	8.67
003 Opel 2,8 l Ersatz: 0 280 140 015 Handsch. .. 016 Automatik	0,3			2.64
004 Mercedes-Benz 2,5 l EA-Verbot, für KH lieferbar bis 06.1995	0,2	3	2-Lochbefestigung (6,4 ϕ ; Abstand 50 mm); Einpaß 28 ϕ ; 1 Anschlußstutzen 15 ϕ ; 1 Anschlußgewinde M 18 x 1,5;	07.88, N 2.69
005 kein Ersatz				10.74, N 1 3.82, N 2
006 kein Ersatz				10.74, N 1 3.82, N 2
007 VW - kein Ers.				6.86, N 2
008 VW - kein Ers.				6.86, N 2

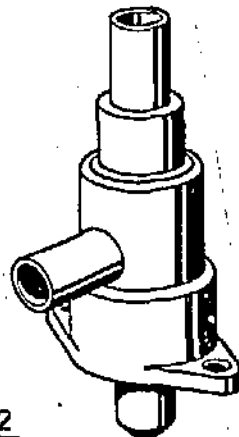
M 16 x 1,5

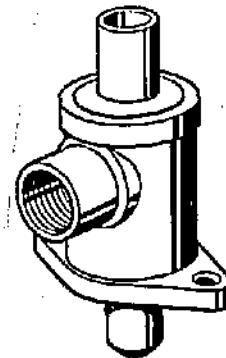

Bild 4

Bild 5

Bestell-Nr	Ge- wicht kg	Bild	weitere Merkmale	Freigabe
1. Verwendung				
0 280 140..			Zusatzluftschieber	
011 DB, 8 Zyl. kein Ersatz	0,2			5.70 10.70, N 1 6.82, N
012 + 6.74 Saab 2 l kein Ersatz	0,13		wie 004, aber Anschlußstutzen 14 Ø, und dem Motor angepaßte Luft- durchsatzkurve;	2.72, N 2 9.74, N 3
013 + 6.73 kein Ersatz	0,13		wie 004, aber Anschlußstutzen 14 Ø, und dem Motor angepaßte Luft- durchsatzkurve;	5.70
014 Citroen "DS 21" kein Ersatz	0,2	5	2-Lochbefestigung (M 6, Abstand 50 mm); 2 Anschlußstutzen 14 Ø für Luftschläuche; Wasseranschlußgehäuse mit 2 Stutzen 20 Ø;	5.70; 7.83, N
015 Opel Commodore 2,5 l - kein Ersatz	0,13		wie 004, aber Anschlußstutzen 14 Ø, und dem Motor angepaßte Luft- durchsatzkurve;	5.70 4.85, N 1
016 kein Ersatz				4.85, N 1
017 Mercedes-Benz " 350 E, USA" EA-Verbot,	0,2	4	2-Lochbefestigung (5,3 Ø, Abstand 50 mm); Einpaß 28 Ø; 2 Anschluß- stutzen 19 Ø für Luftschläuche; Einlaßstutzen 11,5° schräg;	
			für KH lieferbar bis 06.1995	07.88, N 5.71
018 BMW 3 l EA-Verbot - für KH bis 1995	0,2	4	2-Lochbefestigung (6,4 Ø, Abstand 30 mm); Einpaß 28 Ø; Anschluß- stutzen 19 Ø für Luftschläuche; Einlaßstutzen senkrecht zur Befesti- gungsachse; Auslaßstutzen 30° nach re versetzt;	11.71 ; 8.88, N
019 Renault R 17 TS	0,13		wie 004, aber Anschlußstutzen 14 Ø und dem Motor angepaßte Luft- durchsatzkurve;	4.71 4.85, N
			für EA verboten - für Handel weiter lieferbar bis 12.87	

1117

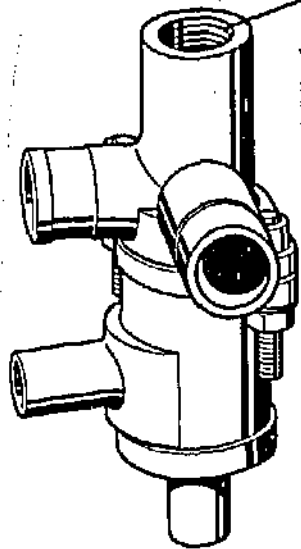
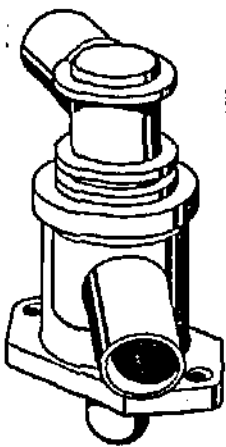
BOSCH ERZEUGNIS - KENNLISTEN

8.1985

Jetronic - Komponenten

0 280 140 021

x = Änderungen oder Nachträge

Bestell-Nr	Ge- wicht kg	PIB	weitere Merkmale	Freigabe
1: Verwendung				
0 280 140..	Zusatzluftschieber			
021 + Volvo "P 164" Ersatz: 0 280 140 031	0,2	4	2-Lochbefestigung (6,4 Ø, Abstand 50 mm); Einpaß 28 Ø; 2 Anschlußstutzen 19 Ø für Luft- schläuche; Anschlüsse 30° gegeneinander ver- setzt;	8.71
022 Saab "99" für Erstausrüstung	0,15	3	2-Lochbefestigung (6,4 Ø, Abstand 50 mm); Einpaß 28 Ø; 2 Anschlußstutzen 14 Ø für Luft- schläuche; bis 1991 lieferbar;	8.71 3.85, N
023 K-Jetronic Mercedes-Benz, Citroen, Maserati kein Ersatz	0,15	3	2-Lochbefestigung (6,4 Ø, Abstand 50 mm); Einpaß 28 Ø; 2 Anschlußstutzen 14 Ø für Luft- schläuche; Einlaßstutzen 25° nach re versetzt;	N 1, 6.82; 1.72
026 + Lancia 2 l kein Ersatz	0,15		wie 004, aber Anschlußstutzen 14 Ø und dem Motor angepaßte Luftdurchsatzkurve;	3.72 7.83, N
027 Mercedes-Benz "280 E, CE" EA-Verbot, für KH lieferbar bis 06.1995	0,15	3	2-Lochbefestigung (6,4 Ø, Abstand 50 mm); Einpaß 28 Ø; 2 Anschlußstutzen 14 Ø für Luft- schläuche; Einlaßstutzen 25° nach re versetzt;	01.90, N 6.72
028 + 6.73 Citroen "DS21" kein Ersatz	0,21	5	2-Lochbefestigung; (M6, Abstand 50 mm) 2 Anschluß- stutzen 14 Ø für Luftschläuche; Wasseranschlußgehäuse mit 2 Stutzen 21 Ø; Farbzeichen blau;	10.72

+ solange Vorrat

Bestell-Nr	Gewicht kg	Bild	weitere Merkmale	Freigabe
1. Verwendung				
0 280 140..			Zusatzluftschieber	
029 Maserati SM 185 PS - 2,67 l kein Ersatz	0,15		wie 023, aber Kennlinie geändert;	10.73 7.83, N
030 Citroen "DS 21"	0,21		wie 028, aber Kennlinie geändert;	10.73
031+6,74 Volvo "164" 160 PS - 3 l	0,2		wie 021, aber Kennlinie in größerer Luftmenge;	7.73
032 Mercedes-Benz 8Zyl. "M117"-4,5 l "M100"-6,9 l mit K-Jetronic kein Ersatz	0,2	6	2-Lochbefestigung (5,4 Ø, Abstand 50 mm); Einpaß 28 Ø; 2 Anschlußstutzen 19 Ø für Luftschläuche;	11.73 2.83, N1
033			nicht gefertigt;	9.74, N1
034			nicht gefertigt;	3.75, N1
035 Nissan	0,2	4	wie 017, aber Schlauchanschlußstutzen 40° bzw. 65° zur Befestigungslochachse und Einlaßstutzen 11,5° geneigt;	9.74
036 BMW 3 l EA-Verbot für KH bis 1995 lieferbar	0,2		wie 018, aber geänderte Kennlinie und neue Konturform;	4.75 8.88, N
037 Mercedes-Benz 2,8 l K-Jetronic	0,2		wie 032, aber neue Konturform;	4.75

+ solange Vorrat

11/9

Bestell-Nr.	Ge- wicht kg	weitere Merkmale	Freigabe
0 280 140.. Zusatzluftschieber			
038 Mercedes-Benz 3,5 l mit K-Jetronic		wie 032, aber neue Konturform; Luftmenge bei +10° C = 19 m ³ /h;	11.75 5.86,N
für EA keine Lieferungen mehr, nur noch für Handel			
039 BMW "528i" USA-Export L-Jetronic	0,2	wie 036, aber neue Konturform;	6.78
040 BMW 3,3 l L-Jetronic	0,2	wie 036, aber neue Konturform;	4.79 8.88,N
EA-Verbot - für KH bis 1995 lieferbar			
041 DB "M 110", US K-Jetronic	0,15	wie ..038/..032, jedoch für kleinere Luftmenge: bei +10° C = 15,6 m ³ /h;	5.80 5.86,N
Lieferung nur noch für Handel			
042 DB "M 110" ECE	0,15	Luftmenge 10,4 m ³ /h, sonst wie .. 037;	5.81

● = neu

+ = solange Vorrat

x = Änderungen

| = verbotene Ausführungen

BOSCH ERZEUGNIS - KENNLISTEN

1.1981

K - und L - Jetronic - Komponenten

0 280 140 100

x = Änderungen oder Nachträge



Bild 6

Bestell-Nr	Ge- wicht kg	Bild	weitere Merkmal	Freigabe
1. Verwendung				
0 280 140..	Zusatzluftschieber			
100 Volvo "B 20" K-Jetronic	0,12	6	Schlauchanschlüsse 14 β ;	7.73
101 VW Typ 4 L-Jetronic (Handel)	0,12	6	wie 100, aber geänderte Kennlinie; Heizwicklung 30 Ohm;	7.73
102 (Fabrik)	0,12	6	wie 101, aber mit VW - Bezeichnung;	7.73
EA-Verbot, für KH lieferbar bis 08.1995				01.90,N
104 Opel "Manta"	0,12	6	wie 100, aber geänderte Kennlinie; Luftmenge: 17 m ³ /h; Heizwicklung 49 Ohm;	1.74

+) solange Vorrat

Bestell-Nr	Ge- wicht kg	Bild	weitere Merkmale	Freigabe
1. Verwendung				
0 280 140..	Zusatzluftschieber			
105 Renault "R 17" L-Jetronic GM-Holden für AUS kein Ersatz	0,12	6	wie 100, aber geändertes Flanschbild;	1.74 07.94, N
106 Volvo "B 21" K-Jetronic	0,12	6	wie 100, aber geänderte Kennlinie;	6.74
107 Saab		6	wie 100, aber geänderte Kennlinie;	1.74
110 Porsche "924" (Handel)	0,23	6	wie 100, aber geänderte Kennlinie (10^3 m ³ /h); Heizwicklung: 49 Ohm;	7.75
111 (Fabrik)		6	wie 110, aber mit VW/Audi-Bezeichnung;	7.75
112 Audi "80 GTE" (Handel) K-Jetronic	0,12	6	wie 100, aber geänderte Kennlinie für Luftmenge 9,5 m ³ /h; Heizwicklung; 49 Ohm;	7.75
113 (Fabrik) EA-Verbot,	0,12	6	wie 112, aber mit VW/Audi-Bezeichnung; für KH weiterhin lieferbar	7.75 01.90, N
114	0,12	6	wie 104, aber geänderte Kennlinie für Luftmenge 12 m ³ /h;	12.75
115 Citroen "CX" 2,3 l Modell 77	0,23	6	wie 101, aber Heizwiderstand 40 Ohm für Luftmenge 13,5 m ³ /h;	10.76

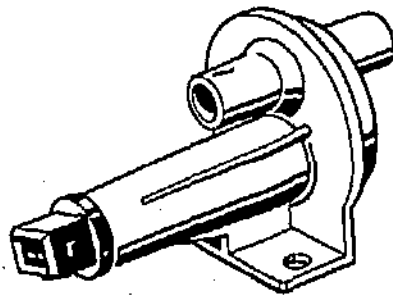
+) solange Vorrat

L-Jetronic - Komponenten

5.1984

0 280 140 118

Bestell-Nr	Ge- wicht kg	Bild	weitere Merkmale	Freigabe
0 280 140..			Zusatzluftschieber	
118 BMW 2,3 l K-Jetronic	0,23	6	wie 112, aber Heizwicklung 40 Ohm und Luftmenge 13,5 m ³ /h;	1.78
119 Opel "Senator, Monza" EA-Verbot, für KH	0,23	6	wie 104, aber Luftmenge 20 m ³ /h; mit schwarzem Farbpunkt;	5.78
			lieferbar bis 08.1995	01.90,N
120 Fiat "131, 132" Racing	0,23	6	wie 112, aber Luftmenge 11 m ³ /h;	7.78
121 Opel "Rekord 20 E, Manta E, GTE, Kadett GTE"	0,23	6	wie 112, aber Luftmenge 11 m ³ /h;	7.78
122 Peugeot 2,0 l K-Jetronic	0,23	6	wie 115, aber Luftmenge 14,5 m ³ /h;	9.78
123 Lancia "Gamma" 4 Zyl., 2,5 l USA-Export K-Jetronic	0,23	6	wie 112, aber Luftmenge 15 m ³ /h;	3.79
			Ersatz bedingt 0 280 140 134	8.83,N 1
124 BMW 3,3 l K-Jetronic	0,23	6	wie 104, aber Heizwicklung 40 Ohm; Luftmenge 17 m ³ /h;	3.79
125 BMW 745i K-Jetronic	0,23	6	wie 118, aber Luftmenge 18 m ³ /h und Heizwicklung 40 Ohm;	12.79

● = neu

+ = solange Vorrat

x = Änderungen

| = verbotene Ausführungen

H28

Bestell-Nr	Ge- wicht kg	Bild	weitere Merkmale	Freigabe
1. Verwendung				
0 280 140..		Zusatzluftschieber		
126 BMW 4 Zyl., 1,8 l Ersatz: 0 280 140 095	0,23	6	wie 110, aber ohne gelben Farbpunkt; Luftmenge 10 m ³ /h;	6.79 11.82,N1
127 Mercedes-Benz "230 E, CE, TE" M 102 Lieferung nur noch für Handel als Ersatz	0,23	6	wie 112, aber Luftmenge 12 m ³ /h (statt 9,5 m ³ /h);	9.79 5.86,N
128 Fiat "138", 1,5 l USA-Export kein Ersatz	0,23	6	wie 120, aber Luftmenge 5 m ³ /h (statt 11 m ³ /h);	7.79 07.94,N
129 Ferrari "308 GTB" 8 Zyl., 3,0 l kein Ersatz	0,23	6	wie 104, aber Luftmenge 20 m ³ /h (statt 17 m ³ /h); Heizwicklung 30 Ohm (statt 49 Ohm);	7.79 07.94,N
130 Lancia 4 Zyl., 2,5 l	0,23	6	wie 101, aber Luftmenge 17 m ³ /h (statt 13,5 m ³ /h); Heizwicklung 35 Ohm (statt 30 Ohm);	10.79
131 Saab 99 und 900 Automatik	0,23	6	wie 101, aber Luftmenge 15 m ³ /h (statt 13,5 m ³ /h); Heizwicklung 30 Ohm;	12.79
132 Rover/Triumpf TR 7, 2,0 l	0,23	6	Heizwicklung 40 Ohm; Luftmenge 10 m ³ /h bei +20° C;	3.80
133 BMW "633 CSI, 732 i, 635 CSI, 735 i"	0,23	6	wie ..140 123; für Luftmenge 15 m ³ /h;	6.80
134 BMW 318 i ECE EA-Verbot - für KH bis 1995 lieferbar	0,23	6	für Luftmenge 9 m ³ /h bei +20° C; Heizwicklung 49 Ohm;	6.80 8.88,N
135 Fiat 4 Zyl., 1,5 l, US	0,23	6	wie ..140 012, jedoch andere Beschriftung; Heizwicklung 49 Ohm; für Luftmenge 9,5 m ³ /h bei +20° C;	6.80

● = neu + = solange Vorrat
 x = Änderungen | = verbotene Ausführungen

Bestell-Nr	Ge- wicht kg	Bild	weitere Merkmale	Freigabe
0 280 140..		Zusatzluftschieber		
138 (Handel) Ferrari 400i Audi/VW	0,23		wie 111, aber Einstellung 666 mbar bei 1,7 m ³ /h (statt 626 mbar);	7.79 3.81
139 (Fabrik) Audi 80 GLE VW Golf GTI EA -Verbot	0,23		Luftmenge 9,0 m ³ /h, Heizwicklung 49 Ohm;	3.81 01.90,N
140 Alfa Romeo Spider, 2,0 l	0,23		Luftmenge 12,5 m ³ /h, Heizwicklung 30 Ohm;	3.81
141 (Handel) Audi 5000 " 4000 VW-Dasher	0,225		Luftmenge 14 m ³ /h, Heizwicklung 49 Ohm;	8.81
142 (Fabrik) kein Ersatz	0,225		wie .. 141, mit Audi/VW-Bezeichnung;	8.81 04.94,N
143 (Handel) Audi 5000, 200 T Quattro Alfa Romeo 3,0 l GTV, Alfa 75, jedoch ohne VW-Audi-Zeichen	0,225		Luftmenge 17 m ³ /h, Heizwicklung 49 Ohm;	5.81 N1
144 (Fabrik) Audi	0,225		wie .. 143, mit Audi/VW-Bezeichnung;	5.81
145 (Handel) Audi 4000 VW Scirocco, USA	0,225		Luftmenge 11,5 m ³ /h, Heizwicklung 49 Ohm; mit Wulsten an den Anschlußstutzen;	5.81
146 (Fabrik)	0,225		wie .. 145, mit Audi/VW-Bezeichnung;	5.81
147 Opel Ascona 1,8 E Kadett 1,8 E	0,22	6	Luftmenge 9,5 m ³ /h (bei 20°C) wie .. 112, jedoch andere Heizwicklung = 40 Ohm;	6.81
148 (Handel) Audi Quattro	0,225		Luftmenge 9,5 m ³ /h (bei 20°C) mit Wulsten an den Anschlußstutzen; Heizwicklung = 46 Ohm;	7.81

● = neu + = solange Vorrat
 x = Änderungen | = verbotene Ausführungen

Bestell-Nr	Gewicht	Luft- menge	Heiz- wicklung	weitere Merkmale	Freigabe
1. Verwendung	kg	m ³ /h	Ohm		
0 280 140.. Zusatzluftschieber					
149 (Fabrik)	0,225			wie .. 148, mit Audi/VW-Bezeichnung;	5.81
152 BMW 732, 735, 633 M 69, M 106, ECE	0,22	17	40	wie .. 118, aber andere Einstellung;	2.82
153 Nissan Pintara GX/GXE Wiederfreigabe	0,225	13,5	40	wie .. 115, jedoch anderes Bimetall und angeprägtem Wulst an Gehäuse- und Deckelanschlußstutzen; Einstellung wie .. 115;	2.87, N2
154 Renault "X 42" 1,4 l, US kein Ersatz	0,22	12,3	49	wie .. 126, jedoch Exzentrerscheibe mit anderer Lochkontur;	2.82 07.94, N
155 (Handel) Audi Quattro US-Ausführung	0,225	14	35	wie .. 142;	5.82
156 (Fabrik) Audi Quattro US kein Ersatz					04.94, N
157 Ford kein Ersatz					6.82, N
158 (Handel) Audi/VW Golf, Jetta, Scirocco	0,225	7,5	35	wie .. 138; Bimetall abgesetzt;	7.82
159 (Fabrik)				wie .. 158, zusätzlich mit VW/Audi- Kennzeichen;	7.82

● = neu + = solange Vorrat
 x = Änderungen | = verbotene Ausführungen

Bestell-Nr	Ge- wicht kg	Schlauch- stutzen	Luft- menge m ³ /h	Heiz- wicklung Ohm	weitere Merkmale	Freigabe	
1. Verwendung							
0 280 140..		Zusatzluftschieber					
160 (Handel) Audi 100 5 E, 200 5 E kein Ersatz	0,225	mit Wulsten	9,3 bei 20°C	46		3.82 10.93,N	
161 Mercedes-Benz "W 201"	0,23	-	-	40	wie .. 127, jedoch Exzenterscheibe mit neuer Fensterform; Rundstecker mit Nutbuchse;	6.82	
162 Renault "R 18", Fuego kein Ersatz	0,225	mit Wulsten	14 bei 20°C	49	sonst wie .. 100, ..	4.82 6.83,N 1	
163 Renault "R 18", Fuego wurde nicht eingesetzt	0,225	mit Wulsten	11,5 bei 20°C	49	sonst wie .. 007;	4.82 4.83,N 1	
164 VW Rabbit Jetta Cabrio	0,225	-	8,5	43	sonst wie .. 145;	5.82	
166 Alfa Romeo Alfetta 2,0 l EU Motronic	0,225	-	10 bei 20°C	35	sonst wie .. 113, jedoch andere Einstellung, Bimetalleinstellung wie 113;	12.82	
167 Fiat Argenta 2,0 l, EU kein Ersatz	0,225	-	13 bei 20°C	46	wie .. 120, jedoch andere Ein- stellung, Bimetalleinstellung wie 140;	12.82 07.94,N	
168 Ferrari 12 Zyl., 5 l "BB 512 i"	0,225	-	20	40	wie .. 124, jedoch andere Heiz- wicklung und andere Einstellung; Bimetalleinstellung wie 119;	2.83	
169 Porsche 944	0,025	-	12	30	wie .. 161, jedoch andere Ex- zenterscheibe und andere Heiz- wicklung;	12.82	
170 Ford Australien Banksia	0,225	-	17	35	wie .. 124, jedoch mit grünem Farbpunkt am Gehäuse;	2.83	

● = neu + = solange Vorrat
x = Änderungen | = verbotene Ausführungen

Bestell-Nr	Ge- wicht kg	Schlauch- stutzen	Luftmenge m ³ /h	Heiz- wicklung Ohm	Merkmale Freigabe
0 280 140..	Zusatzluftschieber				
171 BMW 318 i ECE	0,225		10 bei 20°C	46	wie 140 127, jedoch Bi- metall abgesetzt; 6.83
172 Citroen "CX 2500"	0,225	mit Wulst	12 bei 20°C	49	4.83
173 Renault "R 18" Fuego 2,2 l für EA Herstellverbot - für KH weiter lieferbar	0,225		13,5 bei 20°C	40	wie 140 127, jedoch Bi- metall abgesetzt und andere Einstellung; 5.83 4.88, N
174 Peugeot 505 TI-Turbo US	0,225		16 bei 20°C	30	wie 140 173, jedoch andere Heizwicklung und andere Einstellung; 4.84
175 Peugeot 1,5 l "M 24, BX, Visa"	0,225		8,5	49	9.83
176 Lancia 4 Zyl., 2,0 l	0,225		11 bei 20°C	43	sonst wie 140 120; 3.84
178 Citroen 2,5 l 4 Zyl. Turbo	0,225		14 bei 20°C	46	sonst wie 140 100, jedoch Bimetall abgesetzt; 3.84
179 Fiat Uno Turbo 1,3 l, 4 Zyl.	0,225		8,5 bei 20°C	49	sonst wie 140 135; 11.84
180 SEAT	0,225		7 bei 20°C	40	sonst wie 140 007; 12.84

● = neu + = solange Vorrat
 x = Änderungen | = verbotene Ausführungen

Bestell-Nr	Ge- wicht kg	Schlauch- stutzen	Luftmenge m ³ /h	Heiz- wicklung Ohm	Merkmale	Freigabe
1. Verwendung						
0 280 140..	Zusatzluftschieber					
182 PSA/Peugeot "XU 9 J 1", 1,9 l LU-Jetronic	0,225		10 bei 20°C	49	sonst wie 140 175;	12.85
183 PSA/Peugeot "XU 9 J 2" 1,9 l Citroen "BX"	0,225		105 bei 20°C	46	Kontur Nr. 3 Konstruktion wie 140 120, je- doch andere Einstellung;	4.86
185 PSA/Peugeot 505 GTI ZDJL 2,2 l US für LU-Jetronic	0,225		14,5 bei 20°C	54	wie 140 122, jedoch andere Heizung;	7.86
186 Alfa Romeo "Alfa 33"; 1,7 l L 3-Jetronic	0,225		9 bei 20°C	46		3.87
189 Fiat, Thema 4V Saug + Turbo	0,225		13,5 bei 20°C	40	wie 140 118, jedoch andere Heizung;	4.88
190 Saab 900 i Motor 201 i, 2,0 l: Handschaltung und Automatik-Getriebe EA-Verbot für KH lieferbar bis 2000	0,225		15,5 bei 20°C	40	wie 140 122, jedoch andere Einstellung;	4.88
						05.90,N

● = neu

+ = solange Vorrat

x = Änderungen

| = verbotene Ausführungen

Bestell - Nr.	Ge- wicht kg	weitere Merkmale		Freigabe
=====				
1. Verwendung				
=====				
0 280 140 ..		Zusatzluftschieber		
191 Autolatina G 2,0l 4Zyl.	0,225	9,5 m ³ /h bei 20°C	Heizwicklung 46 Ohm	V.Fg9.88
192 Fiat Y10 1,3l	0,225	9 m ³ /h bei 20°C	Heizwicklung 54 Ohm	V Fg9.88
193(Handel) Nissan UK 2,0l 4Zyl.	0,175	8 m ³ /h bei 20°C	Heizwicklung 75 Ohm	06.89
194(Fabrik) Nissan UK 2,0l 4Zyl.	0,175	wie .. 193, jedoch mit Kundenwarenzeichen.		06.89
195 Fiat Thema		13,5 m ³ /h bei 20°C	Heizwicklung 43 Ohm	11.88
196 Seat-Ibiza Malaga	0,225	7,6 m ³ /h bei 20°C	Heizwicklung 35 Ohm	09.89
197(Handel) Nissan UK 1,6l 4Zyl.	0,175	16 m ³ /h bei -20°C 8 m ³ /h bei 20°C 1,5 m ³ /h bei 80°C	Heizwicklung 80 Ohm	05.91
198(Fabrik) Nissan UK 1,6l 4Zyl.	0,175	wie .. 197, jedoch mit Kundenwarenzeichen.		05.91

0= neu

+= solange Vorrat

x= Änderung

|= verbotene Ausführung

0506A-32

Elektrisch beheizter Zusatzluftschieber



Bild 7

Bestell-Nr	Ge- wicht kg	Bild	Schlauch- stutzen- außen- ϕ	elektr. Anschluß	Befestigung im Abstand	weitere Merkmale Luftmenge m ³ /h	Freigabe
1. Verwendung							
0 280 140.. Zusatzluftschieber							
200 Volvo, 6 Zyl. mit PRV-Motor K-Jetronic		7	18	2 Flach- steckzungen	2x 6,8 ϕ 52 mm		10.73
für Erstausrüstung verboten - für Handel bis 1990 lieferbar +)							3.85,N
201 Volvo, 6 Zyl. D-Jetronic		7	18	2 Flach- steckzungen Heizwicklung	2x 6,8 ϕ 52 mm	20 sonst wie ..200; grüner Farbpunkt; 4.85,N; 10.73	
f. EA verboten, f. Handel weiter lieferb. +)							
202 6 Zyl., 2,66 l 145 PS mit PRV- Motor K-Jetronic	0,4	7	18	2 Flach- steckzungen	2x 6,8 ϕ 52 mm	20 sonst wie ..200;	11.74
für Erstausrüstung verboten - für Handel bis 6.90 lieferbar							3.85,N
204 Porsche Turbo K-Jetronic			18 mit Wulst- ringen	2 Flach- steckzungen Heizw. 21 Ohm	2x 6,8 ϕ 52 mm	20 sonst wie ..200;	2.75 begr
205 Porsche "930 Turbo" K-Jetronic - kein Ersatz		7	18 mit Wulst- ringen	2 Flach- steckzungen Heizw. 17 Ohm	2x 6,8 ϕ 52 mm	27	3.76 04.94,N
206 Porsche "211 S, Carrera" und Rolls Royce/GB - Wiederfreigabe			18	2 Flach- steckzungen Heizw. 17 Ohm	2x 6,8 ϕ 52 mm	27	5.86,N2

● = neu + = solange Vorrat
x = Änderungen | = verbotene Ausführungen

J6

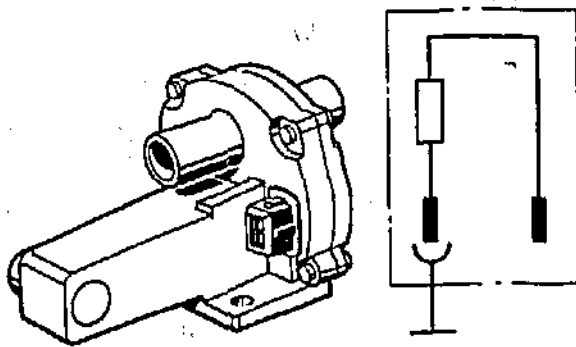
Jetronic - Komponenten

3.1987

0 280 140 207

Bestell-Nr	Ge- wicht kg	Bild	Schlauch- stutzen- außen- ϕ	elektr. Anschluß	Befestigungs- ϕ im Abstand	weitere Merkmale Luftmenge m ³ /h Freigabe
0 280 140 . .	Zusatzluftschieber					
207	nicht gefertigt;					
208 E. 1980 Jaguar-Rover mit L-Jetronic kein Ersatz	0,33	7	18	2 Flachsteck- zungen	2x 6,8 ϕ 52 mm	20 Lucas-Klebeschild; sonst wie ..201; 5.77; 01.94,N
209 Porsche "930" Mod. 78, USA-Exp.	0,33	7	18	2 Flachsteck- zungen	2x 6,8 ϕ 52 mm	34 sonst wie ..206; 6.77
210 Peugeot EA-Serie ausgelaufen - für KH bis ca 1995 lieferbar		7	18	2 Flachsteck- zungen	2x 6,8 ϕ 52 mm	10 6.77 11.86,N
211 Porsche "928" K-Jetronic kein Ersatz		7	18	2 Flachsteck- zungen Heizwicklung 17 Ohm	2x 6,8 ϕ 52 mm	44 9.77 7.83,N
212 Porsche "930 Turbo" USA- u. Japan-Exp. K-Jetronic kein Ersatz		7	18 mit Wulst- ringen	2 Flachsteck- zungen		30 11.77 10.93,N
213 Volvo mit Motor B-27-Europa K-Jetronic kein Ersatz		7	18	2 Flachsteck- zungen	2x 6,8 ϕ 52 mm	12 1.78 7.83,N
214 Porsche "930 Turbo" Mod.78, USA-Exp. K-Jetronic kein Ersatz		7	18	2 Flachsteck- zungen	2x 6,8 ϕ	45 11.77 7.83,N
215 Peugeot "604 ti" Automatik K-Jetronic kein Ersatz		7	18	2 Flachsteck- zungen Heizwicklung 21 Ohm	2x 6,8 ϕ 52 mm	14 1.78 07.94,N
216 Lucas/Jaguar, 4,2 l	0,33	7	18	2 Flachsteck- zungen Heizwicklung 33 Ohm	2x6,8 ϕ 52 mm	21,5 7.78

● = neu

+ = solange Vorrat

x = Änderungen

| = verbotene Ausführungen

Jetronic - Komponenten

8.1985

0 280 140 217

Bestell-Nr	Ge- wicht kg	Bild	Schlauch- stutzen- außen- ϕ	elektr. Anschluß	Befestigungs- ϕ im Abstand	weitere Merkmale Luftmenge m ³ /h Freigabe
0 280 140.. Zusatzluftschieber						
217 Rover/Triumph V 8, 3,5 l USA-Export	0,33	7	18	2 Flach- steckzungen Heizwicklung 33 Ohm	2x 6,8 ϕ mm 52 mm	14 aber Exzenterscheibe Al-eloxiert; 2.79
218 Porsche "911 SC" Mod. 80, USA-Exp.	0,33	7	18	2 Flach- steckzungen Heizwicklung 21 Ohm	2x 6,8 mm 52 mm	34 5.79 5.85,N
für EA verboten - für Handel bis 1990 lieferbar						
219 Porsche "928" Mod. 80, USA-Exp.	0,33	7	18	2 Flach- steckzungen Heizwicklung 17 Ohm	2x 6,8 mm 52 mm	40 5.79
220 Porsche "924" K-Jetronic	0,33	7	18	2 Flach- steckzungen Heizwicklung 26 Ohm	2x 6,8 mm 52 mm	20 3.80 5.85,N
für EA verboten - für Handel bis 1990 lieferbar						
221 Renault R 30 6 Zyl., 2,7 l kein Ersatz	0,33	7	18	2 Flach- steckzungen Heizwicklung 33 Ohm	2x 6,8 mm 52 mm	20 3.80, 6.80, N 1
222 Lucas/Jaguar 6 Zyl., 4,2 l	0,33	7	18	2 Flach- steckzungen Heizwicklung 21 Ohm	2x 6,8 mm 52 mm	21 10.80
223 (Handel) Rover/Jaguar L-Jetronic kein Ersatz	0,33	7	18	2 Flach- steckzungen Heizwicklung 33 Ohm	2x 6,8 mm 52 mm	29,5 wie .. 208, ohne Lucasschild; 8.81 7.82,N 1
224 (Handel) Jaguar 4,2 l kein Ersatz	0,33	7	18	2 Flach- steckzungen Heizwicklung 33 Ohm	2x 6,8 mm 52 mm	21,5 wie .. 216, ohne Lucasschild; 9.81 7.82,N 1
225 (Handel) Rover SD 1 V 8 3,5 l Triumph TR 8 kein Ersatz	0,33	7	18	2 Flach- steckzungen Heizwicklung 33 Ohm	2x 6,8 mm 52 mm	14 wie .. 217, ohne Lucasschild; 9.81 7.82,N 1

● = neu

+ = solange Vorrat

x = Änderungen

| = verbotene Ausführungen

Bestell-Nr	Ge- wicht kg	Bild	Schlauch- stutzen- außen- ϕ	elektr. Anschl.	Befestig. ϕ im Abstand	Luft- menge m ³ /h	weitere Merkmale Freigabe
0 280 140..		Zusatzluftschieber					
226 Porsche 911 SC kein Ersatz	0,33	7		Heiz- wicklg. 21 Ohm		17	8.82 10.93,N
227 Porsche 928 für EA verboten - für Handel bis 1990 lieferbar	0,33	7		Heiz- wicklg. 17 Ohm		27	8.82 5.85,N
228 Porsche 928	0,33			21 Ohm		15/bei 20° wie 140 226, jedoch andere Exzenter- scheibe und andere Einstellung;	7.83
229 Ferrari "30B" GTB 8 Zyl., 3,0 l US	0,33			21 Ohm	sonst wie 140 218;		9.83
230 Renault "B 29" EA-Serie ausgelaufen - für KH bis ca 1996 lieferbar	0,33			33 Ohm	sonst wie 140 202;	15	10.83 11.86,N
231 Fiat Thema Ferrari	0,33			33 Ohm		24 Lambda = 1 Kontur 9;	4.88

● = neu

+ = solange Vorrat

x = Änderungen

| = verbotene Ausführungen

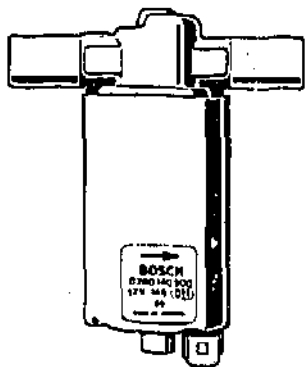

.. 140 500

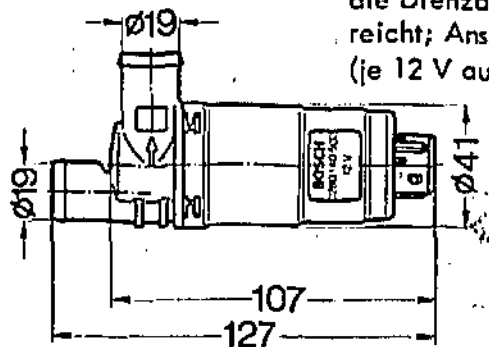

.. 140 502

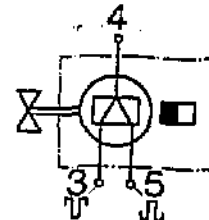

Drehschieber durch Elektromotor betätigt, damit wird im Leerlauf bei geschlossener Drosselklappe die Drehzahl durch veränderliche Luftzufuhr erreicht; Ansteuerung durch getaktete Spannung (je 12 V auf beide Ankerwicklungen);

Bestell-Nr	Ge- wicht kg	Schlauch- stutzen- außen-Ø	elektr. Anschluß	weitere Merkmale
1. Verwendung				Freigabe
0 280 140..		Leerlaufsteller		
500 BMW, Mercedes-Benz, Volvo, Ferrari, Rolls Royce	0,55	2x 19 gegenüber- liegend	3 poliger Flachstecker	7.80 EA-Verbot für KH lieferbar bis 1994 09.90,N
501 Audi 5 Zyl. EU + US	0,3	2x 19 rechtwinklig zueinander	3 poliger Flachstecker	Funktion wie 500, jedoch ver- kleinerte Bauweise; Hohlwellen- anker, Stromzuführung über radiale Schleifkontakte; 7.82
502 Opel alle Fahrzeuge mit Jetronic	0,3	2x 19 rechtwinklig zueinander	3 poliger Flachstecker	8.82
503 (Handel) Mercedes-Benz		2x 19 gegenüber- liegend	3 Rundstecker	mit LL-Drehzahlschraube; Zwei- wicklungs-Drehsteller; einstell- barer Bypass; 5.83
504 (Fabrik)				wie 503, jedoch mit Mercedes-Benz-Warenzeichen; 5.83
505 (Handel) kein Ersatz	0,4	2x 19	3 poliger	Zweiwicklungs-Drehsteller (ZWD 3) wird durch Rückstellfeder im strom- losen Zustand in eine definierte Stellung gedreht; 1.83
506 (Fabrik)				wie 505, aber mit Audi/ VW-Warenzeichen;
507 Jaguar "XJ 40" 2,9 l	0,3			wie 501, jedoch Schiebergehäuse mit großen Anschlußstutzen 22 mm Ø; für erhöhten Durchfluß sowie einstellbarem Bypass; 3.84

● = neu + = solange Vorrat
x = Änderungen | = verbotene Ausführungen

Bestell-Nr	Ge- wicht kg	weitere Merkmale	Freigabe
1. Verwendung			
0 280 140..		Leerlaufsteller	
509 BMW 635 CSI, 735i 533i EU + US	0,3	für Motronic - Zweiwicklungs-Drehsteller, Typ 2 wie .. 140 501, jedoch Schiebergehäuse mit Wickelanschluß; Stützen- \varnothing 22 mm mit 3-fach Dichtkantprofil; Schieber- \varnothing 28 mm, Anschlußdeckel grau;	2.85
510 (Handel) Mercedes-Benz 260/300 E, SE	0,4	Einwicklungs-Drehsteller für selbstadaptierendes Regelsystem; max. Durchflußmenge > 34 m ³ /h bei 130 mb;	4.85
511. (Fabrik) Mercedes-Benz		wie 140 510, jedoch mit MB-Warenzeichen;	4.85
512 (Handel) Audi Coupé 100, 200 - 2,2 l	0,4 für KE 3	Einwicklungs-Drehsteller wie 140 510/511, jedoch Schiebergehäuse mit Winkelstützen im Wulst; Anschlußdeckel mit 2 poligem Flachsteckanschluß (grau);	8.85
513 (Fabrik) Audi Coupé 100, 200 - 2,2 l		wie 140 512, zusätzlich mit Kunden-Nr. und Warenzeichen;	7.85
514 Porsche 944/4 Ventilator	0,4	Einwicklungs-Drehsteller (EWD) wie 140 510/511, jedoch Anschlußdeckel mit 2-poligem Flachsteckanschluß (Farbe: grau);	12.86
515 Porsche 928	0,4	wie 140 510/511, jedoch rechtwinklig angeordnete Stützen \varnothing 24, 3-fach Dichtkanten; 2-poliger Flachsteckanschluß (Farbe: grau); Stellschieber an vergrößerten Luftquerschnitt angepaßt, 1,5 mm länger;	12.86
516 Opel mit Motronic und Jetronic	0,4	wie 140 510/511, jedoch Anschlußgehäuse mit rechtwinklig angeordneten Stützen und Einfachwulst; Anschlußdeckel mit 2-poligem Flachsteckanschluß (Farbe: grau);	12.86

● = neu + = solange Vorrat
 x = Änderungen | = verbotene Ausführungen

Bestell - Nr.	Ge- wicht kg	weitere Merkmale	Freigabe
1. Verwendung			
0 280 140 ..		Leerlaufsteller	
519 BMW Motronic 318i, 518i	0,4	elektr. Steckanschluß um 180° gedreht;	08.88,N1
520 Volvo-S 240/740 Turbo	0,4	wie ..501, jedoch Polgehäuse verzinkt und transparent chromatiert.	AE
522(Handel) Audi 200 Plus	0,4	wie .. 515, jedoch mit Flansch, Oberfläche schwarz Resicoat.	V Fg.9.88
523(Fabrik) Audi 200 Plus	0,4	wie .. 522, jedoch mit Kundenwarenzeichen.	V Fg.9.88
524 BMW 320i, 325i,325e, 520i,525i	0,32	mit geradem Luftstutzen am Schiebergehäuse, mit 3-fach Dichtkantprofil. Oberfläche: Resicoat Anschlußdeckel: Farbe grau.	11.88
526 PSA/PRV "ZPJ4" 3,0l 6 Zyl. 4 Ventile	0,38	wie ...140 505, jedoch Stutzenanordnung 180° und PSA-spezial Stecker; Stutzen 19mm Durchm. Steckanschluß Farbe grau.	12.88
527 Volvo-S N3P30	0,38	ZWD 3 Leerlaufsteller-System für Motronic M1.8	07.89
528 Volvo-S Kaross."10"	0,38	ZWD 3 Leerlaufsteller-System für LH3.2 Jetronic. Ersatz: 0 280 140 542	09.92,N
529 BMW 316i, 318i	0,4	EWD mit abgewinkeltem Anschlußstutzen.	09.89
530 PSA	0,3	ZWD 2 wie .. 140 501, jedoch mit oodiertem Stecker in hellgrauer Farbe.	04.90
531 Kai Korea 1,5l 16V	0,38	Einwicklungs-Drehsteller wie .. 140 514, jedoch Durchm. des Schiebers um 0,04 mm reduziert, Leckluft: 4,5 m ³ .	04.90

0= neu

+ = solange Vorrat

x= Änderung

| = verbotene Ausführung

0383A-11

Bestell - Nr.	Ge- wicht kg	weitere Merkmale	Freigabe
=====			
1. Verwendung			
=====			
O 280 140 ..			
532 BMW M60 und M50	0,5	Zweiwicklungsdrehsteller mit Schlauchanschluß, U-Schrägschieber auf durchgehender absatzloser Welle, beidseitiger Lagerung im pneumatischen Teil, permanent erregten einseitig aufgehängtem Außenmotor, feststehenden Anker mit zwei Wicklungen, magnetischen Rückstell-element und kollektorloser Kontaktierung.	02.90
533 BMW 320i, 520i		BMW benötigt für den Motor M50B20 einen EWD wie O 280 140 529, jedoch mit geradem Stutzen.	09.90
534(Handel) VW 6 Zyl. Golf, Passat Corrado	0,37	Zweiwicklungsdrehsteller (ZWD3) wie .. 140 505/506, jedoch erhöhte Notlufteinstellung von 10 m ³ /h	09.90
535(Fabrik) VW 6 Zyl. Golf, Passat Corrado	0,37	Zweiwicklungsdrehsteller (ZWD3) wie .. 140 534, jedoch mit Kundenwarenzeichen.	09.90
536 Porsche 968 (944S3)	0,38	Zweiwicklungsdrehsteller (ZWD3) wie .. 140 505, jedoch mit größerem Schieberluftspalt.	10.90
537 PSA XU7JP 1,7l 4 Zyl.	0,38	Zweiwicklungsdrehsteller (ZWD2) wie .. 140 530, jedoch mit abgewinkelten Anschlußstutzen.	04.91
538(Handel) Audi V8 3,6l/4,2l	0,48	Einwicklungsdrehsteller (EWD) wie .. 140 522/523, jedoch mit Resicoat und erhöhter Luftmenge.	05.91
539(Fabrik) Audi V8 3,6l/4,2l	0,48	wie .. 538, jedoch mit Kundenwarenzeichen.	05.91
540(Handel) Audi 100 V6 2,8l	0,4	Leerlaufsteller wie .. 140 522/523, jedoch ohne Resicoat-Beschichtung und mit grauem Anschlußdeckel.	07.91
541(Fabrik) Audi 100 V6 2,8l	0,4	wie .. 540, jedoch mit Kundenwarenzeichen.	07.91
542 Volvo-S N2P25FS N2H25FS N2P23FT	0,5	wie .. 140 532, jedoch anderes Schiebergehäuse (reduzierte Durchflußmenge) und andere Nockenscheiben-Winkel (reduzierte Notluft).	07.91
543 Porsche Typ 993	0,51	wie .. 140 532, jedoch mit grauem statt schwarzem el. Anschlußstecker.	08.92

O= neu

+ = solange Vorrat

x= Änderung

| = verbotene Ausführung

1812A-12

Bestell - Nr.	Ge- wicht kg	weitere Merkmale	Freigabe
=====			
1. Verwendung			
=====			
0 280 140 ..			
544 Saab 9000 2,31 Turbo	0,4	wie .. 140 516, jedoch geänderte Luftanschlüsse.	01.92
545 BMW M 50 B 25	0,51	wie .. 140 532, jedoch geändertes Schiebergehäuse Luftdurchsatz 60 m ³ /h statt 80 m ³ /h	03.92
547 KIA 2,0I	0,37	wie .. 140 505, jedoch mit transparenter chromatierter Gehäuseoberfläche.	03.92
548 Opel Omega X 20 SE	0,2	Einwicklungsdrohsteller mit Flanschanschluß aus Kunst- stoff.	09.92
549 BMW M42/M43 E 36	0,41	wie .. 140 519, jedoch Tannenbaumprofil auf der Aus- trittseite, geänderte Anschlag Nase und Leckluft- reduzierung auf 3,2 m ³ /h.	03.93
550 Rolls Royce Silver Spur Corniche Bentley T		wie .. 140 532, jedoch mit schwarzer Steckerplatte.	11.92
551(Handel) VW VR6 A3, B3, B4	0,41	wie .. 140 512/513, jedoch geänderte Leckluftwerte.	12.92
552(Fabrik) VW VR6 A3, B3, B4	0,41	wie .. 140 551, jedoch mit Kundenwarenzeichen.	12.92
554(Handel) Audi V8 4,21	0,48	wie .. 140 538/539, jedoch ohne Resicoatbeschichtung.	07.93
555(Fabrik) Audi V8 4,21	0,48	wie... 140 554, jedoch mit Kundenwarenzeichen.	07.93

O= neu

+ = solange Vorrat

x= Änderung

| = verbotene Ausführung

Jetronic - Komponenten

08.1996

O 280 140 557

Bestell-Nr.	Gewicht kg	1. Verwendung	weitere Merkmale	Freigabe
0 280 140 ..		Leerlaufsteller		
557(Handel)	0,41	VW, VR 6 Golf A3	wie .. 140 512, jedoch Nadellager mit E 22 beständigem Lagerfett.	10.93
558(Fabrik)	0,41	VW, VR 6 Golf A3	wie .. 140 557, jedoch mit Kundenwarenzeichen.	10.93
559	0,41	VW Golf A3 Brasilien	wie .. 140 551, jedoch Nadellager mit E 22 beständigem Lagerfett.	11.93
561	0,2	BMW M 43, M 44	wie .. 140 553, jedoch geänderte Steckerkodierung.	10.94
562	0,37	Saab 900 B 206 I	wie .. 140 526, jedoch mit Standard-Stecker.	03.94
563	0,51	PSA Motor RS 9 J 4	wie .. 140 542, jedoch Winkel 90° zwischen Ein- und Auslaßstutzen, Einlaßstutzen verlängert.	08.94
564 EWD 3.1	0,2	VW Shanghai 1,8l 4 Zyl. 2V	wie .. 140 54B, jedoch mit VW Beschriftung.	03.95
● 565 ZWD 2	0,32	PSA Motor TU 5 JP	wie .. 140 537, jedoch mit größerer Durchflußmenge.	12.94
566 ZWD 5	0,51	Saab 900 2,5l 6 Zyl. Motor B 258 I	Luftmenge 60 m³/h, Einlaßstutzen steht 90° zum Auslaßstutzen und Einlaß- stutzen verlängert.	01.95
● 567 EWD 3.2	0,2	Opel Motor: X 30 SE Omega USA Cadillac	wie .. 140 553, jedoch andere Antriebseinheit mit Kompaktstecker.	09.95
● 569 EWD3-AD1	0,19	VW Shanghai EA 827 1,8l 4 Zyl. 2V		04.95
● 570 EWD 3.2	0,2	Hyundai 1,8l / 2,0l Domestic	wie .. 140 553, jedoch Schiebergehäuse mit Kantenschutz und Schieberfenster um 5° gedreht.	04.95
● 571 EWD 3.2	0,2	KIA	wie .. 140 553, jedoch Schiebergehäuse mit Kantenschutz und Schieberfenster um 5° gedreht.	04.95
● 572 EWD 3.2	0,2	Porsche	wie .. 140 561, jedoch Leckluftmenge auf 2m³/h erweitert.	09.95

● = neu + = solange Vorrat

* = Änderung l = verbotene Ausführung

