



VOLVO 164

SCHMIERPLAN NR.

34/4

SCHMIERPLAN

ANMERKUNGEN:

- 1 **PFLEGEDIENSTARBEITEN:** Betriebsanleitung beachten für den Fall abgeänderter Vorschriften für Schmiermittel, Füllmengen und Schmierzeiten, insbesondere bei älteren Modellen.
- 2 **LUFTFILTER:** Alle 40 000 km — bei vorwiegendem Fahren auf staubigen Straßen öfter — Einsatz erneuern.
- 3 **ÖLFILTER:** Alle 10 000 km Einsatz erneuern *) **)

- 4 **KURBELGEHÄUSE-ENTLÜFTUNGSFILTER:** Alle 40 000 km reinigen.
- 5 **KRAFTSTOFF-FILTER:** Alle 10 000 km Sieb reinigen.
- 6 **ZONDVERTEILER:** Alle 10 000 km Öl und Filzdocht ölen.
- 7 **HINTERACHSE mit Sperrdifferential:** ESSO GETRIEBEOEL LSA 90 bis 25 % Nachfüllbedarf auch ESSO GETRIEBEOEL GX 90

- 8 **VERGASER:** Bei jedem Ölwechsel Ölstand der Dämpfungszylinder prüfen, ggf. auffüllen mit ESSO AUTOMATIC TRANSMISSION FLUID DEXRON oder (AQ — ATF 2974 A)
- 9 **OVERDRIVE (falls vorhanden):** Alle 10 000 km Ölstand prüfen. Alle 40 000 km Ölwechsel mit ESSO MOTOR OIL 30, Ölsieb reinigen.









- 10 **HYDRAULISCHE BREMSE UND KUPPLUNG:** Alle 5000 km Flüssigkeitsstand kontrollieren, ggf. Bremsflüssigkeit nachfüllen.
- 11 **SONSTIGE SCHMIERSTELLEN:** Mit Handölkanne ölen: Alle 10 000 km Vergasergelenke.
- 12 **BATTERIE:** Jeden Monat Säurestand und -dichte prüfen, ggf. destilliertes Wasser nachfüllen. Anschlußpole reinigen und mit Polfett einfetten. Ggf. Batterie nachladen.

*) = mindestens alle 12 Monate

***) = bei Einbereichsöl alle 5 000 km mindestens alle 6 Monate

ROTE ZAHLEN GEBEN AN, NACH WIEVIEL 1000 km SCHMIERUNG ERFORDERLICH

SCHMIERSTOFFSORTEN

-  UNIFLO oder ESSO EXTRA MOTOR OIL 10 W-30 } Ganzjährig
-  ESSO EXTRA MOTOR OIL 20 W-50 } bis -10° C
-  oder ESSO MOTOR OIL 20 W/20 ESSO MOTOR OIL 10 W } So. und Wi. unter -10° C
-  ESSO GLIDE
-  ESSO AUTOMATIC TRANSMISSION FLUID DEXRON oder (AQ — ATF 2974 A)
-  ESSO GETRIEBEOEL GP 90 ESSO GETRIEBEOEL GP 80 unter -10° C
-  ESSO GETRIEBEOEL GX 90 ESSO GETRIEBEOEL GX 80 unter -10° C
-  ESSO GETRIEBEOEL GP 80

***) MOTOR-Kurbelgehäuse 10 

Servo-Lenkung Ölstand prüfen 10 

Lenkgehäuse Ölstand prüfen 10 

(Anm. 7) Hinterachsantrieb Ölstand prüfen 10 

Autom. Getriebe Ölstand prüfen 10 

40  Schaltgetriebe (Anm. 9) Ölstand alle 10 000 km prüfen

10  Bremsflüssigkeitsbehälter (Anm. 10)

10  Zündverteiler (Anm. 6)

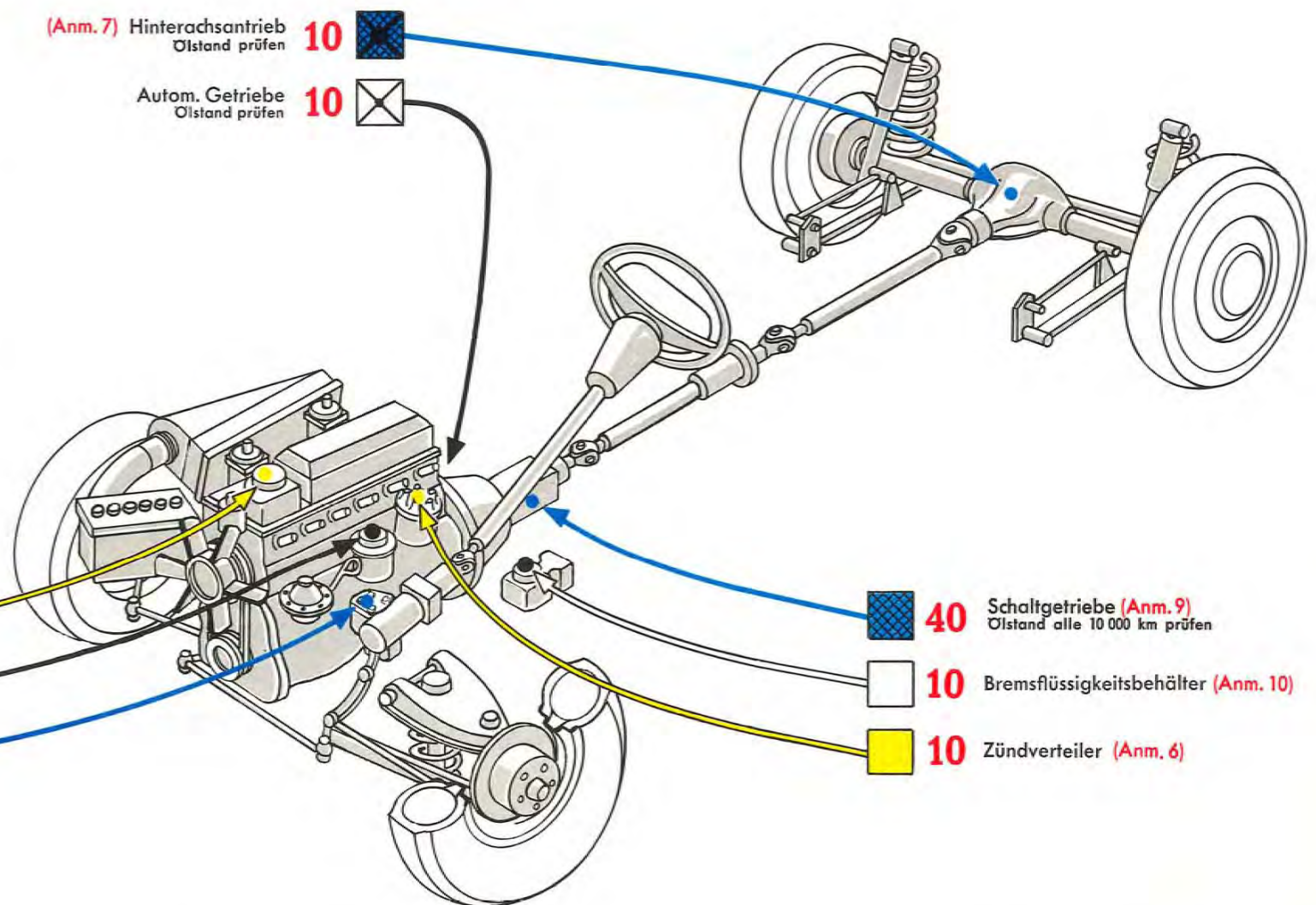

BATTERIE

12 V/60 Ah (Anm. 12)

ZUNDKERZEN

Z-28 Esso (Best.-Nr. 8648)

ELEKTRODENABSTAND

0,6 mm

FULLMENGEN

Kurbelgehäuse mit Filter 6 Liter

Schaltgetriebe 0,6 Liter m. Overdrive 1,4 Liter

Autom. Getriebe Nachfüllmenge 3,25 Liter

Achsantrieb 1,6 Liter

Lenkgehäuse 0,6 Liter

Servo-Lenkung 1,2 Liter

Kühlsystem 13 Liter

Kraftstofftank 58 Liter

BEREIFUNG

Reifengröße

Reifendruck

vorn

hinten

165 HR 15

2,0 atü

2,2 atü