



# 164



En bil för er som vill färdas komfortabelt och snabbt. För er som samtidigt ställer stora krav på stil och säkerhet. Volvo 164 med 3-liters, 6-cylindrig motor. En avkoppling att köra. En njutning att åka i. Och ett nöje att äga.

En imponerande bil. Generöst utrustad. Generöst rymlig. Generöst bekväm. Självklart säker. Helt nykonstruerad motor. 6 cylindrar. 3-liters cylindervolym. 145 hk SAE. Ny specialkonstruerad växellåda. 4-växlad. Tystgående. Med överdimensionerad synkronisering för extra smidig växling.

Dörröppningar med 80° öppningsvinkel. Generöst dimensionerade, separata stolar för perfekt körställning. Överskådlig, sober instrumentering. Genomtänkt och vårdad interiör. Perfekt värme- och friskluftsystem. Eluppvärmad bakruta.

En bil med vägegenskaper i särklass. Byggd med förutseende när det gäller säkerheten. Rustad för att göra er oberoende av väder, vind och vägslag. En njutning att åka i. En stimulerande avkoppling att köra.



### **Automatväxlad**

Tätortstrafik? Ständiga köer? Den automatväxlade versionen av Volvo 164 befriar föraren från allt växlings- och kopplingsarbete.

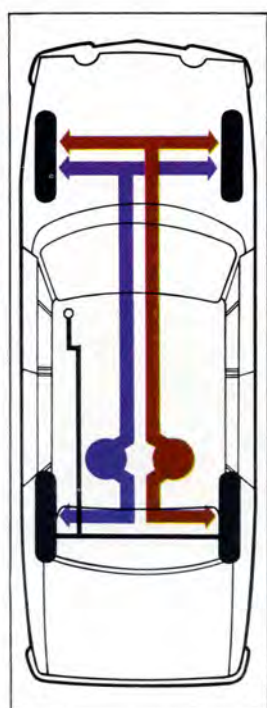

### **Bromssystem**

Systemet är uppdelat på två separata kretsar. Varje krets går till båda framhjulen och ett bakhjul. Det betyder att Ni har ca 80 % av full bromseffekt även om en krets skulle vara ur funktion. Varningslampa lyser för ev. bromskretsfel eller åtdragen handbroms. Handbromsen verkar på egna bromstrummor på bakhjulen. Fotbroms med servo. Reduceringsventiler förhindrar att bakhjulen låser sig före framhjulen.



### **Avgasrening**

Volvo 164 har avgasrening som standard. I kombination med positiv vevhusventilation fås effektivare förbränning och renare avgaser. Samtidigt erhålls bättre bränsleekonomi.



### **Soltak**

Varma, soliga dagar? Skönt att kunna släppa in mycket ljus och luft. Volvo 164 kan i vissa versioner erhållas med soltak.

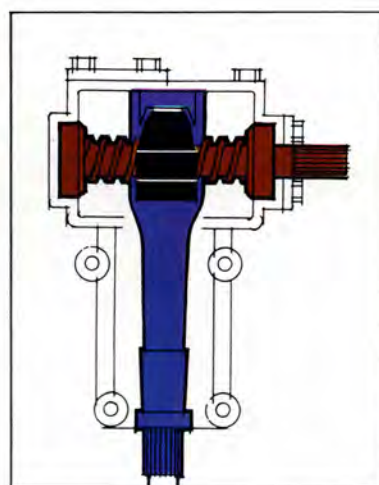

### **Variabel styrutväxling**

Vid normal körning rakt fram utan större rattutslag är styrningen i Volvo 164 mycket exakt. Vid fulla rattutslag däremot, t.ex. vid fickparkeringar, ger styrväxelns utformning en gradvis allt större utväxling, vilket gör alla parkeringsmanövrar lätta och smidiga.

### **Servostyrning**

Volvo 164 finns också med servostyrning, då i kombination med automatväxel.

# *en aristokrat*







*Mo*  
Ty  
ven  
vev  
Cyl  
Cyl  
Sl  
Ter  
vär  
Du  
Ma  
130  
145  
Ma  
21  
22  
Ko  
9,2

*K*  
Sl  
pu  
ca  
Fl

*E*  
Sp  
Ba  
Vä  
St

*V*  
4-  
m  
U  
1:  
2:  
3:  
4:  
B

*A*  
H  
d  
v  
  
*F*  
E  
a  
n

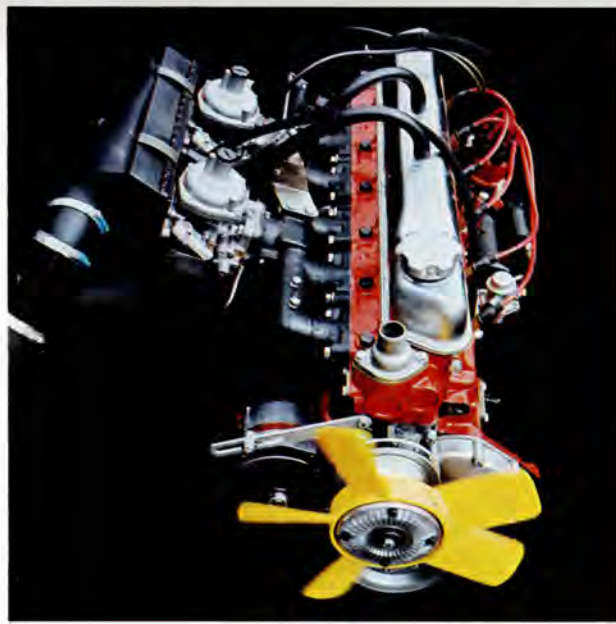

**VÄRMLANDS BILFÖRSÄLJNING**  
 I KARLSKOGA ANTIEBOLAG  
 Kanongatan 16 Tel. 362 40  
 KARLSKOGA

**Motor**

Typ B 30. Sexcylindrig toppventilmotor med 7-lagrad vevaxel.  
 Cylindervolym: 2,98 l  
 Cylinderdiameter: 88,9 mm  
 Slaglängd: 80,0 mm  
 Termostatreglerad luftförvärmning. Avgasrening. Dubbla horisontalförgasare.  
 Max effekt:  
 130 hk DIN vid 5.000 v/m  
 145 hk SAE vid 5.500 v/m  
 Max vridmoment:  
 21 kgm DIN vid 2.500 v/m  
 22,5 kgm SAE vid 3.000 v/m  
 Kompressionsförhållande: 9,2:1

**Kylsystemet**

Slutet. Vattenkyllning med pump och termostat. Rymd ca 13 l. Frostskyddat. Fläkt med slirkoppling.

**Elektriskt system**

Spänning 12 volt  
 Batteriets kapacitet 60 Ah  
 Växelströmsgen. effekt 35 A  
 Startmotorns effekt 1 hk

**Växellåda**

4-växlad helsynkroniserad med remote control.  
 Utväxling:  
 1:an 3,14  
 2:an 1,97  
 3:an 1,34  
 4:an 1,00 överväxel 0,797  
 Back 3,54

**Automatic**

Helautomatisk växellåda med delgasnedväxling. Växelväljare på rattstängan.

**Koppling**

Enskivig torrlamellkoppling av solfjädertyp. Mekaniskt manövrerad.

**Bakaxel**

Bakväxel av hypoidtyp. Utväxling för vagn med: 4-växlad växellåda 3,73 automatisk växellåda 3,31 4-växlad växellåda + överväxel 3,73

**Styrinrättning**

Typ skruv med rulle. Vänster- eller högerstyrd. Säkerhetsrattstång av teleskoptyp. 4,8 rattvarv från vänster till höger  
 3,7 rattvarv från vänster till höger med servostyrning  
 Vänddiameter: 9,6 m

**Framhjulsupphängning**

Separat hjulupphängning med spiralfjädrar och gummlagrade länkar. Kulle. Dubbelverkande hydrauliska teleskopstötdämpare. Krängningshämmare.

**Bakhjulsupphängning**

Stel bakaxel upphängd i längsgående gummlagrade bärarmar och stag. I sidled hålls axeln i läge av ett gummlagrat tvärstag. Spiralfjädrar och dubbelverkande hydrauliska teleskopstötdämpare.

**Bromssystem**

Fotbroms. 2-krets bromssystem. Vardera systemet verkar på båda framhjulen och ett av bakhjulen. Själjusterande skivbromsar på samtliga hjul. Bromsservo av tandemtyp. En reduceringsventil i vardera bromssystemet förhindrar att bakhjulen låses före framhjulen.

**Parkeringsbroms.** Mekaniskt verkande genom särskild

trumbroms på bakhjulen. Spaken för parkeringsbromsen placerad mellan förarsäte och framdörr. Varningslampa på instrumentbrädan för ådragen parkeringsbroms och eventuellt bromskretsfel.

**Hjul och däck**

Pressade stålfälgar, 4½J-15". S-däck av typ 165S15, anpassade för höga hastigheter.

**Kaross**

Helsvetsad, självbärande stålkaross. Förstuvande balkprofiler runt alla karossöppningar. Fullständigt rostskydds- och underredsbeklädd.

**Bränsletank**

Placerad bak. Rymd 58 liter.

**Ljusutrustning**

Spak på rattstängens vänstra sida för manövrering av blinkers, hel- och halvljus samt helljussignal. Strålkastarna justerbara från motorrummet. Asymmetriskt halvljus. Automatiskt backljus. Innerbelysning som tänds när någon av framdörrarna öppnas. Instrumentbelysning med reglerbar styrka. Handskfacksbelysning. Belysning i motor och bagagerum. Plats för 2 extra ljus.

**Värme- och ventilations-system**

Termostatreglerat värme- och ventilationssystem med stor kapacitet. Tystgående fläkt med två hastigheter. Luften leds till såväl fram- som bak-

vagn. Tre defrostermunstycken för framrutan. Dessutom friskluftsintag i sidorna under instrumentbrädan. Elektriskt uppvärmd bakruta med ett läge på 75 W och ett på 150 W.

**Instrumentering**

Madrasserad instrumentpanel med hastighetsmätare av termometertyp, 6-siffrig vägmätare, trippmätare, bränslemätare och vattentemperaturmätare. Hastighetsmätaren är försedd med en flyttbar pil som påminnelse vid hastighetsbegränsningar. Varningslampor för laddning, oljetryck, helljus, parkeringsbroms och för ev. bromskretsfel. Ljud- och ljussignal för blinkers.

**Övrig utrustning**

Trepunkts fabriksmonterade säkerhetsbälten i framsätet. Fästen för två trepunktsbälten och ett midjebälte i baksätet. Tygklädsel. Lamellglas "High Impact" i vindrutan. Dubbla madrasserade solskydd. Backspegeln manuellt avbländbar och av säkerhetstyp. Elektriska vindrutetorkare med två hastigheter och 16" torkarblad. Elektrisk vindrutespolare med 1,5 liters vattenbehållare. Kombinerat ratt- och tändningslås. Instegs- och kurvhandtag. Cigarrettändare. Askkoppar i instrumentbräda och vid

baksätet. Stänkskydd runt om. Verktygssats. Domkraft. Bogseringskrok i fram- och bakvagn. Reservhjul. Fickor på stolarnas ryggstöd. Heltäckande mattor. Vissa varianter har soltak eller helt framsäte.

**Data**

Total längd 470,5 cm  
 Total bredd 173,5 cm  
 Total höjd 143,5 cm  
 Markfrigång (olastad) 18,0 cm  
 Hjulbas 270,0 cm  
 Spårvidd fram 135,0 cm  
 Spårvidd bak 135,0 cm  
 Takhöjd fram (tak—sitt-dynan, 15 cm från stolens rygg) 92 cm  
 Takhöjd bak (tak—sitt-dynan, 15 cm från sätets rygg) 89 cm  
 Baksäte framkant—framstol max 36 cm min 17 cm  
 Framsätetsbredd axelhöjd 143 cm  
 Framsätetsbredd höfthöjd 143 cm  
 Baksätetsbredd axelhöjd 143 cm  
 Baksätetsbredd höfthöjd 143 cm  
 Tjänstevikt ca 1.360 kg  
 Volvo 164 är rundsmörjningsfri och har Volvos 5-åriga PV-garanti. 6 månaders fabriksgaranti. Fabriken förbehåller sig rätt till ändring av konstruktion och utrustning utan föregående meddelande.

**VOLVO 164**