

VOLVO 140 SERIEN



**Sober stil.
Volvo 142, Volvo 144, Volvo 145!
Tre bilar som är praktiska,
säkra och rationella.**



Provkör den som passar Er bäst. Upplev en rationell bil för den moderna tidens krav. Representativt elegant i exteriör och interiör. Lyxigt bekväm och generöst rymlig ...

Upplev den sköna sittställningen, den säkra kurvtagningen, den perfekta inbromsningen, den tysta mjuka gången, den härliga runtomsikten ...

Upplev den nya kraftfyllda 2 liters B 20-motorn. Med resurser för ännu snabbare omkörningsacceleration. Med Volvos framsynta och effektiva system för renare avgaser.

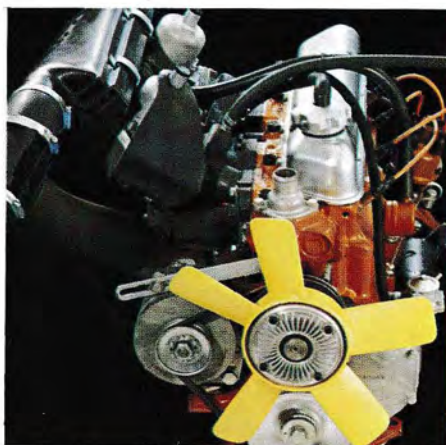

Lägg märke till det nya färgprogrammet, till interiören med ny, elegant klädsel — ventilerande, mjuk och stark textil.

Gör ert val ur ett komplett modellprogram: Volvo 142 (2-dörrars), Volvo 144 (4-dörrars) och Volvo 145 (herrgårdsvagn). Samtliga med 90 alternativt 118 hk SAE.

Ny starkare 2 liters motor—90 alternativt 118 hk SAE.





Volvo -bara för stolarnas skull...

Provsitt en Volvo-stol så förstår Ni varför den blivit så omtalad. Ni kan reglera lutningen, höjden och avståndet till pedalerna. Ni kan flytta stolens fundament bakåt. Praktiskt för långbenta förare. Svankstödet har bekvämt rattreglage. Stolsryggen viker sig bakåt om Ni skulle bli påkörd bakifrån. Det minskar risken för nackskador.

Se på reglagen — alla inom bekvämt räckhåll. Hastighetsmätare, temperatur- och bränslemätare, trippmätare, kontrollampa för helljus och körriktningsvisare, varningslampor för oljetryck, laddning och åtdragen parkeringsbroms + en bromskrets ur funktion. En flyttbar pil på hastighetsmätaren påminner om hastighetsbegränsningar. Och vägmäta-

ren — den visar ända upp till 999.999 km!

Instrumentpanelen är omgiven av en madrasserad, energiupptagande ram. Den bländfria backspeglarna ger vika vid en eventuell stöt. Rattnavet är försänkt. När trycket mot ratten överstiger ett visst värde ger ratten vika.

Dörrarna öppnas nästan rätt ut — hela 80°. De kan ställas i två lägen.

Och så en sån självklarhet som säkerhetsbälten. Volvo var först med säkerhetsbälten som standard. 140-serien har fabriksmonterade 3-punktsbälten med ordentliga infästningar i karossen och lättmanövrerad låsanordning. I baksätet finns fästen för tre säkerhetsbälten.



Med en spak på stolens yttersida reglerar Ni lätt ryggstödet lutning. Det kan ställas in steglöst ända ner till viloläge.



Svankstödet är steglöst reglerbart med bekvämt rattreglage.



Belysta lättåtkomliga rattreglage för värme och friskluft.

Ombonat varmt på vintern, ventilerande och luftigt svalt i sommarvärmen. Praktisk sträv och oöm yta, som gör att Ni sitter stadigt även vid lite fränare kurvtagning.

Volvo 142/144 är en bil med ovanligt generösa innermått. Också i baksätet. Det är brett och djupt med väl tilltaget

benutrymme och rejäl takhöjd. Lägg märke till de bekväma armstöden på dörrarna, det nedfällbara armstödet mitt i baksätet—allt genomtänkt och sobert.

Den inre säkerheten är väl tillgodosedd. Lägg märke till madrasseringen kring instrumentpanelen, de försänkta och skyddade handtagen och reglagen på

samtliga dörrar, de mjuka stolsryggarna, takets stötmatta.

En Volvo är sommarsval och vintervarm—tack vare det lättmanövrerade och effektiva värme- och friskluftintaget. På sommaren sval genom det ordinarie friskluftssystemet och två separata luftintag på båda sidor under instrumentbrädan.



På vintern varm genom det högeffektiva värmeaggregatet med varmluftsinsläpp vid fram- och baksäte och dessutom tre separata defrostermunstycken vid framrutan och två vid bakrutan. På herrgårdsvagnen Volvo 145 värms bakrutan istället elektriskt genom inbyggda värmetrådar.

Välplanerad, rymlig, trygg. En interiör utöver det vanliga.



Långfärdskomfort för hela familjen!

Volvo 142. Ibland har man barn i bilen. Det är då det känns extra skönt med en 2-dörrars bil—inga bakdörrar, inga lås och knappar för nyfikna, vetgiriga barn-fingrar.

De båda dörrarna på tvådörrarsmodellen är så breda att Ni kommer in bekvämt också i baksätet. De fällbara ryggstöden på framstolarna har naturligtvis en säkerhets spärr — lätt åtkomlig när Ni skall i eller ur baksätet, pålitligt säker när Ni behöver göra en häftig inbromsning.

Gör en verklig långtur! Det är just när Ni skall ha med mycket bagage som Ni upptäcker vad det vill säga att ha gott om plats. Bagageutrymmet på en Volvo 142 eller Volvo 144 rymmer hela 675 li-

ter — och det är väl tilltaget också för en stor familjs bagage. I kupén skall Ni ju själva ha hela bekvämligheten.

Ni sitter mil ut och mil in. Avspänt och skönt. Med stolen inställd som Ni vill ha den. Med alla reglage inom bekvämt räckhåll. Med rätt temperatur genom det lättmanövrerade värme- och friskluftintaget. Med en härlig runtsikt.

Själva körningen är en njutning. Ni får snabbt svar från en temperamentsfull motor. Ni känner följsamheten genom kurvorna, märker det stabila väggreppet.

Att köra en Volvo är alltid en upplevelse. Att göra en ordentlig provtur i en Volvo i 140-serien för första gången är att upptäcka vad långfärdskomfort verkligen innebär.



Bagagerummet är väl tilltaget och fritt från detaljer som inkräktar på det effektiva lastutrymmet.







9.25 i vänddiameter! (hur många

Volvo 144. Elegant. Representativ. Med två dörrar till — två dörrar direkt in i baksätet — sånt man sätter värde på om man tycker om extra bekvämlighet. Stor öppningsvinkel — 80° — och högt uppdragen takkant med välplacerade instegshandtag underlättar ytterligare insteg i baksätet.



Alla modeller i Volvo 140-serien finns med automatisk växellåda.



nga lika stora bilar klarar det?)

Provkör en Volvo i 140-serien i stads-
trafik. Upplev den sensationellt snäva
vänddiametern (bara 9,25 m), den smi-
diga exakta styrningen, de berömda
bromsarna. Känn vad accelerationsre-
surserna betyder för en snabb omkör-
ning. Upptäck allt omkring Er genom
en perfekt runtomsikt.

Parkera och lägg märke till hur den
snäva vänddiametern tillsammans med
den lätta, exakta styrningen gör Volvo
140 mer lättparkerad än flertalet andra
bilar.

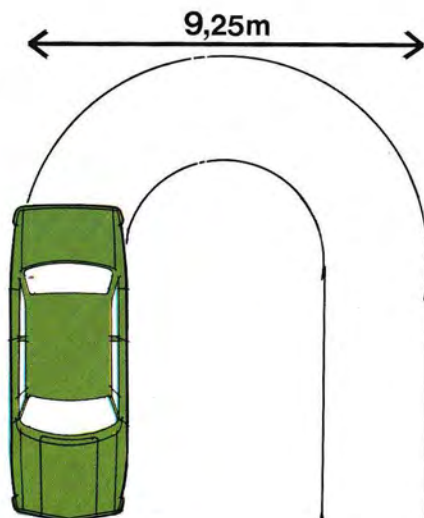



Det finns tillfällen då en personbil helt enkelt inte räcker till — hur generöst tilltagna bagage- och innerutrymmena än är. Tillfällen då man behöver ta med sig saker som det nästan skulle behövas en mindre lastbil till för att få med. Tillfällen som är som gjorda för Volvo 145.

För en del människor inträffar de tillfällena inte särskilt ofta — inte oftare än att det är god ekonomi att hyra en

lastbil. För många andra hör extra skrymmande bagage till det normala. Det är då det behövs en riktig herrgårdsvagn.

Till och från sommarstugan ... i samband med arbetet ... under bilsemestern ... för möbelhämtningar ... månadsinköp ... båtutrustning ... glada badturer med många barn och mängder av bagage ... Det finns i stort sett ingen gräns för användningsmöjligheterna.

Volvo 145 ger alla de tekniska finesser som gjort Volvo 142 och Volvo 144 till Sveriges mest köpta bil. Egenskaper som beskrivits och lovordats av motorpress över hela världen: säkerhetsdetaljerna, det dubbla bromssystemet, den snäva vänddiametern, vägegenskaperna, bara för att nämna några exempel bland många. Något av allt det som talar för Volvo 145.

Tänk Er 140-seriens alla egenskaper i en herrgårdsvagn.



**Öppna den
stora
bakluckan!**





Uppfällt ger baksätet bekväm plats för tre personer. Generöst benutrymme.



Ryggstödet spärr kan lossas från höger eller vänster sida.



Under lastgolvet finns ett extra skyddat utrymme. Bra att ha för ömtåligt bagage.



Reservhjulet är infällt i sidan bakom vänster hjulhus och tar mycket liten plats.

Den lyfts bekvämt tack vare två gasfjädrar. Inga detaljer inkräktar på lastöppningen — bakluckans gångjärn ligger på utsidan. Ni kommer åt ordentligt. Kan lasta mängder av bagage snabbt. Lastutrymmet är ombonat och lättskött med tålig textilklädsel. Fritt från onödiga detaljer. Rikt på praktiska finesser — som det extra utrymme i lastrummets golv. Lämpligt för t.ex. ömtåligare bagage. Lägg också märke till reservhjulets praktiska placering stående bakom vänster bakhjul. Utan att ta onödig plats från lastutrymmet. På

höger sida finns ett liknande utrymme. Där kan t.ex. verktyg och reservdunk förvaras.

Baksätet fälls ned med ett enkelt handgrepp. (Spärren i ryggstödet lossas lätt på antingen höger eller vänster sida.) Lastutrymmet blir hela 188 cm långt, med plats för c:a 2 m³ bagage.

Uppfällt ger baksätet 3 bekväma sittplatser med möjlighet att sträcka på benen, njuta av runtomsikten — känna all bekvämlighet som hör ihop med Volvo 140-serien.

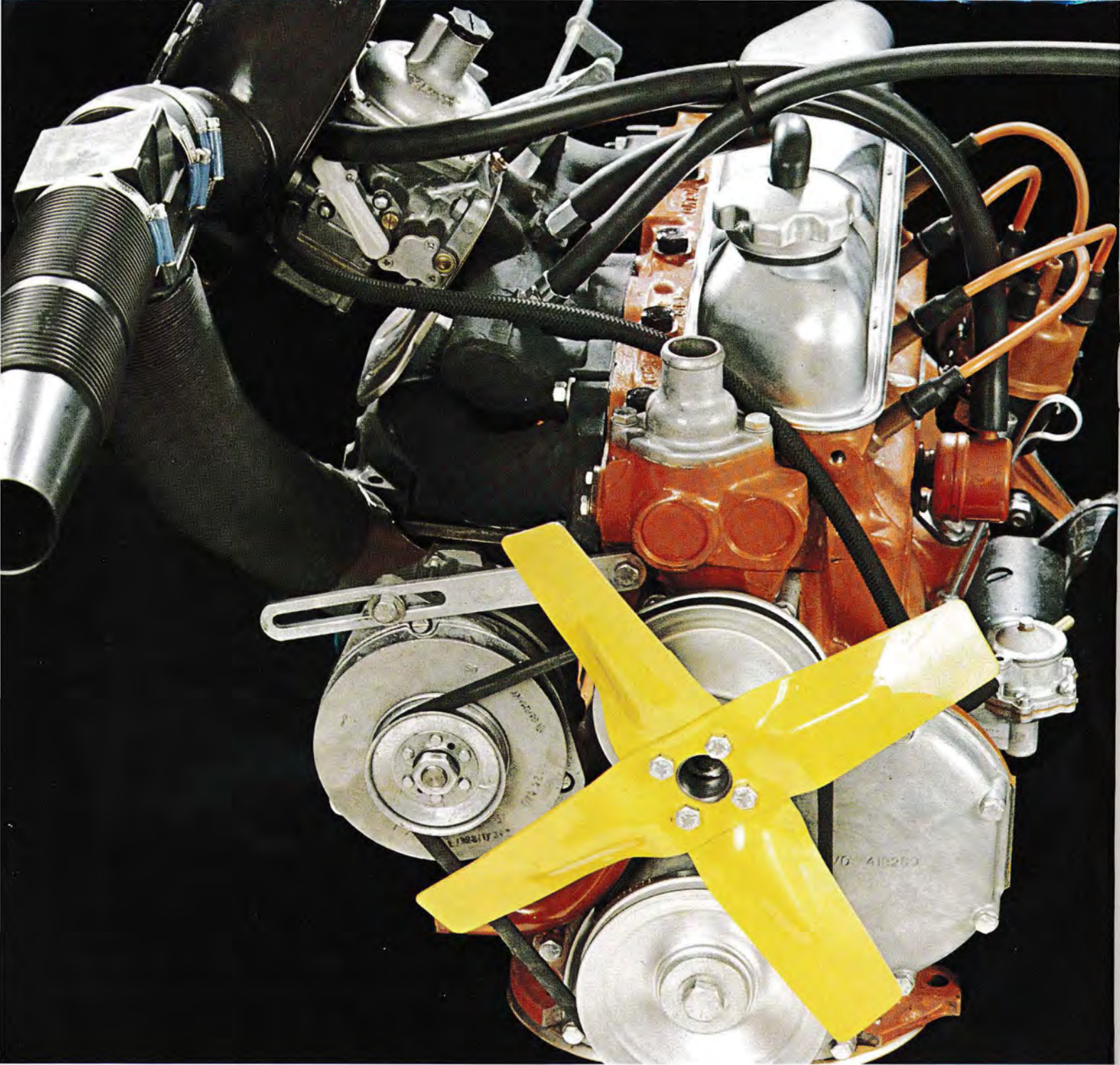

Ny hårdtestad 2-liters motor med avgasrening.

Alla modeller i Volvo 140-serien har den nya 2 liters B 20-motorn. Den har hårdtestats i laboratorier, prövats under verkliga förhållanden och testats igen. Detalj för detalj. Under många år.

Volvos ingenjörer har konstruerat den för säker omkörningsacceleration och ekonomiska marschfarter. Det höga och jämna vridmomentet ger goda prestanda redan vid låga varvtal.

B 20-motorn finns i två versioner, 90

alt. 118 hk SAE. Sportversionen har dubbla förgasare. Båda motorvarianterna har avgasrening. En speciell utformning av insugningssidan ger effektiv förbränning och därmed renare avgaser. Samtidigt erhålls bättre bränsleekonomi. Nytt luftfilter på 118 hk-motorn ger lägre motorljud.

B 20-motorn har dessutom termostatsstyrd förvärmning av insugningsluften. Oberoende av ytttemperaturen får förgasarna luft som håller ca +30°C. För-

värmningen ger framför allt snabbt jämn gång efter kallstart.

Sportmotorns kylfläkt har slirkoppling av vätsketyyp. Den gör att fläkten aldrig roterar med mer än ca 3.000 varv i minuten. Därigenom sänks ljudnivån samtidigt som motorns nettoeffekt ökas och motorn värms snabbare.

B 20-motorn har växelströmgenerator. Den laddar redan vid låga motorvarv och ger därför extra kapacitet.

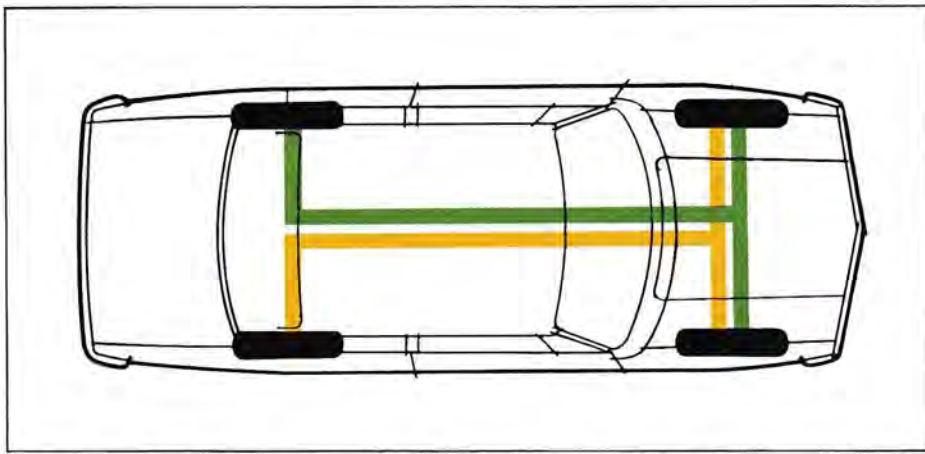

Volvos unika 2-krets bromssystem — ger 80% bromsverkan även om en krets är ur funktion.

Ett genomtänkt, påkostat bromssystem.

Volvos dubbla bromssystem har tre bromsande hjul i varje krets. Om en krets skulle skadas har Ni fortfarande ca 80% bromsverkan kvar! Skillnaden blir så liten att Ni knappt märker den. Därför finns det en varningslampa på instrumentpanelen för bromskretsfel.

Alla fyra hjulen har skivbromsar. Bromsservo ger jämn effektiv bromsning med lågt pedaltryck. Handbromsen verkar mekaniskt på separata bromstrumror i bakhjulen.

Vindrutan är av segstarkt lamellglas

av s.k. high impact-typ — ger klar sikt även efter kraftiga stenskott.

Volvos självbärande säkerhetskaross har kraftupptagande front- och bakparti för att passagerarutrymmet skall förbli intakt vid en eventuell sammanstötning. Karossen som är sammanfogad med ca 10.000 svetspunkter får delvis sin styrka genom förstärkande slutna balkprofiler som omsluter alla karossöppningar.

Grundligt rostskydd kännetecknar Volvo. De längsgående balkarna under dörrarna t.ex. är galvaniserade på insidan och ventileras genom att friskluft leds genom dem.

Också lacken ger ett effektivt rostskydd. Plåten fosfateras först för att ge lacken ordentligt fäste. Efter dopning i "primer" sprutlackeras karossen i fem lager. Därigenom får den en yta som bevarar sin hårdhet och briljans. Karossens undersida får dessutom ett grundligt skydd mot stensprut och vägsalt. Den behandlas med underredsmassa och rostskyddsvätska.

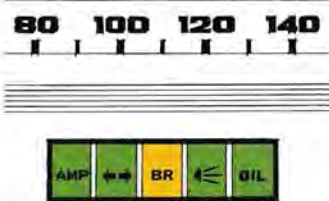

VARNINGSLAMPA FÖR BROMSKRETSFEL

En varningslampa på instrumentbrädan lyser om parkeringsbromsen är åtdragen och tändningen påslagen eller om en bromskrets är ur funktion.



AVGASRENING

Den nya B 20-motorn är utrustad med avgasrening. Bilden visar Volvos speciella system för avgasrening. I kombination med vevhusventilation ger det mycket rena avgaser och dessutom bättre bränsleekonomi.

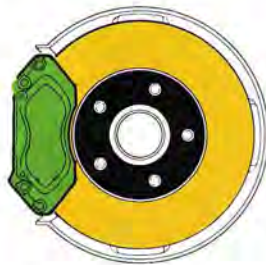

SKIVBROMSAR

Samtliga modeller i 140-serien har skivbromsar på alla fyra hjulen. Skivbromsarnas förmåga att bl.a. snabbt avleda värme gör att de tål upprepade hårda inbromsningar utan att mattas.

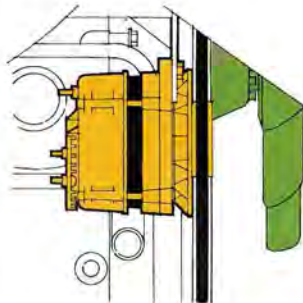

VÅXELSTRÖMGENERATOR

Samtliga bilar i 140-serien har nu växelströmgenerator — laddar redan vid låga motorvarv. På så sätt hålls batteriet alltid väl laddat. Dessutom har elsystemet kapacitet med marginal för strömkrävande extrautrustning.

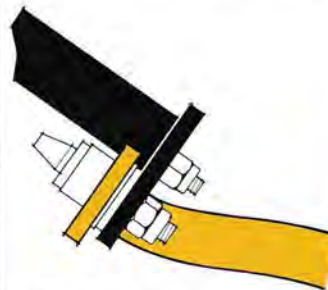

DELAD RATTSTÄNG

Rattstängens är av säkerhetstyp och delar sig vid eventuell deformation av bilens framparti. Ratten pressas alltså inte in i förarutrymmet.

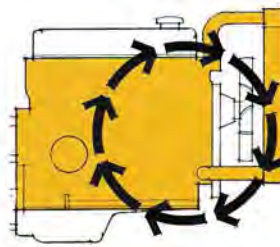

SLUTET KYLSYSTEM

Kylsystemet är slutet. Luft kan därför inte tränga in i systemet. På så sätt motverkas korrosion. Dessutom finns korrosionshämmande tillsatser i kylvätskan, liksom tillsatser som hindrar att kylvätskan fryser.

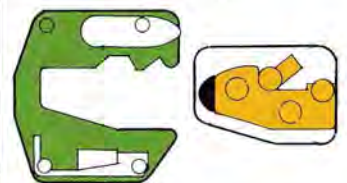

KROCKSÄKRA DÖRRLÅS

Låsen håller dörrarna stängda även vid mycket stora påkänningar. En låsplatta i dörrlåset och motsvarande anordning vid dörrstolpen glider i varandra och hindrar låset från att gå upp även om karossen deformeras.



FÖRVÄRMNING

Effektiv termostatstyrd förvärmning av luften innan den når förgasarna ger jämn gång direkt efter kallstart. Luftintag framför kylaren i kombination med nytt insugningsfilter ger lägre motorljud.

MOTOR

Typ B 20. Fyrcylindrig toppventilmotor med 5-lagrad vevaxel.

Cylindervolym 1,986 liter
Cylinderdiameter 88,9 mm
Slaglängd 80,0 mm
Termostatstyrd luftförvärmning.
Avgasrening.

90 hk

Horisontalförgasare.

Max. effekt 90 hk SAE vid 4.800 varv/min.

Max. vridmoment 16,5 kgm SAE vid 3.000 varv/min.
Kompressionsförhållande 8,7:1

118 hk

Dubbla horisontalförgasare.

Max. effekt 118 hk SAE vid 5.800 varv/min.

Max. vridmoment 17,0 kgm SAE vid 3.500 varv/min.
Kompressionsförhållande 9,5:1
Fläkt med slirkoppling.

KYLSYSTEM

Slutet. Vattenkyllning med pump och termostat. Rymd ca 8,5 liter. Frostskyddat.

ELEKTRISKT SYSTEM

Spänning 12 volt
Batteriets kapacitet 60 amp.tim.
Växelströmgenerators effekt 35 amp.
Startmotorns effekt 1 hk

KRAFTÖVERFÖRING

Koppling

Enskivig torrlamellkoppling av solfjädertyp. Mekaniskt manövrerad.

Växellådor

4-växlad, helsynkroniserad med golvväxelspak.

Utväxling 1:an 3,13
2:an 1,99
3:an 1,36
4:an 1,0
Back 3,25

4-växlad + överväxel: Samma växellåda som ovanstående plus elektriskt manövrerad överväxel verkande på 4:e växeln.

Utväxling 0,797

Automatic: Helautomatisk växellåda. Växelväljare på rattstängan.

Bakväxel

Av hypoidtyp

Utväxling personvagnar:
4-växlad och Automatic 4,10:1
4-växlad + överväxel 4,30:1
Utväxling herrgårdsvagn:
4-växlad 4,30:1

STYRINRÄTTNING

Typ skruv med rulle. Vänster- eller högerstyrd. Delad rattstäng av säkerhetstyp.

Fyra rattvarv från vänster till höger.

Vänddiameter: Personvagnar Herrgårdsvagn
Däckens ytterkant 9,25 m 9,25 m
Karossens ytterkant 10,0 m 10,0 m

FRAMHJULSUPPHÄNGNING

Separat hjulupphängning med spiralfjädrar och gummilagrade länkar. Kulleleder. Dubbelverkande hydrauliska teleskopstötdämpare. Krängningshämmare.

BAKHJULSUPPHÄNGNING

Stel bakaxel upphängd i långsgående gummilagrade bärande och momentstag. I sidled hålls axeln i läge av ett gummilagrat tvärstag. Spiralfjädrar och dubbelverkande hydrauliska teleskopstötdämpare. Herrgårdsvagnen har dessutom tillsatsfjädrar av gummihålstyp.

BROMSSYSTEM

Fotbroms

2-krets bromssystem. Vardera kretsen verkar på båda framhjulen och ett av bakhjulen. Varningslampa på instrumentbrädan visar om en bromskrets är ur funktion.

Självjusterande skivbromsar på samtliga hjul. Bromsservo. En reduceringsventil i vardera bromskretsen förhindrar att bakhjulen låses före framhjulen vid häftig inbromsning.

Parkeringsbroms

Mekaniskt verkande genom särskild trumbroms på bakhjulen. Spaken för parkeringsbromsen placerad mellan förarsäte och framdörr. Varningslampa på instrumentbrädan för åtdragen parkeringsbroms.

HJUL OCH DÄCK

4 1/2"-15", pressade stålfälgar.
165S15 däck.

Teknisk specifikation.



KAROSS

Helsvetsad, självbärande stålkaross. Förstuvande balkprofiler runt alla karossöppningar.

ROSTSKYDD

Bottensvällarna ventilerade för att förhindra kondensbildning. Utsatta karossdelar varmgalvaniserade. Underredsbeklädnad.

BRÄNSLETANK

Placerad bak. Rymd 58 liter.

LJUSUTRUSTNING

Spak på rattstängens vänstra sida för manövrering av blinkers, hel- och halvljus samt helljussignal. Strålkastarna justerbara från motorrummet. Asymmetriskt halvljus. Innerbelysning som tänds när någon av framdörrarna öppnas.

Herrgårdsvagnens lastutrymme har belysning som tänds när bakluckan öppnas. Instrumentbelysning med reglerbar styrka. Handskaffbelysning. Automatiskt backljus.

VÄRME- OCH VENTILATIONSSYSTEM

Termostatreglerat värme- och ventilationssystem med stor kapacitet. Tystgående fläkt med två hastigheter. Luften leds till såväl fram- som baksäte. Tre defrostermunstycken för framrutan. Dessutom friskluftsintag i sidorna under instrumentbrädan. Eluppvärmd bakruta för 145.

INSTRUMENTERING

Madrasserad instrumentpanel med hastighetsmätare av termometertyp. 6-siffrig vägmätare.

trippmätare, bränslemätare och vattentemperaturmätare. Hastighetsmätaren är försedd med en flyttbar pil som påminnelse vid hastighetsbegränsningar. Varningslampor för laddning, oljetryck, helljus, parkeringsbroms och för en bromskrets ur funktion. Ljud- och ljussignaler för blinkers.

ÖVRIG UTRUSTNING

Trepunkts fabriksmonterade säkerhetsbälten i framsätet. Fästen för två trepunktsbälten och ett midjebälte i baksätet. Lamellglas i vindrutan ("high impact"). Dubbla madrasserade solskydd. Backspeglarna bländfri och av säkerhetstyp. Elektriska vindrutetorkare med två hastigheter och 16" torkeblad. Elektrisk vindrutespolare med 1,5 liters vattenbehållare. Kombinerat ratt- och tändningslås. Instegs- och kurvhandtag. Cigarrettändare. Askkoppar i instrumentbräda och vid baksätet. Bogseringskrok i fram- och bakvagn. Herrgårdsvagnen har två utvändiga backspeglar, personvagnarna en yttre spegel.

MÅTT OCH VIKT

	Personvagnar	Herrgårdsvagn
Total längd	464 cm	464 cm
Total bredd	173,5 cm	173,5 cm
Total höjd	144 cm	145 cm
Markfrigång	18 cm	18 cm
Hjulbas	260 cm	260 cm
Spårvidd fram	135 cm	135 cm
Spårvidd bak	135 cm	135 cm

Takhöjd fram (tak-sittdynan, 15 cm från stolens rygg)	95 cm	95 cm
Takhöjd bak (tak-sittdynan, 15 cm från sätets rygg)	89 cm	89 cm
Baksäte framkant - framstol max.	44 cm	44 cm
min.	26 cm	26 cm
Framsätetsbredd axelhöjd	143 cm	143 cm
Framsätetsbredd höfthöjd	143 cm	143 cm
Baksätetsbredd axelhöjd	143 cm	143 cm
Baksätetsbredd höfthöjd	143 cm	143 cm

Tjänstevikt 1.220-1.270 kg c:a 1.300 kg (beroende på vagnstyp)

Lastutrymme Herrgårdsvagn

Längd med uppfällt baksäte	113 cm
Längd med nedfällt baksäte	188 cm
Största bredd	133 cm
Höjd	95 cm
Volym med uppfällt baksäte	c:a 1,5 m ³
Volym med nedfällt baksäte	1,9 m ³
Volym extrautrymme	0,1 m ³
Lastöppningens största bredd	117 cm
Lastöppningens största höjd	80 cm

GARANTIER

Volvo 142/144/145 levereras med 6 månaders fabriksgaranti - oavsett antalet körda mil - och med Volvos 5-åriga PV-garanti (ingen extra kostnad för vagnskadeförsäkring).

Fabriken förbehåller sig rätt till ändring av konstruktion och utrustning utan föregående meddelande.





AB VOLVO GÖTEBORG

RK 3403. 8. 68. 100.000. Hälsingborgs Litografiska Aktiebolag

