



VOLVO

VERKSTADS- MEDDELANDE

PERSONVAGNAR

BETR.	SPECIALVERKTYG	PRODUKT	P
	SVO 2739	GRUPP	08
	SVO 2744	NR	
DATUM	Oktober 1970		25

Ändring av SVO 2739 och SVO 2744

Då en ny typ av fjäder för bagageluckan till 142, 144 och 164 har införts, bör ovanstående verktyg ändras, så att de passar till både den tidigare gasfjädern (detaljnummer 676 668) och det senare fjäderstödet (detaljnummer 684 264).

Ändringarna görs enligt följande.

Hållare SVO 2739

Urtagen i hållarens båda ändar filas eller slipas upp enligt måtten i bild 1.



Bild 1

Pressverktyget SVO 2744

Slipa bort den sektionerade delen på klacken (A bild 2). En pinne $\varnothing 5 \times 25$ mm svetsas fast på den kuts som är fastsatt på spindeln (B bild 2).

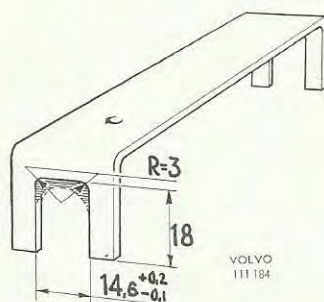
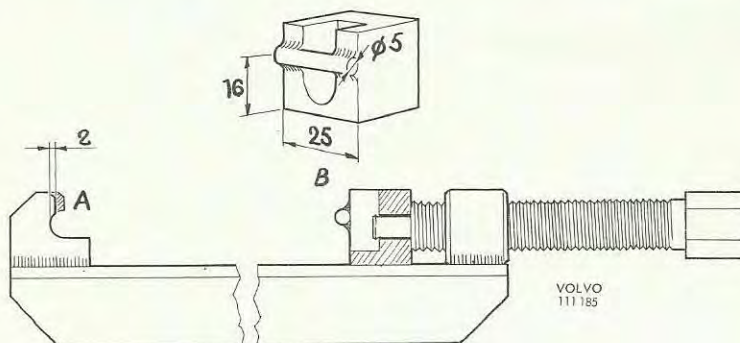

Bild 2

Verktyg i nytt utförande beräknas finnas i lager vecka 48 - 50.