



**VOLVO**

# VERKSTADS- MEDDELANDE

## PERSONVAGNAR

BETR.	PRODUKT
SPECIALVERKTYG	P
999 2899	GRUPP
	08
	NR
DATUM	
Mars 1974	62

Till tryckfötterna på vindrutefixtur 999 2899 har framtagits gummikåpor som ersätter de limmade gummiplattorna.

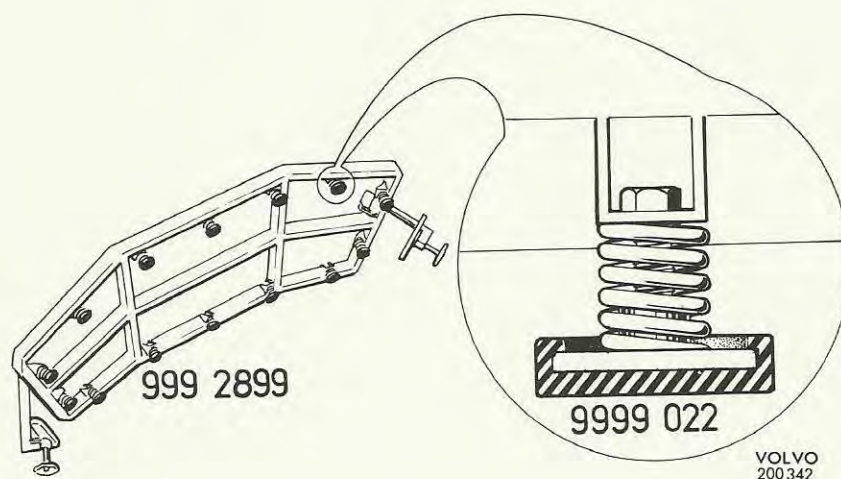

Vid byte till gummikåpor måste detta ske på samtliga tryckfötter.

1. Skrapa bort och gör rent tryckfötterna från gummirester.
2. Montera gummikåpor på samtliga (14 st) tryckfötter.

### Kontroll av tryckfötternas anliggning mot vindruta

Placera fixturen i rätt läge på en monterad vindruta. Kontrollera och justera vid behov tryckfötterna, genom att vrida dessa, så att samtliga får lika anliggning mot vindrutan.

OBS! Tryckfötterna får aldrig justeras, så att skruven går igenom metalldelen på foten.

Gummikåporna levereras i sats om 14 stycken, beställningsnummer 9999 022-8. Leverans beräknas kunna ske vecka 10.

Gummikåporna utsänds ej på abonnemang, utan kan beställas från AB Volvo Reservdelar.