

AVD. P	0	GRUPP 08
BETR. Fäste 999 5120		NR 8
		DATUM Sept 75

Service meddelande

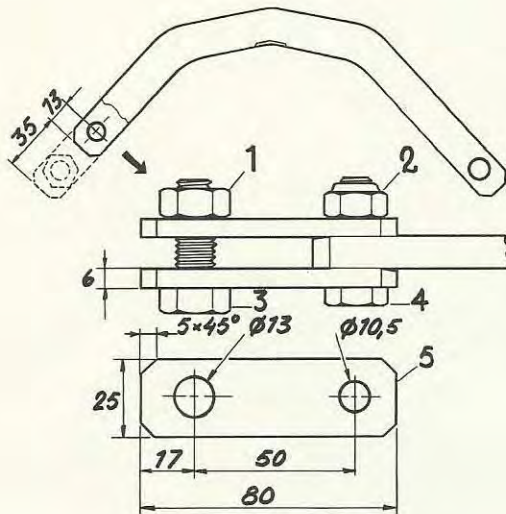

Ändring av verktyg 999 5120

Orsak:

Avståndet varierar mellan de främre lyftöglorna på B27E motorn.

Åtgärd:

1. Den ena bygel n kortas 35 mm enl. skiss.
2. Hål 10,5 mm borrar 13 mm från kanten på bygel n.
3. Två plattjärn (5) 80 x 25 x 6 mm kapas till och hål 13 mm borrar 17 mm från ena kanten, hål 10,5 mm borrar 50 mm från hål 13 mm.
4. Hörnen fasas 5 x 45°.
5. Plattjärnen monteras enl. skiss med skruv M6S 10 x 35 (4) och låsmutter M 10 x 11,5 (2), plattjärnen låses ej.
6. Upphängningsskruv, M6S 12 x 35 (3) plus mutter M6M 12 (1) skruvas åt för hand.

OBS! Innan motorn lyfts upp bör vänster främre lyftögla lossas och vrides 180° och dras åt. I annat fall kan reglagerullen skadas.

Pos	Beteckning	Volvo detaljnr
1	M6M 12	955 784 - 4
2	Låsmutter M 10	963 107 - 8
3	M6S 12 x 35	955 341 - 3
4	M6S 10 x 35	955 319 - 9