

PRODUKT P	AVD. 2	GRUPP 21
BETR. Givare/kontakter		NR. 49
B17,19,21,23 240 1975-		DATUM Aug. 83

Service meddelande

Makulera tidigare SMP avd 2 grupp 21 nr 49 av sept 82.
Meddelandet är kompletterat med 1984-års modeller.

Placering av givare/kontakter i cylinderhuvud, -block

Samtliga givare/kontakter är placerade i vänster sida av cylinderhuvudet resp cylinderblocket.

Observera på F-motorer 1981-

Se till att kontaktstyckena för startventilen, för tempgivare CIS-system och för tempgivare LH-Jetronic system ansluts rätt.

Kontaktstyckena är likadana och kan förväxlas.

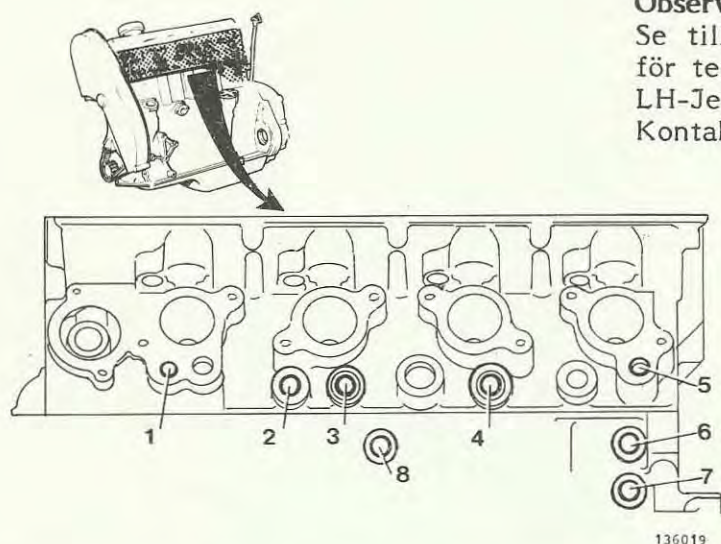

136019

Motorutförande årsmodell	Tempgivare, CIS-system (blå och röd)	Termostatventil EGR-system (svarta slangar)	Termostatventil accuppfetning (svarta slangar)	Tempgivare, tempmätare (gul)	Termotidkontakt, startventil (blå-gul o vit)	Tempgivare, LH-Jetronic (blå o svart)	Termokontakt Lambda-sond (grön)	Knackkännare tändsystem (brun)
B17,19,21,23A 1975-	-	2 ³⁾	-	3	-	-	-	-
B19K 1984-	-	-	-	3	-	-	-	-
B19,21,23E 1975-	-	2 ³⁾	-	3	5	-	-	-
B19,21 E-Turbo 1981-	-	2 ⁵⁾	-	3	4	-	-	-
B21F-5 1) 1976- 1981 USA	- 1 ⁴⁾	2 ³⁾ -	- 2	3 3	5 5	- -	- -	- -
B21F-9 ²⁾ 1981 1982	1 1	- -	2 2	3 3	5 5	- -	- 7	- -
B21F-Turbo 1981 1982-	6 6	- -	2 2	3 3	4 4	- -	- 7	- -
B21F LH-Jetronic 1982	1	-	-	3	5	4	-	-
B23F LH-Jetronic 1983-	-	-	-	3	-	4	-	8

- 1) B21F-5 = CI-system och Bosch tändsystem
- 2) B21F-9 = CI-system och Chrysler tändsystem
- 3) Endast på vissa årsmodeller och marknader
- 4) Endast Californien
- 5) Endast B21ET Norden och Schweiz 1984-