

PRODUKT	AVD.	GRUPP
P	2	21
BETR.		NR.
Virvelkammare		66
Diesel		DATUM
200		Dec.
		85

Om virvelkammarna lossnar - gör rent och sätt dit dem igen!

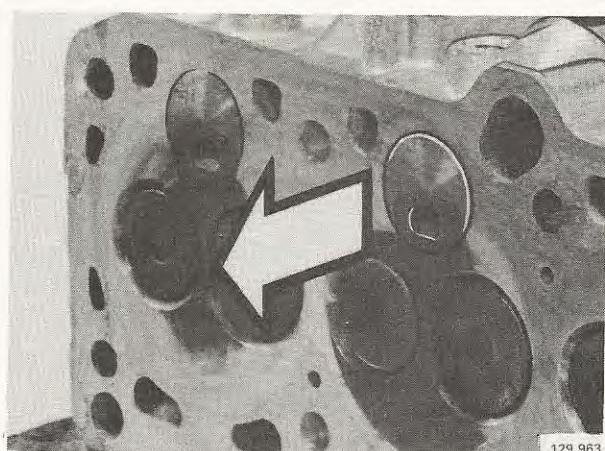

Vid borttagning av cylinderhuvudet inträffar det att virvelkammarna lossnar från sina säten.

Detta betyder inte att det är fel på vare sig cylinderhuvud eller virvelkammare.

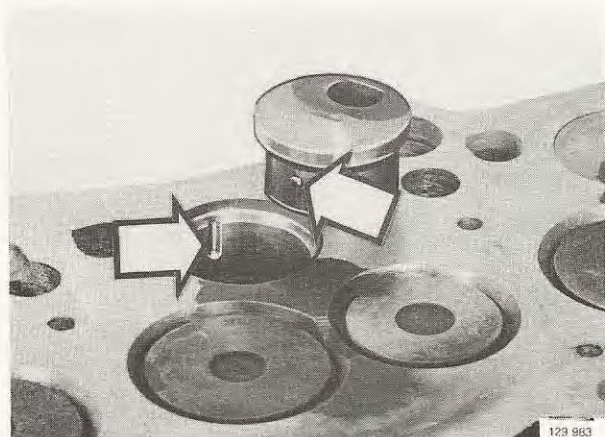

Gör, vid hopsättning, rent från sot mellan virvelkammarens säte och sätet i cylinderhuvudet. Kontrollera att kulan sitter kvar i virvelkammaren. Om kulan saknas skall kammaren bytas.

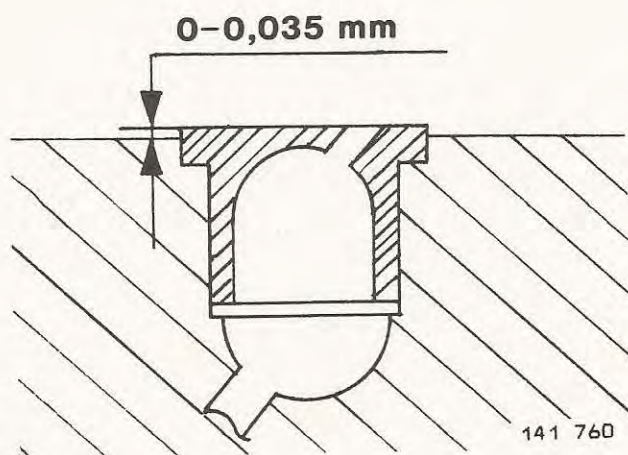

Sätt dit virvelkammarna och kontrollera att virvelkammarens plana yta ligger 0-0,035 mm ovanför cylinderhuvudets plan - om så inte är fallet måste virvelkammaren bytas.

Sätt dit virvelkammarna med lite fett.