

PRODUKT	AVD.	GRUPP
P	2	21
BETR.		NR.
Vevaxel		72
B 200, B 230		DATUM
200		Sept. 87

Ändrad vevaxel och ramlager

Motor B 200, B 230 har vidareutvecklats. Detta har resulterat i jämnare och tystare gång. Motorn har införts löpande i produktion under augusti månad. Den ersätter därmed tidigare B 200, B 230.

Vidareutvecklingen innebär vissa förändringar i motorn:

- Alla ramlagerdiametrar ökas från 55 mm till **63 mm**.
- Bredare bakre ramlager ökas från 29 mm till **35,5 mm**.
- Axiallager flyttas från mittre till bakre ramlager.
- Axiallager ökas från 180 till **360 grader**.
- Axialbrickor ändras till flänslager.
- Ramlager minskat spel från 0,024-0,072 till **0,024-0,061**.

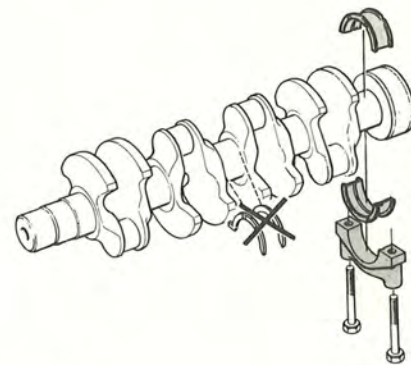

144 267

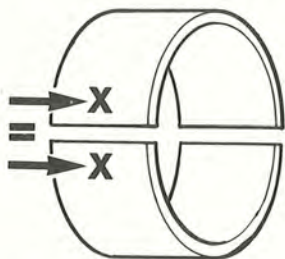

144 268

Färgklassade ramlager

I produktion används klassade ramlager. Ramlagren är färgkodade: blå + röd, gul + gul.

Observera att som reservdel förs endast gulmärkta ramlager.

Det som kännetecknar motorn utvändigt är följande:

- Dekalen på transmissionskåpan är märkt **K**.
- Motorblocket har ett ingjutet **K** under det instansade motornumret (vissa tidigt tillverkade motorer saknar dock denna K-märkning).
- Motorblocket har dessutom ett ingjutet **A** placerat snett under oljefiltret.

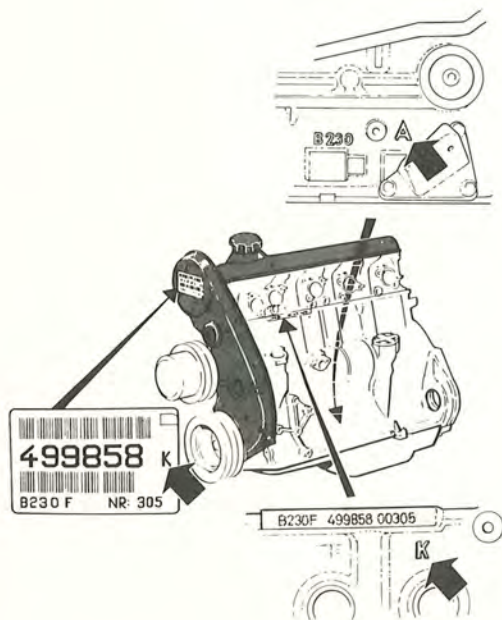

144 269