



VOLVO

VERKSTADS- MEDDELANDE

PERSONVAGNAR

| | | | |
|-------|---|---------|----|
| BETR. | BRÄNSLEMUN- STYCKE | PRODUKT | P |
| | Zenith-Stromberg förgasare, B20, B30 | GRUPP | 23 |
| DATUM | Maj 1971 | NR | 46 |

Byte av bränslemunstycke.

Ett verktyg, dorn SVO 2962, har framtagits för byte av bränslemunstycke på Zenith-Strombergförgasare.

Verktyget skall användas tillsammans med justeringsverktygen SVO 2895, SVO 2896 och SVO 2897.

Bränslemunstycke för Stromberg-förgasare kan beställas under detaljnummer 237572. Dessa munstycken för byte, är märkta med spår, se bild 2.



Bild 1



Bild 2

Märkning av reservdels-
munstycke

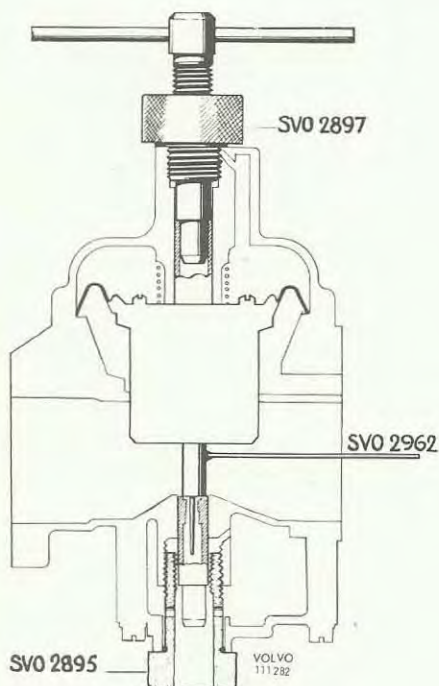
Arbetsbeskrivning

1. Demontera dämpningsanordningen och flottörhuspluggen.
2. Montera SVO 2895 i förgasarens underdel och skruva ur verktygets centrumskruv.
3. Placera förgasaren i ett skruvstycke och spänn fast skänklarna tvärs över fläsen för insugningsröret. Var försiktig så att fläsen ej skadas.

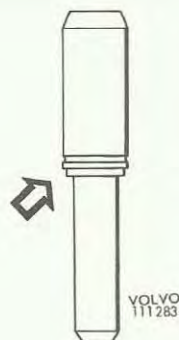
4. Placera dorn SVO 2962 mellan munstycket och vakuumkolven, se bilden. Montera SVO 2897 i förgasarens överdel.
5. Pressa ur munstycket genom centrumhålet i SVO 2895.
6. Demontera SVO 2897. Demontera vakuumkammerlocket, fjädern och vakuumkolven.
7. Placera det nya munstycket i centrumhålet på SVO 2895 och montera verktygets centrumskruv.
8. Använd dorn SVO 2896 som mätverktyg för hur långt munstycket skall pressas och pressa munstycket på plats med SVO 2895.
9. Montera en ny bränslenål i vakuumkolven.
10. Montera vakuumkolven, fjädern och locket. Fyll på dämpolja och montera dämpningsanordningen.
11. Skall förgasaren omedelbart återmonteras på motorn, behålles SVO 2895 kvar i flottörhuset för justeringen. I annat fall demontera verktyget och montera flottörhuspluggen med en ny gummiring.