

PRODUKT	AVD.	GRUPP
P	2	25
BETR.		NR.
Vattenkyld turbo		47
240		DATUM
		Aug. 86

Service meddelande

Sida 1 av 4

Byte till vattenkyld turbo

Bilar som ska byta turboaggregat ska byta till vattenkyld typ. De måste samtidigt utrustas med sent utförande av grenrör, expansionstank och stag.

- Bilar med grenrör av tidigt utförande har plan fläns som ej passar för vattenkyld turboaggregat, därför måste grenröret bytas ut på tidigt byggdaagnar.
- Bilar som har expansionstank av platt utförande ska byta till rund typ.
- Bilar med stag av tidigt utförande byggs om till sent utförande, se Servicehandbok Reparation och underhåll, avd. 2(25-29), sid 41, arbetsmoment P1-P12.
- Det finns två utföranden av materialsatser, en för tidigt respektive sent byggda bilar:
 Tidigt utförande det.nr. 270 602-6
 Sent utförande det.nr. 270 198-5

Turboaggregat

Motor	Det.nr.
B21 FTL	1 389 207-0
B21 FT	1 389 208-8
B19/B21 ET	1 389 209-6



Materialsats det.nr. 270 602-6

Det.nr.	Material	Det.nr.	Material
11 996-6	Packning	1 326 222-5	Låsbleck
419 401-5	Bricka	1 326 586-3	Låsbleck
420 423-6	Packning	1 336 237-1	Avgasgrenrör
420 475-6	Packning	1 336 261-1	Pinnskruv
463 846-6	Packning	1 336 265-2	Konsol
940 132-4	Skruv	1 336 266-0	Bladfjäder
941 686-8	Hålskruv	1 336 683-6	Konsol
943 471-3	Slangklamma	1 336 684-4	Expansionstank
943 472-1	Slangklamma	1 336 973-1	Kylarslang
943 476-2	Slangklamma	1 378 420-2	Anslutningsrör
946 036-1	Låsmutter	1 378 421-0	Kylarslang
946 440-5	Skruv	1 378 548-0	Anslutningsrör
948 645-7	Flänslåsmutter	1 378 551-4	Vattenrör
1 257 499-2	Distanshylsa	1 378 621-5	Vattenrör
1 306 264-1	Tätningring	1 378 624-9	Kylarslang

Materialsats det.nr. 270 198-5

Det.nr.	Material	Det.nr.	Material
11 996-6	Packning	1 326 222-5	Låsbleck
420 423-6	Packning	1 326 586-3	Låsbleck
420 475-6	Packning	1 378 420-2	Anslutningsrör
463 846-6	Packning	1 378 421-0	Kylarslang
941 686-8	Hålskruv	1 378 548-0	Anslutningsrör
943 471-3	Slangklamma	1 378 551-4	Vattenrör
943 476-2	Slangklamma	1 378 621-5	Vattenrör
1 306 264-1	Tätningring	1 378 624-9	Kylarslang

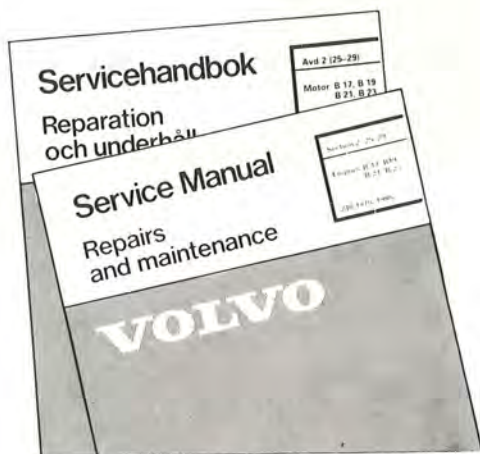

142 502

Ta fram Servicehandbok Reparation o. underhåll, avd. (2(25-29), slå upp sid 30.

Ta bort turboaggregatet arbetsmoment N1-N7.

Bilar av sent utförande: Dela grenrör och turboaggregat.

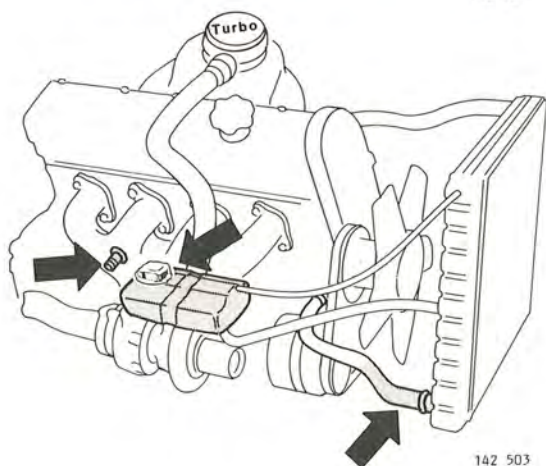

142 503

Tappa ur kylsystemet

Ställ värmereglaget på varm.
Ta av locket på expansionstanken.
Öppna kranen på cylinderblockets högra sida.
Lossa nedre slangen vid kylaren.

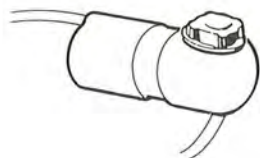

142 504

Expansionstank av platt utförande:

Ta bort:

- expansionstank
- konsol
- kylvätskeslang

Sätt dit:

- ny expansionstank (rund typ)
- ny konsol
- ny kylvätskeslang

Sätt dit övre T-nippeln

Skär av slangen till expansionstanken.
B19/21 ET/FT 65 mm från tanken
B21 FTL 75 mm från tanken

Skär bort 15 mm från den nedre delen.

Sätt dit övre T-nippeln med två slangklammor löst.

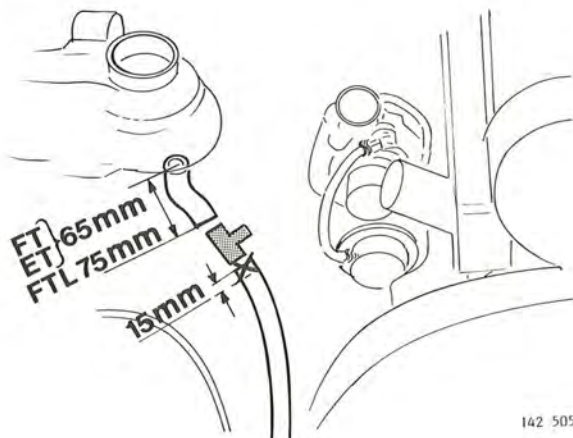

142 505

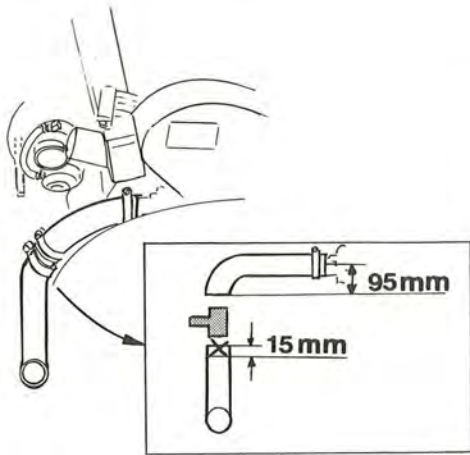

142 506

Sätt dit nedre T-nippeln

Skär av nedre kylarslang **95 mm** från centrum på slangändan. (Se bild).
Skär bort **15 mm** från den nedre delen.

Sätt dit övre T-nippeln med två slangklammor löst.

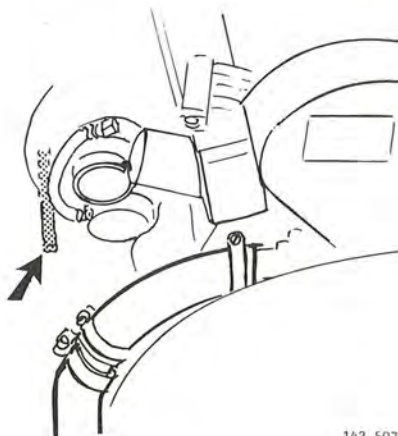

142 507

Ta bort returoljeröret från turboaggregatet

Utför arbetsmoment **N23-N27** enligt Servicehandboken.

Sätt dit inloppsroret på turboaggregatet



Sätt dit returoljeröret

Använd ny packning och O-ring.

Utför arbetsmoment **N18-N31** enligt Servicehandboken.

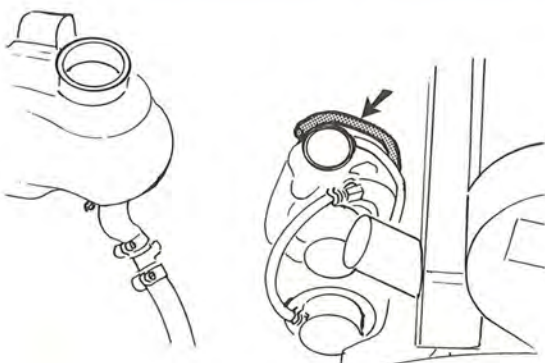

142 508

Sätt dit utloppsroret

Sätt dit utloppsroret så att det inte ligger för nära oljetrycksroret.

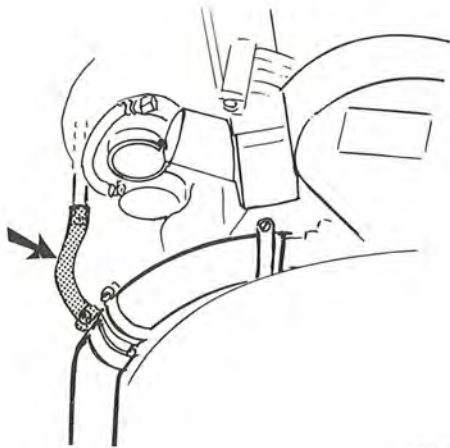

142 509

Sätt dit den korta slangen

Anslut den mellan inloppsöröret på turbon och T-nippeln i nedre kylarslangen.
Dra åt slangklammorna.

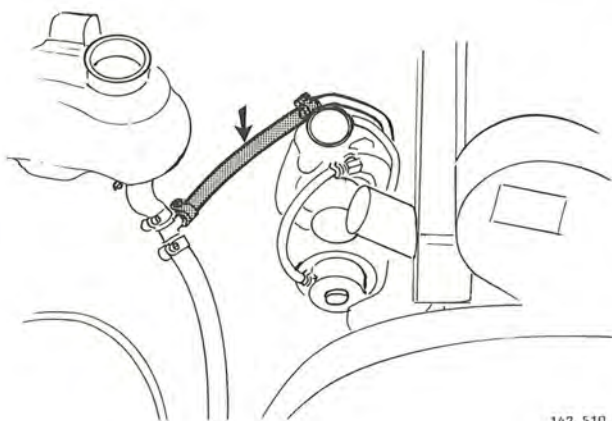

142 510

Sätt dit den långa slangen

Anslut den mellan utloppsöröret på turbon och T-nippeln i slangen från expansionstanken.
Dra åt slangklammorna.

Utför arbetsmoment N32-N36
enligt Servicehandboken.

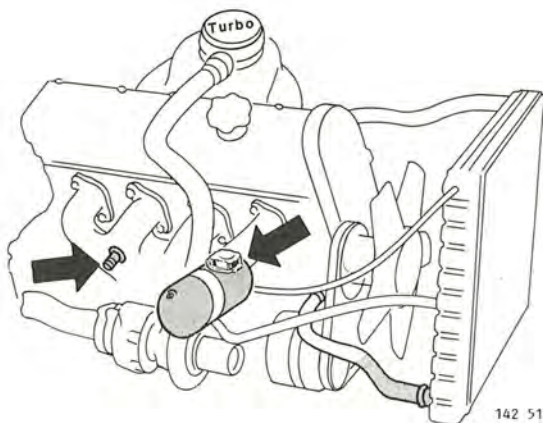

142 511

Fyll på kylvätska

Stäng avtappningskranen.
Fyll expansionstanken till max.
Varmkör motorn med värmereglaget på varm,
kontrollera tätheten och efterfyll kylvätska
vid behov.