

Service meddelande

Felsökning

Reparation

Underhåll

AVD 2	GRUPP 28	NR 202
----------	-------------	-----------

DATUM
April -90

BETR.
Tändsystem EZ116K

240, 245

Sida 1 av 2

Montering av diod för att förhindra felaktiga felkoder från självdiagnossystemet.

På bilar utrustade med tändsystemet EZ 116K kan i vissa fall självdiagnossystemet störas. Detta inträffar när motorn stängs av, när tändningen är frånslagen och motorn roterar några varv innan den stannar helt.

Störningen sker via generatorns fältlindningskrets och yttrar sig i att kontrollampen blinkar konstant när analyskabeln är ansluten till uttag 6.

Felet är relativt ovanligt, och kan avhjälpas genom att montera en diodsats med detaljnr 3544336-5.

OBS: Måla en gul färgprick på insidan av diagnosenhetens lock när diodsatsen är ditsatt för att man vid senare tillfälle lätt skall kunna konstatera att diodsats är monterad.

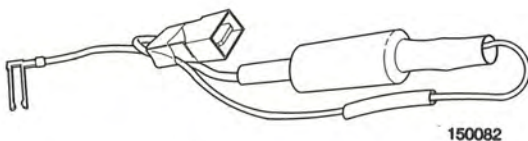

150082

Diodsats 3544336-5

Montering av diodsatsen 3544336-5.

Ta bort kombinationsinstrumentet. Se servicehandboken avd. 3(38).

Lossa den röda kabeln i position 11 på det runda kontaktstycket (31) och klipp av kabelskon. Ersätt den med den flata kabelskon som finns i satsen. (Den med mindre crimp, för enkelkabel.)



150083



150084

Sätt skyddshylsan, som finns i satsen, på den nya kabelskon.

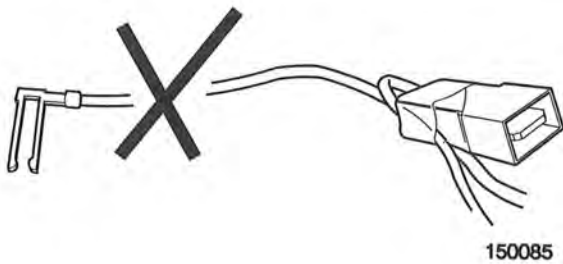

Klipp av den oisolerade kabelskon på diodsatsens kabel och ersätt den med den runda kabelskon som finns i satsen.

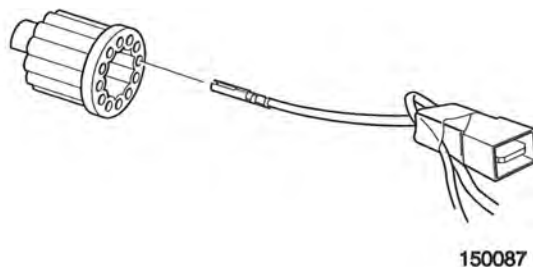
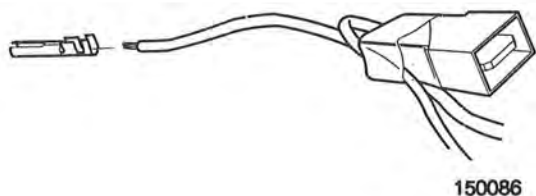

Sätt dit diodsatsens nya kabelsko i position 11 på det runda kontaktstycket (31).

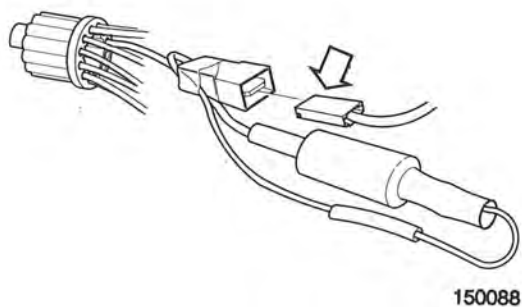

Anslut diodsatsen till den i bilen befintliga röda kabeln (den du tidigare satte på ny kabelsko och skyddshylsa.)

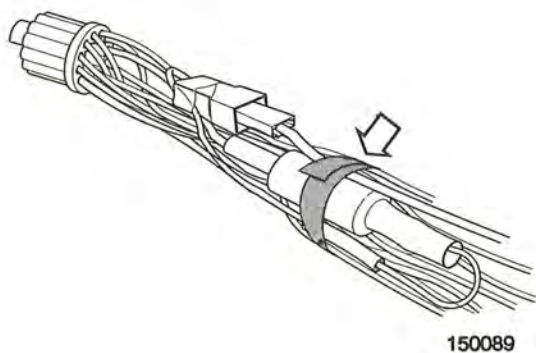

Fäst diodsatsen med plastbandet (finns i påsen) som bilden visar.

Plombera hastighetsmätaren med plastplomb, detaljnr 1323026-3 när kombinationsinstrumentet sätts tillbaka.

OBS: Sätt dit en gul färgprick på insidan av diagnosenhetens lock.