



VOLVO

VERKSTADS- MEDDELANDE

PERSONVAGNAR

BETR.
SPÄNNINGS-
STABILISATOR
140-serien, 164

PRODUKT
P

GRUPP

38

NR

1

DATUM
April 1970

Gummiupphängd spänningsstabilisator.

Gummiupphängd spänningsstabilisator har införts på 140-ser. och 164. Spänningsstabilisatorn är placerad på samma ställe som tidigare men är fjädrandeupphängd i ett gummiblock och ansluten till ledningsplattan med tre ledningar, bild 1.

Endast den nya typen av spänningsstabilisator, 684623, kommer att lagerföras. Skall den nya spänningsstabilisatorn användas till det äldre utförandet av kombinationsinstrument måste två brickor, t.ex. 960136 användas för att sätta fast den nya spänningsstabilisatorn, bild 2.



Bild 1



Bild 2

Den nya spänningsstabilisatorn är införd från och med följande chassinummer:

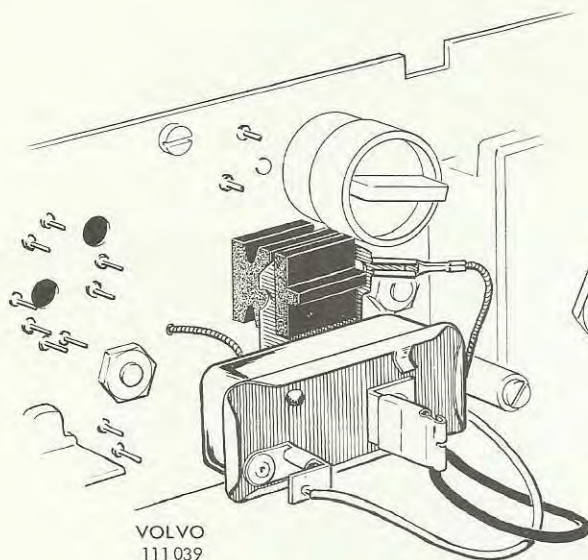
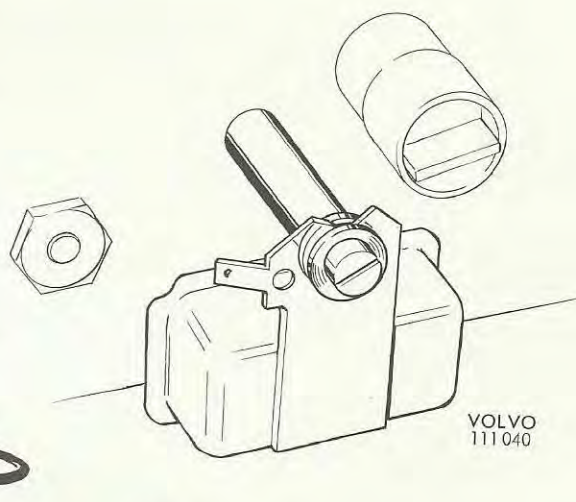
142	118943
144	151029
145	37084
164	13387