

Servicemeddelande

Felsökning

Reparation

Underhåll

AVD.

4

GRUPP.

43

NR

204

DATUM

Juli 1990

BETR.

Automatiska växellådor,

200

Sida 1 av 2

Utbytessystem för mekaniskt styrda, automatiska växellådor

Automatiska växellådor renoveras centralt i en verkstad på marknader som har utbytessystem.

Information om de symptom som upptäckts före utbytet av växellådan är viktigt för att felet (felen) ska bli rätt åtgärdade.. Informationen bör lämnas i formuläret "DIAGNOS OCH CHECKLISTA FÖR AUTOMAT-VÄXELLÅDA", TP nr 31536/1 (se nedan). Formuläret är särskilt framtaget för detta ändamål.

Fyll alltid i rutorna överst på formuläret. Beskriv alla upptäckta symptom med enkel text under rubriken "KUND KLAGOMÅL". Fyll i uppgifter om tryckprov, växelväljarens kondition och visuell inspektion. Uppgifter om provkörning skall också fyllas i om sådan är möjlig att genomföra.

Sätt den ifyllda rapporten (den vita sidan) bakom momentomvandlaren så den inte lossnar. Lägg rapporten i ett plastfodral som skydd mot vätskor. Skicka den gula sidan till importören för registrering. Behåll den skära sidan.

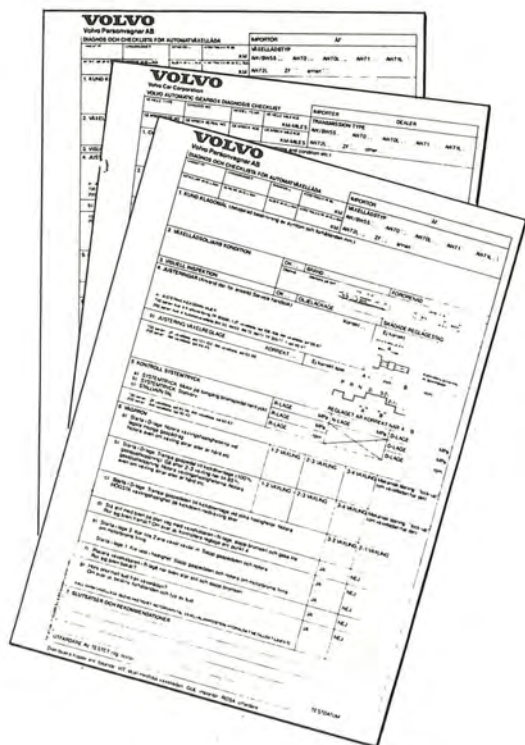

148 793

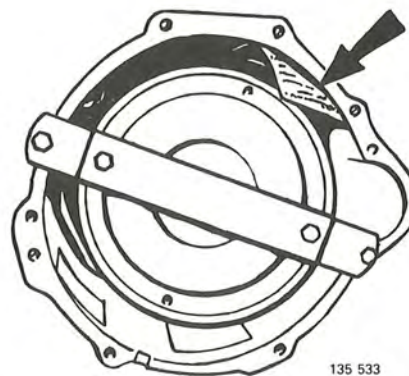

135 533

Om ovanstående instruktioner följs blir felsökningen enklare. Renoveringsarbetet underlättas och detta hjälper oss att förbättra kvaliteten på utbyteslådorna.

Ovanstående gäller för både garanti- och servicearbete.

Formuläret kan beställas från Volvo's publikationsförråd och levereras i paket innehållande 50 st. ex.

Utbytesenhet för garantiarbete

Om utbytesenheten är ett garantifall ska alltid den röda garantipåsen (TP 88501) fästas på transportlådan när du skickar tillbaka den gamla växellådan.

Ta inte bort påsen under hantering eller transport.

Skicka tillbaka den utbytta enheten genast för att inte missa ett bytesobjekt eller riskera tilläggsdebiteringar.

Det är viktigt att ovanstående regler följs för vår garantibedömning!

