

PRODUKT	AVD.	GRUPP
P	4	43
BETR.		NR
Automatväxellåda BW55		45
240/260		DATUM
		April
		79

Servicemeddelande

Sida 1 av 2

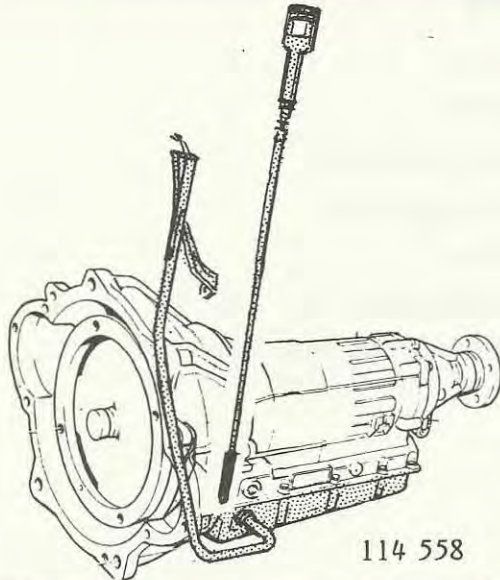

114 558

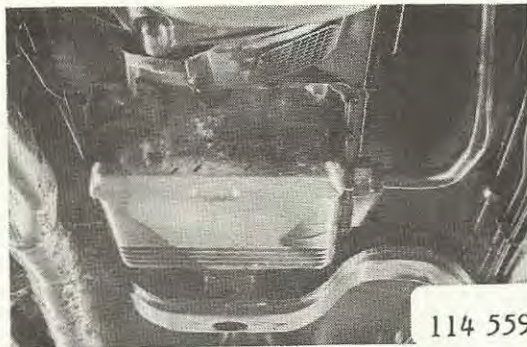

114 559

Nytt utförande av automatväxellåda BW55

Ett nytt utförande av automatväxellåda BW55 med djupare oljesump och ny oljemätsticka införes i produktion. Chassinummeravgränsning framgår av nedanstående tabell. Varianter som saknar angivelse har ännu ej byggts med ny typ av växellåda men kommer vid nästa byggnadstillfälle att erhålla den nya lådan.

Vid ditsättning av tillkommande detaljer på äldre lådor byts även skruv för filter till 5 st 955250-6 (M5x35).

Tillkommande detaljer framgår av reservdelsmeddelande P41 5/78 (se även nedan).

OBS! Oljevolymer har i det nya utförandet ökat med 0,6 lit.

OBS! Tillkommande (nya) detaljer kan ej styckvis monteras på äldre låda. Alla detaljer måste bytas.

Tabell för chassinummeravgränsning

VÄXELLÅDA

Motor	Typ	Detaljnummer	Färgtypskylt	Chassinummer
B19/B21A	014	1208165-9	brungul	242-151000 244-411253 245-234329
B19E/B21E	015	1208166-7	djupröd	242- 244-409101 245-233639
B21F B17A	019 022	1208167-5 1208197-	gulbrun	245-233046 244-409506
B21A Taxi	016	1208171-	djupgrön	244-408221 245-233636
B21E Polis	017	1208172-5	grå	244-408690 245-
B27A	013	1208168-3	gulvit	262-5403 264-69314 265-
B27E/B27F	018	1208170-9	skär	262-5211 264-68323 265-17553

(Int. ref.
B-61622,
23, 25, 26,
27, 29, 30,
31, 38)

Tillkommande detaljer

Artikelnummer	Antal	Benämning
1233333-2	1	. Oljesump
1233336-5	1	. Mellandel
1233337-3	1	. Packning, mellandel
1233339-9	1	. Packning, oljesump
1233332-4	1	. Bakre hus ²⁾
1220115-8	1	Rör- oljemätsticka, B27
1220100-0	1	Rör- oljemätsticka, B19, B21

2) = För växellåda 1208170-9