

PRODUKT	AVD.	GRUPP
P	4	43 MT
BETR.	NR.	
Tätningringen, bakre gaveln M47	74	
240	DATUM	
	Juli 83	

Oljeläckage från tätningringen till bakre gaveln

Vid byte av tätningringen till bakre växellådsgaveln M47 gäller följande:

Borttagning

Märk upp medbringarens läge på utgående axeln. Detta för att medbringaren ska komma i samma läge vid ditsättningen. Ta bort tätningen utan att skada bakre huset.

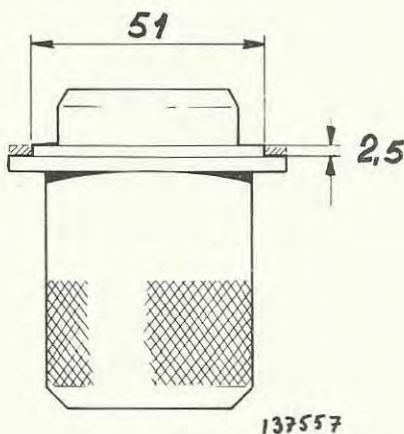

Ditsättning

Använd monteringsdorn 5064. För att passa M47 lådan måste dornen modifieras på följande sätt: Svarva ner kragen till en diameter av 51 mm och ett djup av 2,5 mm. Se bilden.

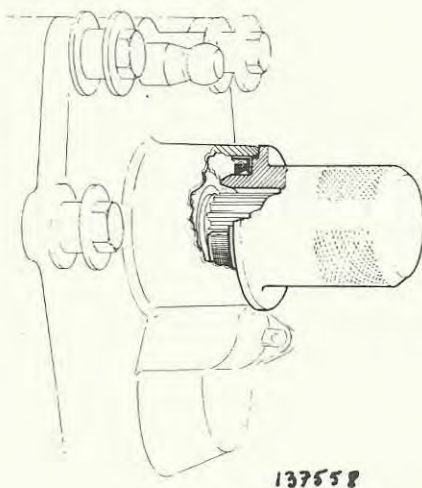

Knacka in tätningringen.

Genom dornens modifiering kommer tätningringen direkt på plats i växellådsgaveln, 2,5 mm innanför kanten.

Sätt dit medbringaren. Dra åt muttern med 70-80 Nm (7-8 kpm). **Obs!** Mutterdragare får inte användas. Detta beroende på att den gängade tappan är M16 mot tidigare M20.

Obs! Vid skärande ljud på samtliga växlar utom fyran; Byt växellådan komplett.