



VOLVO

VERKSTADS- MEDDELANDE

PERSONVAGNAR

BETR.	PRODUKT
BAKAXEL	P
140, 164	GRUPP
	46
	NR
DATUM	23
December 1969	

Nya bärstag för 140 och 164.

På rubricerade vagnar har vi infört nya bärstag (momentstag) för bakaxeln. Genom ändringen, som består i att stagen är 6 mm längre än tidigare utförande, har kardanknutens ljudnivå sänkts. I vår produktion är de längre stagen införda enligt följande

142	chassinummer	123079 osv.
144	"-	147286-147311, 147374 osv.
145	"-	33950 osv.
164	"-	13741 osv.

Det är givetvis mycket viktigt att vagnens båda stag är av samma längd. Det nya utförandet (detaljnummer 686805) har längden $396,4 \pm 0,5$ mm mellan öglacentrum.

Ovanstående åtgärd kan användas även på tidigare vagnar för att eliminera kardanknutsoljud. Detta under förutsättning att följande åtgärder samtidigt vidtas.

1. Bakre delen av anslag för bumpgummi avslipad enligt bild 1 för att säkerställa spel bakaxel - fjäder. Bromsledningen skall ligga skyddad under anslaget.
2. Avståndet mellan infästningspunkterna för parkeringsbromsens vajerhölje minskas. Lämplig åtgärd därvid är att rikta främre konsolerna så att de intar vertikalläge med en ungefärlig avvikelse av $\pm 2^\circ$. Skulle denna åtgärd inte vara tillräcklig monteras brickor (detaljnummer 955900 med 6 mm slits) mellan konsolerna och muttrarna på vajerhöljerna, se bild 2.

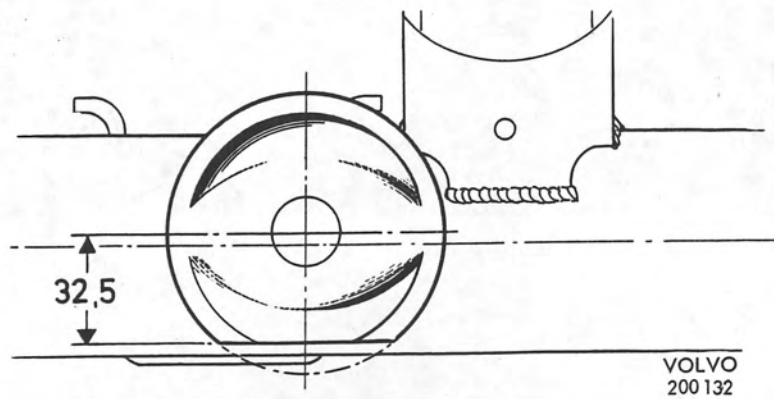

Bild 1

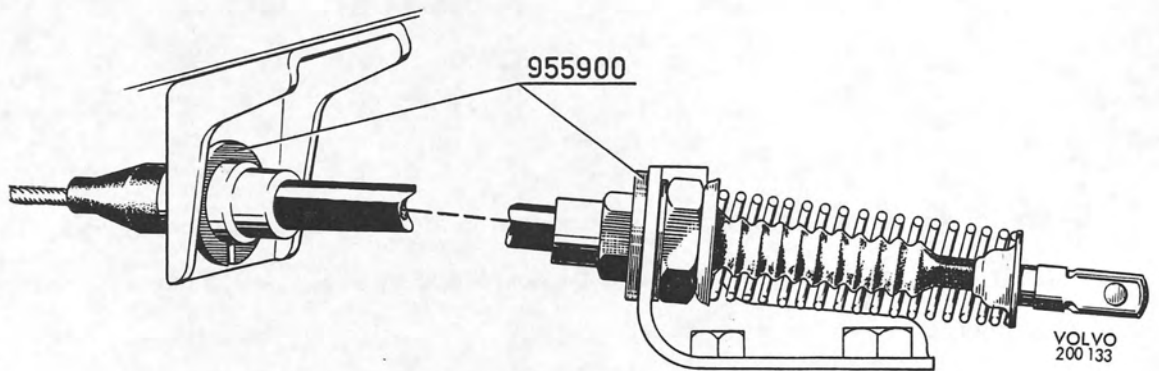

Bild 2