



VOLVO

VERKSTADS- MEDDELANDE

PERSONVAGNAR

BETR.	PRODUKT
PARKERINGS- BROMS	P
142, 144	GRUPP 55
DATUM	NR
Januari 1968	3

Nytt utförande av ankarbult, 142, 144

Ny infästning av ankarbult för parkeringsbroms har införts. Ändringen består i att ankarbulten har genomgående hål och att styrbrickan hålls på plats av nylockmutter i stället för låsring, se bild.

I vår produktion är ändringen införd från och med chassinummer: 142-12247
144-51763

Vid byte av ankarbult erfordras följande detaljer:

<u>Benämning</u>	<u>Detaljnummer</u>	<u>Antal per vagn</u>
Ankarbult	680835	2
Skruv	955552	2
Mutter	950365	2

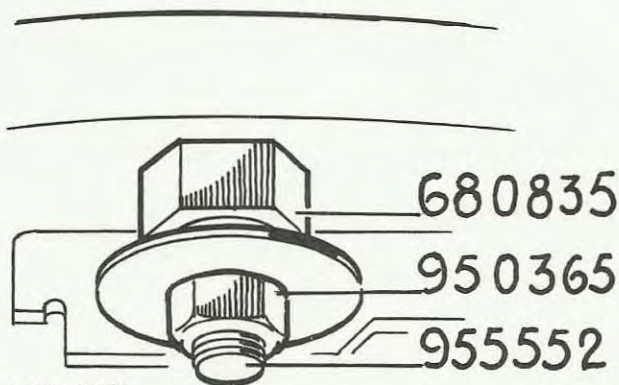

VOLVO
110 579