



VOLVO

VERKSTADS- MEDDELANDE

BETR.	PRODUKT
NEDRE LÄNK- ARM	P
140, 164	GRUPP 62
DATUM	NR
September 1969	21

Ny nedre länkarm för 140 och 164.

För höstens modeller av rubricerade vagnar har införts två olika typer av nedre länkarm med bussningar avpassade för radialdäck resp. diagonaldäck. Då radialdäck används innebär ändringen en komfortförbättring i det att vägljudsnivån sänks i förhållande till tidigare utförande.

Vid byte av bussningar i de nya länkarmarna monteras detaljerna enligt bild.

OBS! Bussningarna måste monteras i länkarmen i det läge som bilden visar och i rätt riktning, dvs inpressningsriktning framåt i vagn.

Sker övergång från den ena typen av däck till den andra bör även länkarmens bussningar och ring (2, se bild) bytas för att få bästa resultat beträffande styrning och komfort. Detaljnummer framgår av följande tabell:

<u>Benämning</u>	<u>Detaljnummer</u>		<u>Antal per vagn</u>
	<u>För radialdäck</u>	<u>För diagonaldäck</u>	
Bussning	683267	683756	4
Ring	683263	683760	2

Även tidigare vagnar kan anpassas för radialdäck genom byte av nedre länkarmar. Följande detaljer erfordras:

<u>Benämning</u>	<u>Detaljnummer</u>	<u>Antal per vagn</u>
Länkarm, komplett V	684767	1
Länkarm, komplett H	684768	1
Bricka	683264	4
Bricka	683265	2
Ring	683263	2
Distansring	683266	2
Ansattsskruv	943659	2

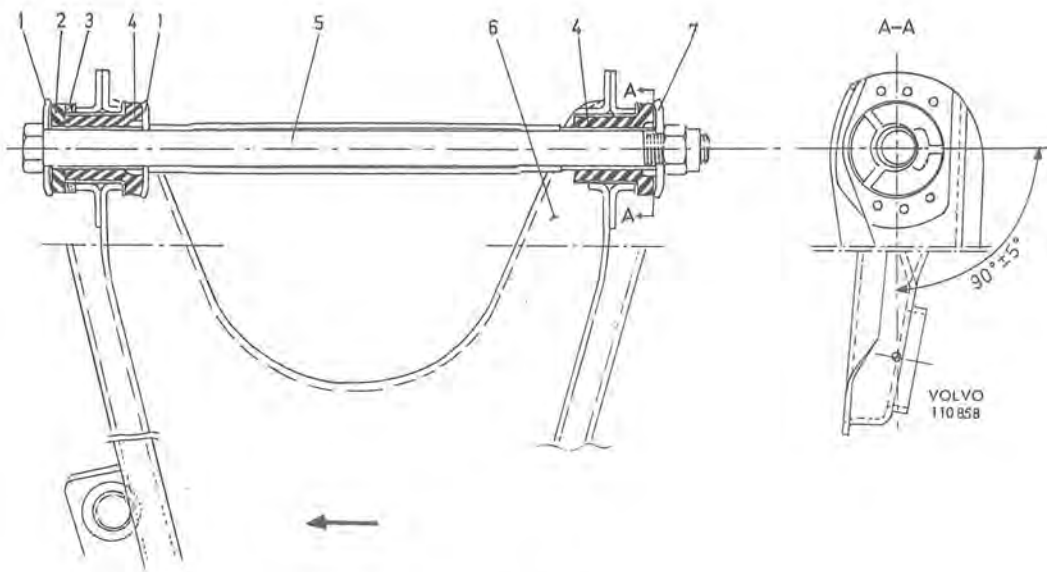

Nedre länkarm

1. Bricka
2. Ring
3. Distansring
4. Bussning
5. Ansatsskruv
6. Länkarm
7. Bricka

Tillägg till VM produkt P, grupp 62, nr 21.

För byte av bussningar enligt rubricerade verkstadsmeddelande har framtagits två specialverktyg, SVO 2904 och SVO 2905. Verktygens användning framgår av VM produkt P, grupp 08, nr 24.