

### Servicemeddelande

Felsökning

Reparation

Underhåll

AVD.	GRUPP.	NR
8	85	203

DATUM  
Oktober 1990

BETR.  
Framsättesstolar

200

### Modifierad stoppning och ryggram i 240-stolar

En modifierad ryggram och stoppning har införts i produktion runt vecka 20, 1990, ungefärligen motsvarande chassinummer 244 -424126 och 245 -877564. Den ändrade typen av stoppning passar bara till den modifierade ryggramen.

Infästningen av bultförbanden mellan ryggbeslag och sitsramar har förbättrats. Genom att montera längre skruvar med hylsor på sitsramens undersida får man bättre klämkraft i skruvförbanden. Denna ändring infördes omkring chassinummer 244 -425511 och 245 -879483.

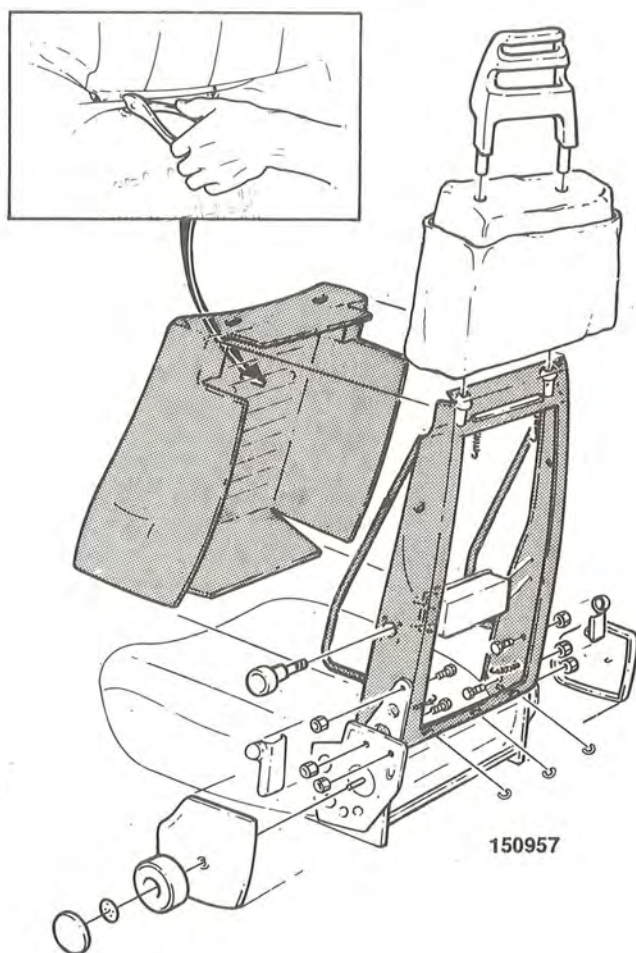

**Nya delar:**  
Ryggram  
Stoppning  
4 st skruvar  
4 st distanshylsor

**Detaljnr:**  
3540168-6  
3540148-8  
974374-1  
948007-0

Fyra längre skruv med hylsor på stolens undersida.

Åtdragningsmoment:  
35-45 Nm.

