

## Servicemeddelande

Felsökning

Reparation

Underhåll

AVD.

8

GRUPP

87

NR

214

DATUM

Feb. 1997

BETR.

Komplettering av  
servicehandbok Avd 8(87)  
Byte av remskiva och  
magnetkoppling  
200 1975-1993

Sida 1 av 9

## Komplettering av servicehandbok Avd 8(87) TP 8702011 Byte av remskiva och magnetkoppling

I detta servicemeddelande beskrivs byte remskiva och magnetkoppling för kompressorer. Verktygen för metoden är nya.

### Verktyg:

Momentnyckel  
Låsringstång  
Avdragare (kompressor remskiva/koppling)  
Hylsa med ring (kompressor remskiva/koppling)  
Hylsa med ring (kompressor remskiva/koppling)  
Hylsa (kompressor kopplingsplatta)  
Verktygssats för byte av axeltätning  
Hylsa med ring (kompressor remskiva/koppling)  
Hylsa med ring (kompressor remskiva/koppling)

### Artikelnummer:

1158261-6  
9995598-1  
9995599-9  
9995600-5  
9995601-3  
9995602-1  
9995618-7  
9995619-5

*Ovanstående verktyg hittas i:*

**Verktygsmiddelände 162**

**Flik 0**

**Verktygsmiddelände 194**

**Flik 0**

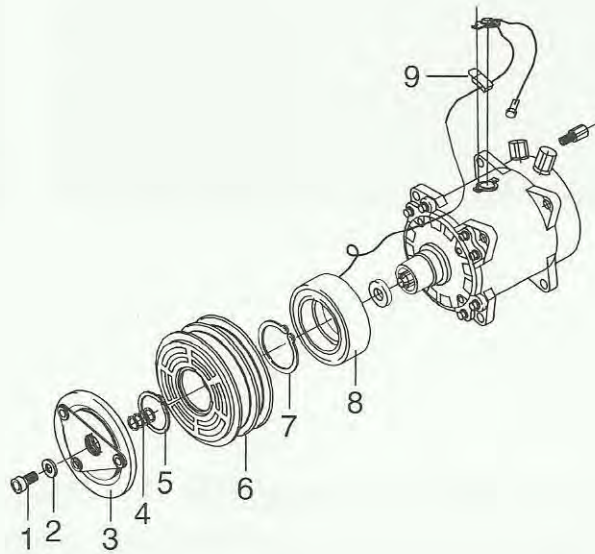

8702671A

### Komponentbeskrivning

- 1 Skruv
- 2 Bricka
- 3 Kopplingsplatta
- 4 Shims
- 5 Låsring
- 6 Remskiva
- 7 Låsring
- 8 Magnetspole
- 9 Diod

### Förberedelser

Notera eventuell radiokod.

Lossa batterikabeln.

Ta bort luftrenare komplett (se bilden).

Vik undan förvärmningsslangen.

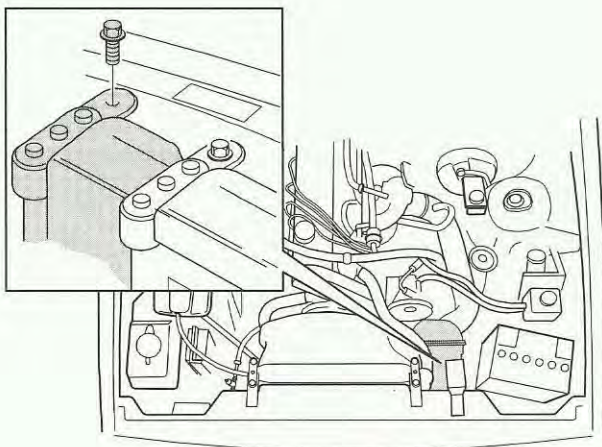

8702432A

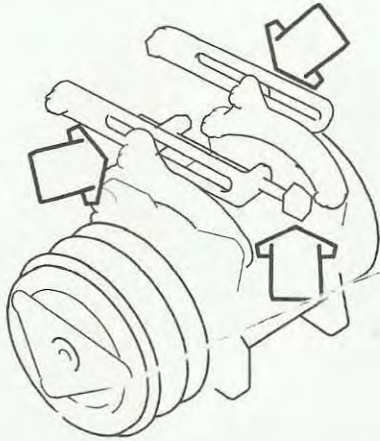

**Metod**

8700460A

Lossa muttrarna för remspännaren.

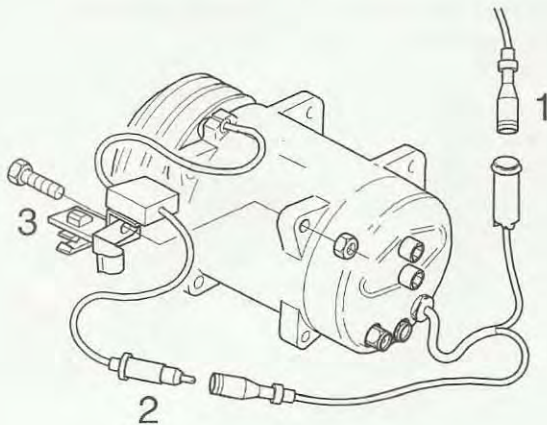

8702397A

**Ta bort:**

- drivremmen
- mutter och skruv för dioden (3).

Dela kontakten (2).

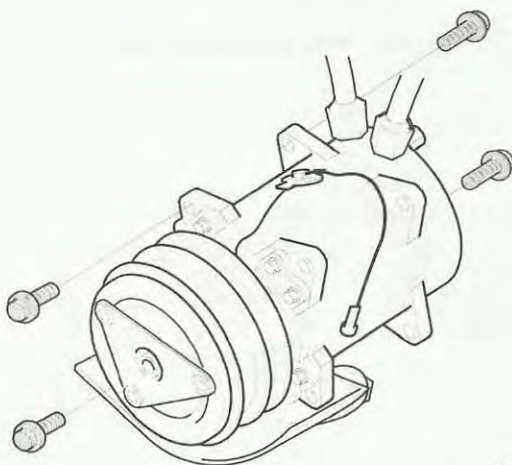

8700459A

**Gäller endast dieselmotorer**

Lossa kompressorns fästsruvar.



8700462A

Lossa nedre kylslangen från fästet på balken.

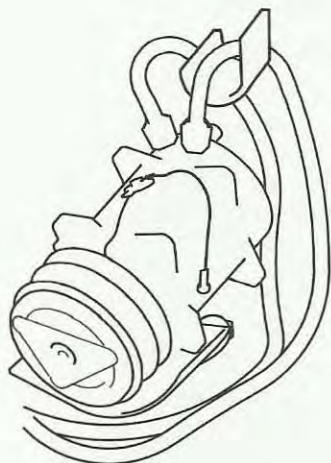

8700463A

Lyft ner kompressorn och häng den varsamt i kylslangsfästet.

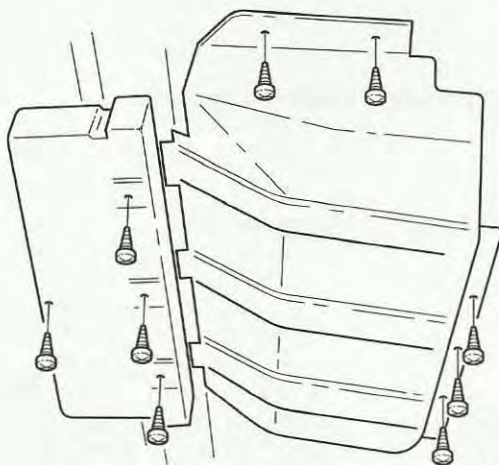

8700451A

**Gäller bensen- och dieselmotorer**

**Lyft upp bilen.**

Ta bort skyddskåpan under motorn.



## Byte av remskiva/koppling

### Borttagning av drivplatta.

Ta bort skruven och brickan.

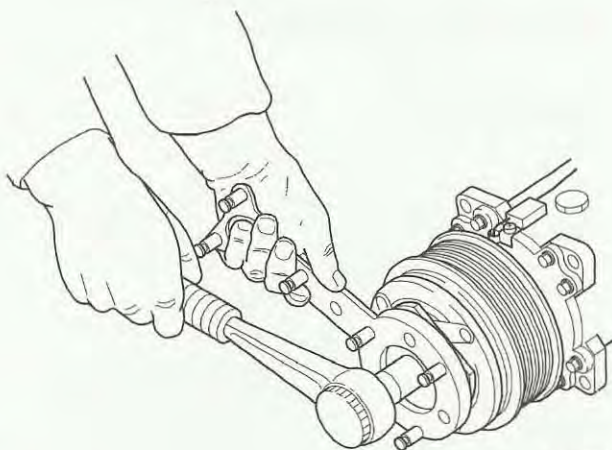

8701835A

Ta bort kopplingsplattan.

Observera placering av verktyget.

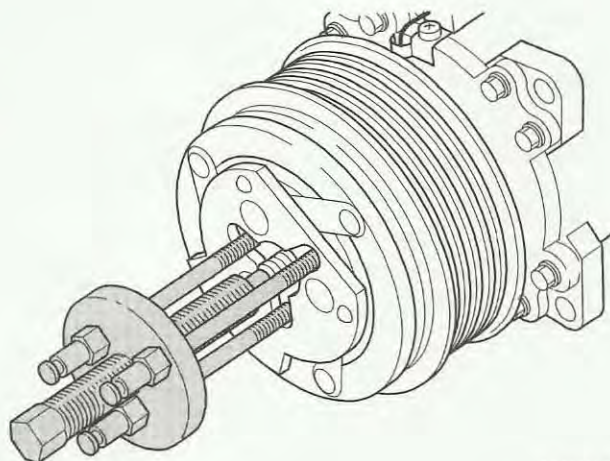

8701441A

Ta vara på shimsen.

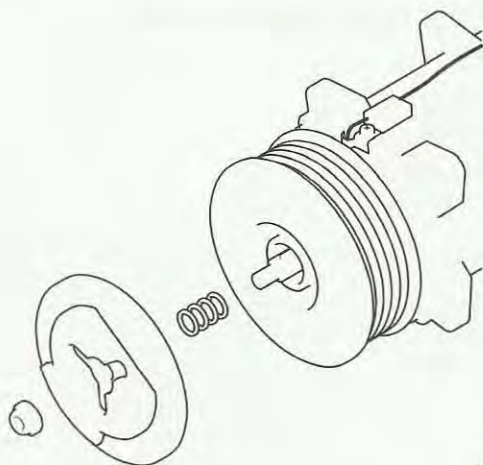

8701448A

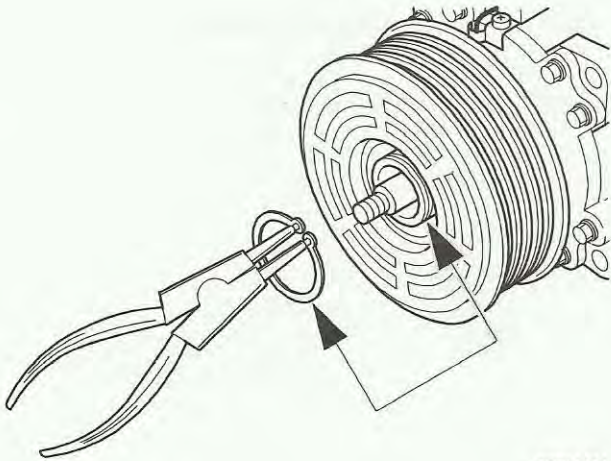

8701443A

### Borttagning av remskiva.

Ta bort låsringen.

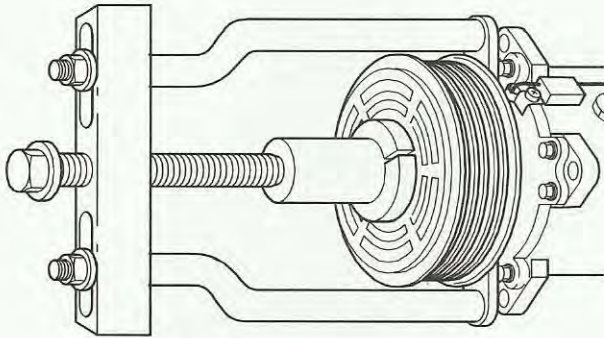

8701826A

Ta bort remskivan.

Observera placeringen av verktygen.

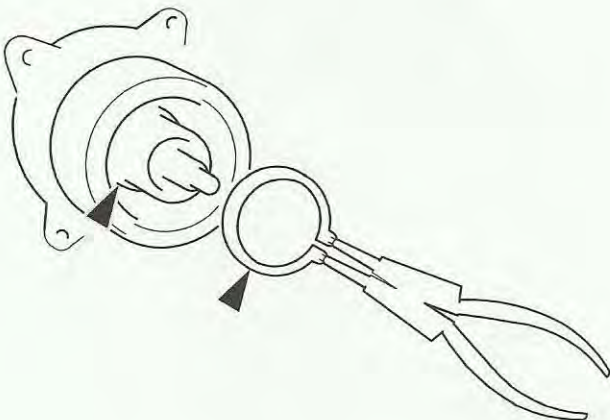

8701445A

### Borttagning av magnetpole

Ta bort:

- låsringen
- magnetpolen



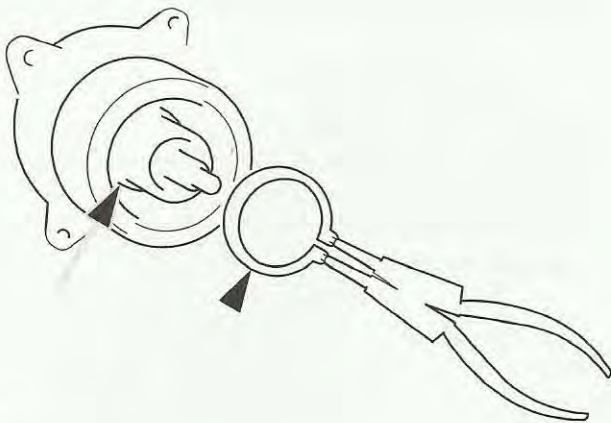

8701445A

**Ditsättning av magnetpole****Sätt dit:**

- magnetpolen
- låsringen

**Ditsättning av remskiva****Sätt dit:**

- remskivan på lösen
- remskivan med hjälp av verktygen

Observera placeringen av verktygen.

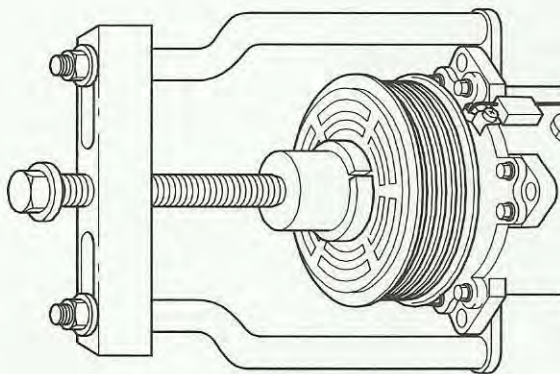

8701825A

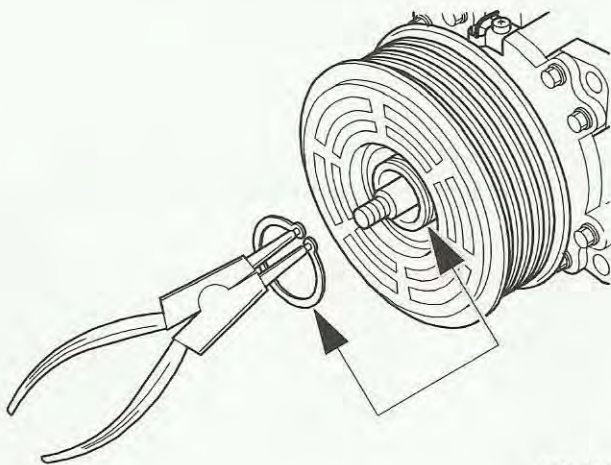

8701443A

Sätt dit låsringen.

## Ditsättning av kopplingsplatta

### Sätt dit:

- shimsen. Se till att shimsen sitter på axeln i samma ordning som innan de togs bort.
- kopplingsplattan på kompressoraxeln.
- skruven och brickan alt. muttern.

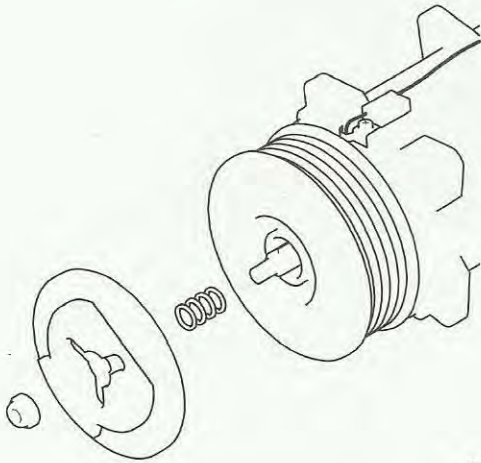

8701448A

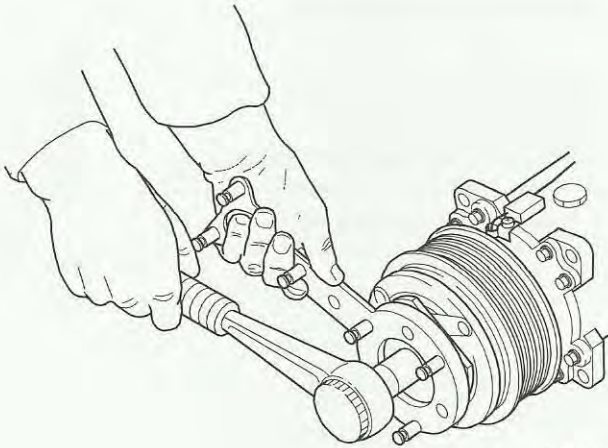

8701835A

Dra fast med **15 Nm**.

### Kontrollera spelet

För ett bladmått hela vägen runt om i spalten.

Spelet ska vara mellan 0.3 - 0.5 mm.

0.3 mm ska gå runtom.

Om inte spelet ligger mellan dessa värden, ändra shimsen så att spelet ligger inom angivna värden.

Följande dimensioner finns på shimsen:

- 0.2 mm
- 0.3 mm
- 1.0 mm

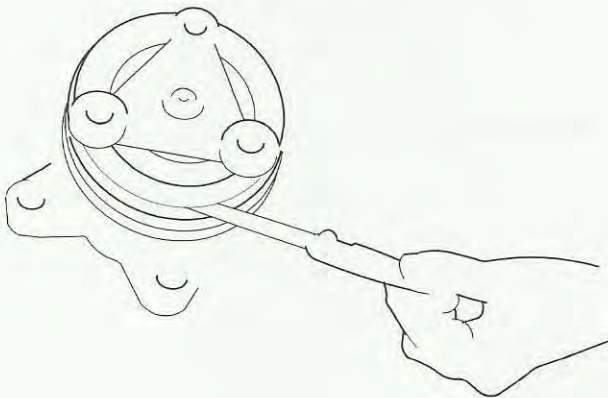

8700454A



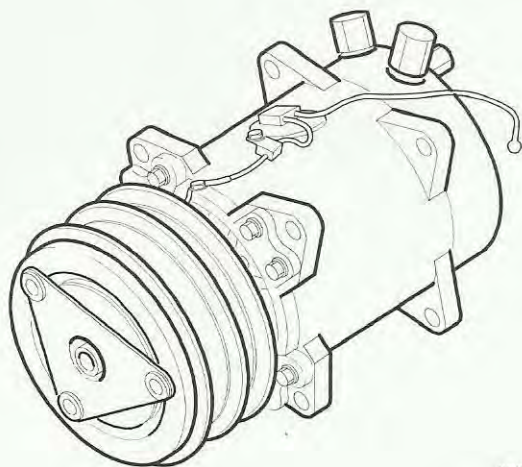

8700827A

**Arbete efter kontroll av spel**

Sätt dit dioden.

Sätt ihop kontakten.

**Avslutande arbete****Sätt dit:**

- kompressorn (diesel)
- skyddskåpan under motorn

**Sänk ner bilen.**

Sätt dit drivremmen.

Spänn drivremmen och dra fast kompressorn.

**Sätt dit:**

- luftfilter komplett
- förvärmningsslangen
- batterikabeln

Återställ klocka och eventuell radiokod.

**Funktionskontroll**