



**VOLVO**

# VERKSTADS- MEDDELANDE

## PERSONVAGNAR

BETR.  
BILVÄRMARE

PRODUK

P

GRUPP

92

NR

13

DATUM  
Februari 1973

### Bilvärmare Bahco och Eberspächer i 140 och 164

#### Bahco

Montering av 4000-värmaren i 164 med värmesystem typ kombinationsanläggning

Observera att T-röret med backventil ska monteras mellan vattenventilen och elementet, se bild 1. Detta gäller speciellt med slangdragning enligt produktionsutförande efter v 50.

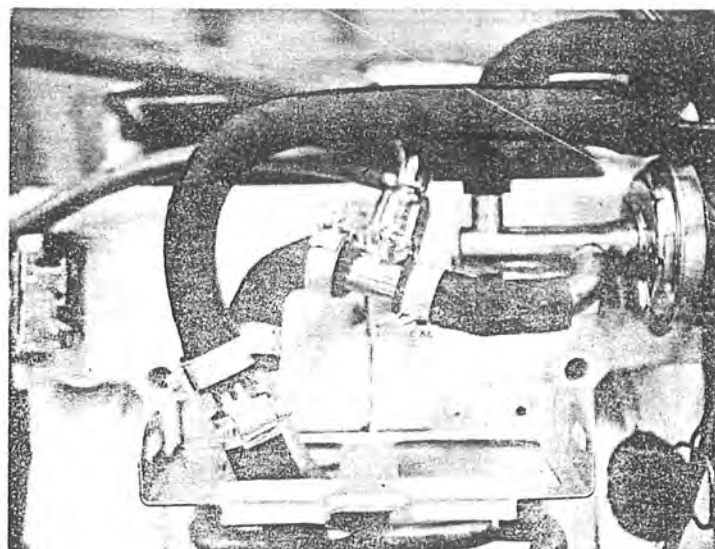

VOLVO  
111 961

Bild 1. Placering av T-rör

Montering av 4000-värmaren i 140 med värmesystem typ kombinationsanläggning

För att kunna montera 4000-värmaren i 140 med värmesystem typ kombinationsanläggning krävs en monteringsats, 282 920-8.

Felaktigheter i monteringsanvisning 164-1973 med värmesystem typ kombinationsanläggning

Texten under bild 3 a ska vara: Montera T-rör 16 + 6 + 16 i kupéelementets sugled - ning ..... Bilden är korrekt.

Vid montering av nedre vattenanslutning ska tillses att slangen från T-röret till värmewäxlaren ej har möjlighet att komma i kontakt med generatorfläkthjulet. Fläkthjulet ska gå fritt även efter eventuell generatorjustering.

Tillägg till monteringsanvisning

Hål tas i ljudvall enligt nedan (bild 2)



Bild 2. Håltagning i ljudvall

A = Slitsas

B = Urtag för luftslang beroende på munstyckets placering

Felaktigheter i monteringsanvisning

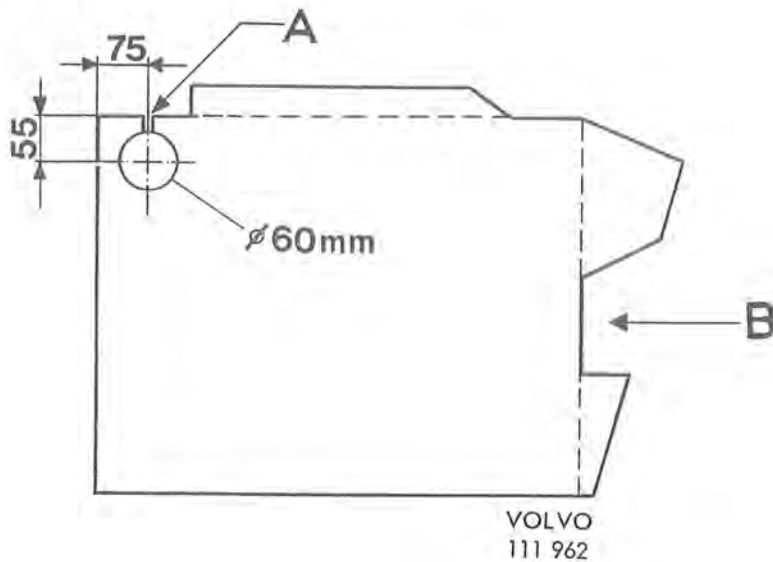
1. På tidigare satser har den medföljande slangen till vevhusventilationen fel dimension. Denna utbyts mot slang enligt reservdelshandboken.
2. Hål  $\varnothing$  5,5 mm enligt bild 6 och 12 skall vara 4,5 mm.
3. En av ledningarna till glödstiftet, som i kopplingschemat har markerats vit, ska vara röd-vit.