



VOLVO

VERKSTADS- MEDDELANDE

PERSONVAGNAR

BETR.	PRODUKT
INTRODUKTION	P
140, 164, 1800 E	GRUPP 00
DATUM	NR
Augusti 1970	21

Blad 1 av 3

Ändringar på personvagnar, 1971-års modell.

På våra vagnar av 1971-års modell har vi infört ändringar enligt nedanstående förteckning. Förutom dessa ändringar finns det ändringar i färg- och klädselprogrammet.

140-serien

Förutom basmodellen introduceras i år två varianter, De Luxe och Grand Luxe. De flesta ändringarna hänför sig till dessa varianter.

Ny motorvariant B 20 D (Norden).

Denna är en dubbelförgasarmotor med ny kamaxel, som ger bättre moment vid låga motorvarvtal.

Effekt SAE 105 hk/5500 rpm. Max moment SAE 17 kpm/3000 r/m.

Ny motorvariant B 20 E (Grand Luxe).

Detta är samma motor som i 1800 E. Styrenheten och bränslepumpen är dock nya. Styrenheten har en justeranordning med vilken CO-halten ställs in (1,0-2,0 % vid tomgång och varm motor), se bild 1. För beskrivning och reparationsanvisningar i övrigt, se verkstadshandboken för 1800 E. En separat verkstadshandbok för insprutningssystemet beräknas komma ut i höst.



Bild 1. Justeranordning på styrenhet

Nya förgasare (SU) för B 20 B och B 20 D.

Separat VM kommer att sändas ut.

Vattenpump med ändrad medbringare.

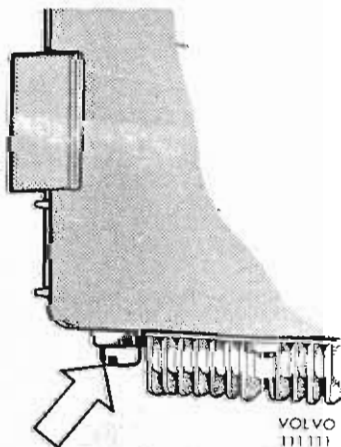
VM som behandlar byte av pump på tidigare vagnar kommer att sändas ut.

Ny kylare och fläktblad för fläktkoppling.

Kylaren är försedd med horisontella rör.

Nya tändfordelare för B 20 B, B 20 D och B 20 E.

VM med tändförställningsvärden sänds ut.

Ändrad bensintank med bl a inbyggd sil (utbytbar) och ny tankarmatur.

Nytt utförande av strålkastarhus i samband med ändrad kylarmaskering.

Insatsen hålls fast med tre plasthållare, se bild 2.



Bild 2. Hållare för strålkastarinsats

Nytt utförande av främre parkeringslykta, som ger högre ljusvärden.

Elektrisk klocka (Ej USA och Kanada).

Dimljus (Grand Luxe utom USA och Kanada).

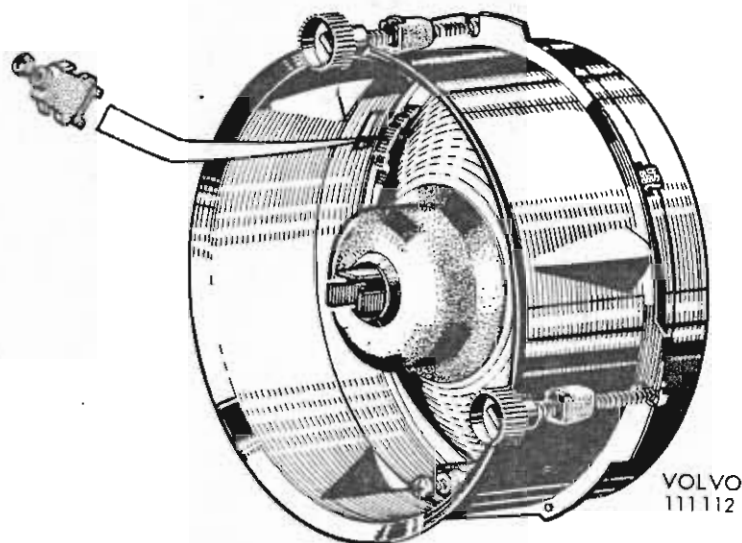
Bättre tätning vid urkopplingsgaffel. Gummimanschetten hålls fast av en hållare, se bild 3.

Förstärkt växellåda M 40 och M 41.

Ändringen består i att mellanhjulsaxelns diameter ökas från 16,8 mm till 18,3 mm och lagerrullarna från 2,5 mm till 3,2 mm. Detta medför nya verktyg för mellanaxeln. VM om dessa kommer att sändas ut.



Bild 3. Tätning för urkopplingsgaffel



Bild 4. Bakre hus, automatväxellåda

Ändrade automatväxellådor BW 35.

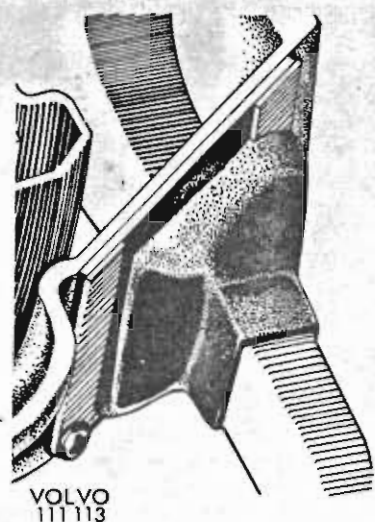
Ändringen består bl a i kortare bakre hus, se bild 4, samt bättre anpassning till motorvarianterna. Separat VM sänds ut.

Oljekylare för växellådsalj, BW 35 som standard.

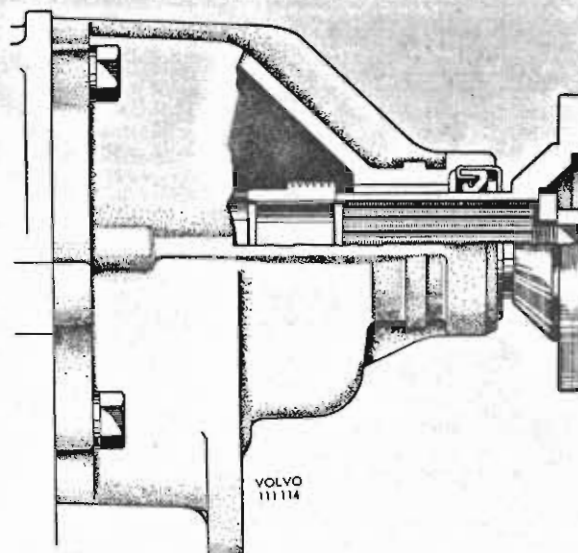
Grövre kardanaxel (= 164) i samband med B 20 E.

Oljeavtappingspropp i bakaxel.

Tjockare bromsskiva fram i samband med B 20 E.

Större bromsklotsor i samband med B 20 E.

Ny bromsservo.

Förlängd hjulbas (bakaxeln flyttas 20 mm bakåt).

Nya bredare (5") fälgar på De Luxe och Grand Luxe. Fälgarna har annat utseende och kan kombineras med hjul- eller navkapsel samt prydnadsring, se bild 5. Plättjockleken är ökad från 3,2 mm till 4,0 mm i hjultallrikarna.

Radialdäck.



Bild 5.

1. De Luxe utf. 2. Grand Luxe utf.

Andrade framskärmar (större hjulurtag).

Automatisko rullbälten fram. (Vissa modeller).

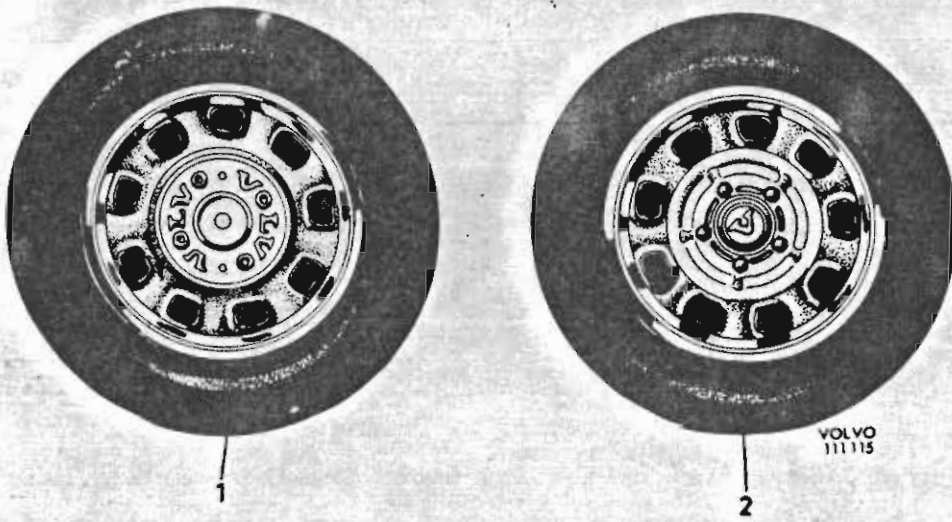
Ny kylarmaskering.

Heltäckande textilmattor.

Nya inre dörrhandtag (armstöd).

Tunnelfack (m klocka).

Luftutsläpp, bak, 145.

Nya tröskelskydd.



Bild 6. Luftutsläpp, 145

164

Nya fläktblad för flätkoppling.

Vattenpump med ändrad medbringare.

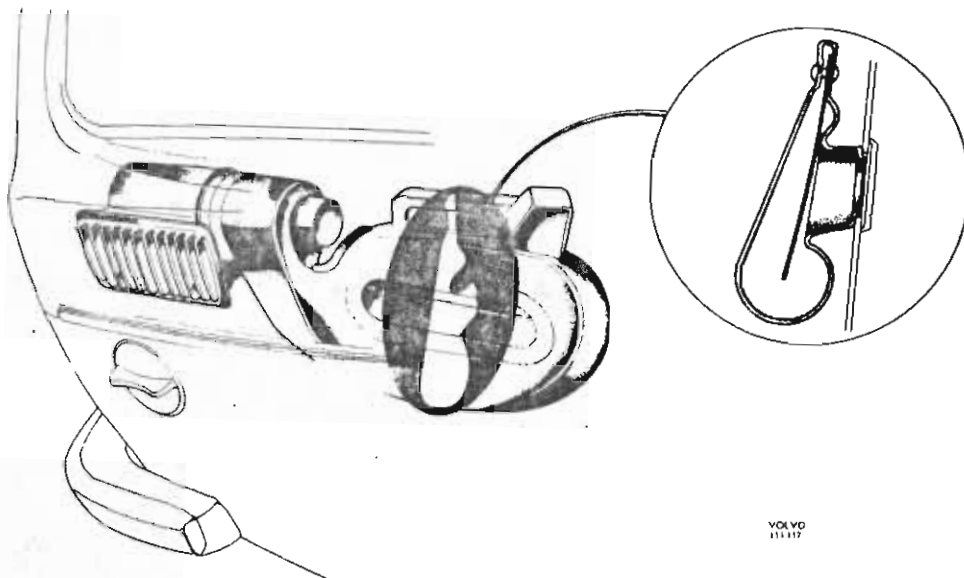
VM som behandlar byte av pump i tidigare vagnar sänds ut.

Nya nålar (beteckn B 1 B E) i förgasarna.

Ändrad bensintank med bl a inbyggd sil (utbytbar) och ny tankarmatur.

Elektrisk klocka (Ej USA och Kanada).

Ändrad automatväxellåda BW 35.

Ändringen består i kraftigare manövercylinder för främre bromsband (vänsterstyrda vagnar), kortare bakre hus samt bättre motoranpassning. Separat VM sänds ut.

Oljekylare för växellådsoljan, BW 35, som standard.

Oljeavtappingspropp i bakaxel.

Tjockare bromsskiva fram.

Rattaxellagring med "helt" rattrör.

Förlängd hjulbas (bakaxeln flyttas 20 mm bakåt).

Nya bredare (5,5") fälgar.

Nya inre dörrhandtag (armstöd).

Tunnelfack (m klocka).

Ändrade tröskelskydd.

1800 E

Växellåda M 410 byts ut mot förstärkt M 41.

Automatväxellåda BW 35.

Växellådan har 6 växellägen (PRND 2 1) och manövreras med golvväxelspak, se bild 7.

VM kommer att sändas ut.