



VOLVO

VERKSTADS- MEDDELANDE

PERSONVAGNAR

| BETR. | PRODUKT |
|---------------------------|-------------|
| ROSTSKYDDS- BEHANDLING | P |
| 140, 164 | GRUPP 14 |
| | NR 10 |
| DATUM September 1974 | |

Makulera tidigare VM produkt P grupp 14 nr 10 av december 1973.

Blad 1 av 3

Rostskyddsbehandling av balkar och slutna sektioner

För verkstäder som önskar komplettera rostskyddet i de slutna sektionerna på 140- och 164 lämnas följande anvisningar.

Vagnen måste vara torr före behandlingen och för att säkerställa rostskyddsvätskans inträngningsförmåga får temperaturen ej understiga $+10^{\circ}\text{C}$.

Material

Använd en tunn penetrerande rostskyddsvätska med av Volvo godkänd kvalitet. T.ex. Dinitrol ML, Tectyl 894 eller 309 AW.

Utrustning

Behandlingen ska göras med högtryckssprutning. Förslagsvis används en för ändamålet avsedd kolvpump, med en tryckförstärkning på ca 1:20, och ett ingående lufttryck av 5 - 7 atö.

Sprutpistol med förlängningsslang och vinkelrör samt ett munstycke med 45° spridning rekommenderas.

Arbetsbeskrivning

Innan behandlingen påbörjas måste ventilationsluckorna, värmesystemets spjäll samt dörrutorna stängas.

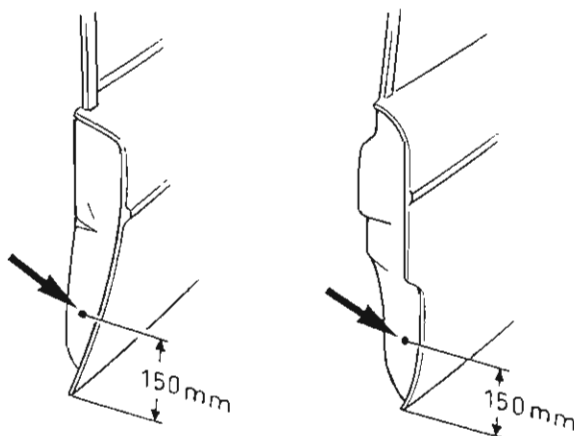

Borra därefter med en 10 mm borrar i dörrarnas bakre kanter.

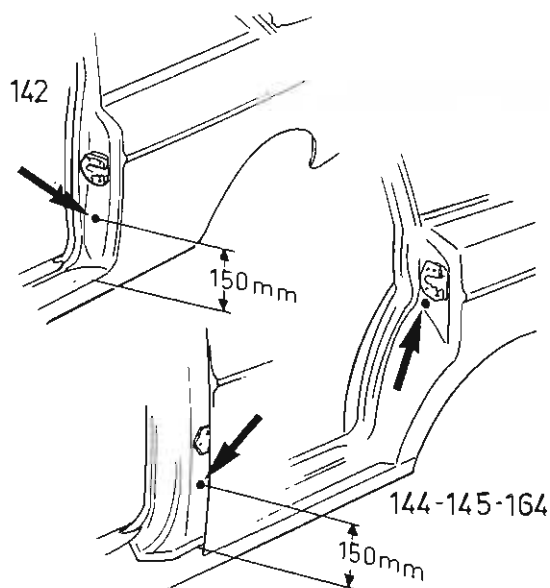

VOLVO
112463

Borra 10 mm hål i baksjärmarnas framkanter samt för 144, 145 och 164 även i B-stolparna.

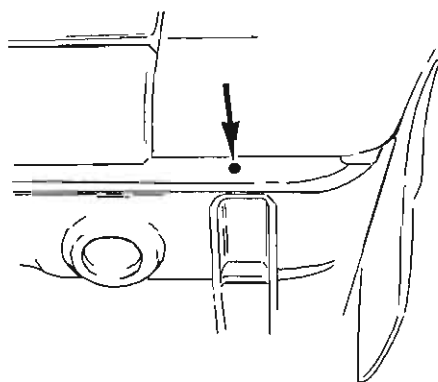

VOLVO
112464

Lyft upp vagnen och borra 10 mm hål i framkant på bottensvällarna.

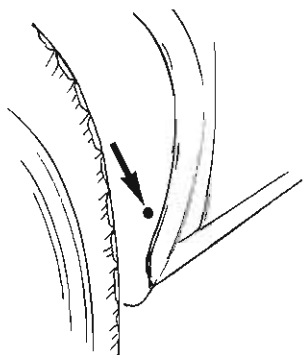

VOLVO
112465

Demontera bottensvällarnas pluggar i bakre hjulhusen.

Rensa samtliga dräneringshål i dörrar, balkar och bottensvällare och spruta därefter rostskyddsolja i samtliga markerade hål enligt schemat på nästa sida.

Balkar med hål i båda ändar samt bottensvällarna sprutas från båda hållen samt åt båda hållen i respektive hål. Vrid munstycket vid sprutningen, så att hela sektionens behandling säkerställs. Spruta tills det rinner ur intilliggande hål eller på annat sätt framgår att hela sektionens längd är behandlad. I bottensvällarnas främre hål sprutas dessutom uppåt mot torpedsidorna.

Spruta även genom de borrarade hålen i dörrarna och stolparna.

VOLVO

Produkt

P

Grupp

14

Nr

10

Blad

av

2

3

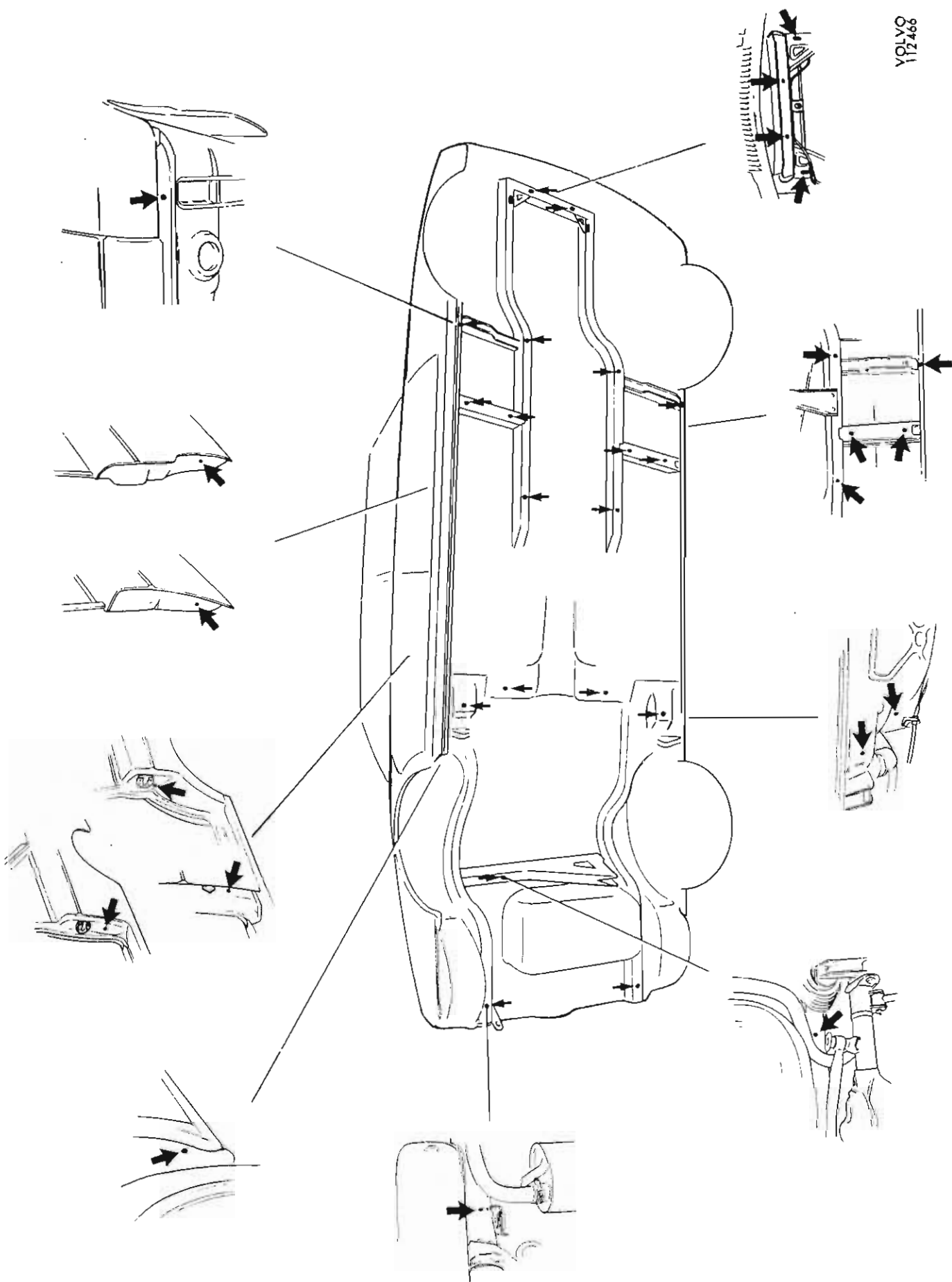

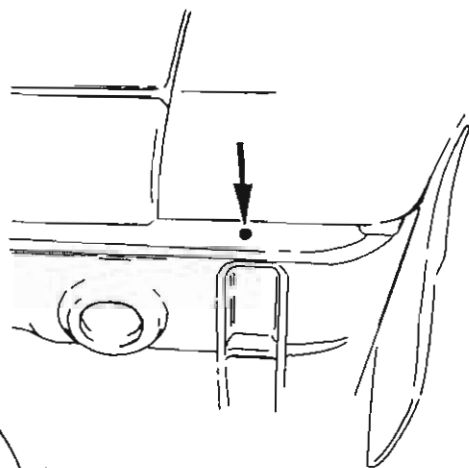

Montera pluggar i bottensvällarna. I bakkant monteras de tidigare borttagna, och i framkant två pluggar med detaljnummer 683 946-8.

Sänk därefter ner vagnen.

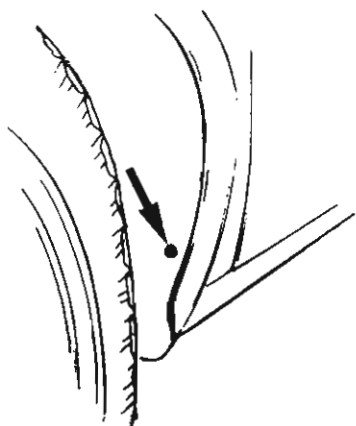

VOLVO
112467

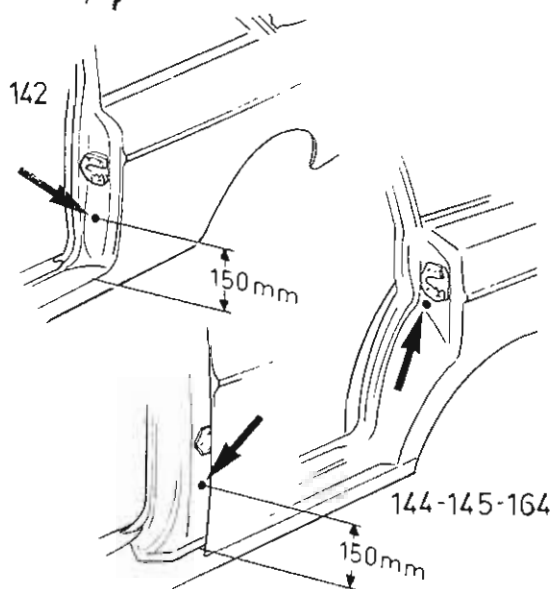

VOLVO
112463

Montera pluggar i dörrar, bakskörmor och stolpar. Använd pluggar med detaljnummer 683 946-8.

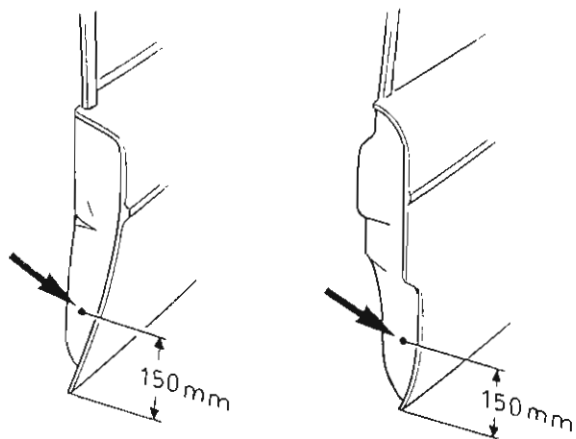

VOLVO
112462

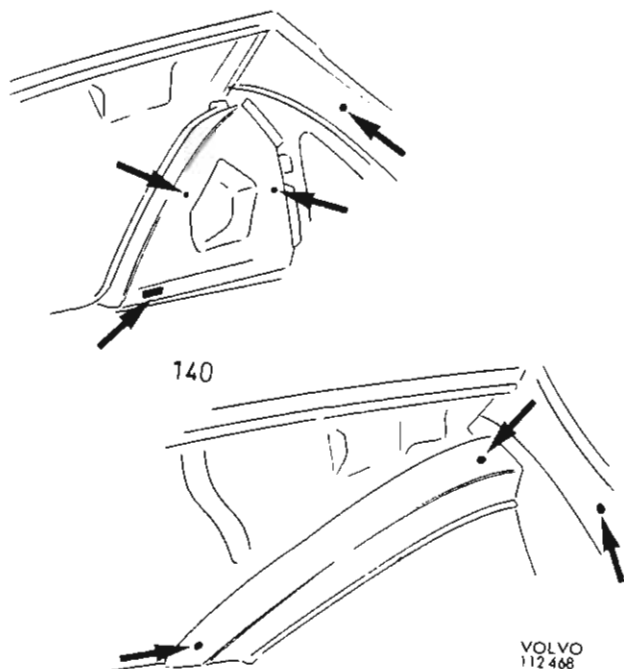

Demontera de båda pluggarna från torpedbalken under huven. Spruta rostskyddsolja genom hålen, utåt mot torpedsidorna. Spruta även hjulhusens förstärkningsbalkar.

Montera därefter pluggarna för torpedbalken.

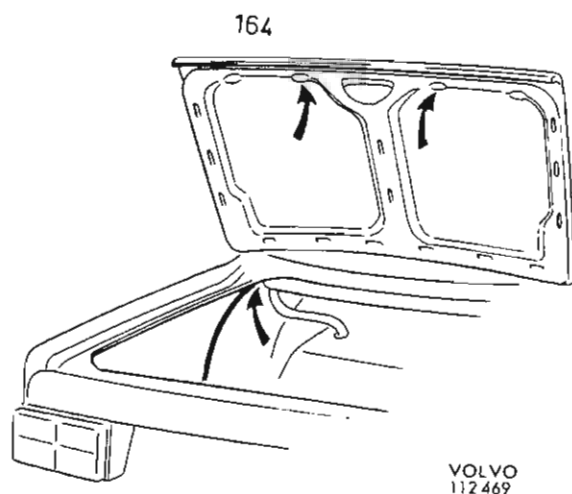

Spruta bakluckans förstärkningar, samt bakskörmarna och hjulhusen från bagageutrummet.

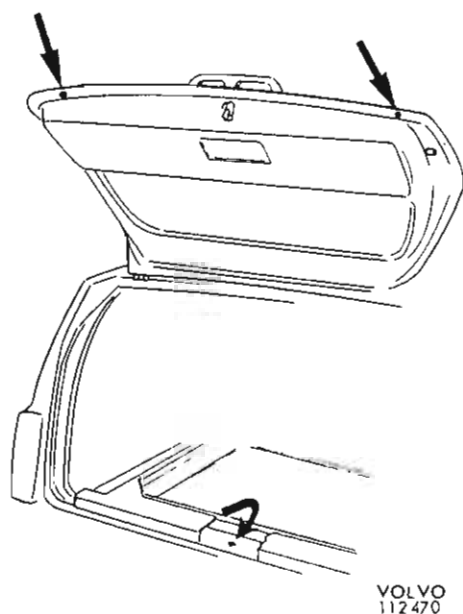

Bakluckan på 145 sprutas genom de befintliga hålen på undersidan.

Desutom sprutas balken under luckan genom ett hål åtkomligt under golvluckan.

Efter slutförd behandling rengörs karossens lackerade ytor med t.ex. lacknafta.