

PRODUKT	AVD.	
P	1	(14) 18
BETR.		N
Rostskyddsbehandling		1
140, 164		D
240, 260		18

Rostskyddsbehandling med standardutrustning

Den i servicehandbok avd 1 (14) rekommenderade metoden för rostskyddsbehandling har ännu inte införts på samtliga marknader.

I detta meddelande ges därför instruktioner för behandling enligt konventionell metod tills dess den nya metoden tas i bruk.

Förbehandling

Demontera hjulen och maskera bromsarna. Tvätta underredet noggrant, samt avlägsna alla flagor och släppningar i underredsmassan. Speciell vikt ägnas åt partierna vid bakre övre delarna av främre hjulhusen och vid präglingarna för huvgångjärnen. Vagnen torkas och temperaturen får ej understiga $+10^{\circ}\text{C}$.

1. Behandling av balkar och slutna sektioner

Material: tunn penetrerande rostskyddsvätska, t.ex.: Dinitrol ML, Tectyl 894 eller 309 AW.

Utrustning: Behandlingen ska göras med högtryckssprutning. Förslagsvis används en för ändamålet avsedd kolvpump, med en tryckförstärkning på ca 1:20, och ett ingående lufttryck av 5-7 atö. Sprutpistol med förlängnings-slang och vinkelrör samt ett munstycke med samlat sprutfält rekommenderas.

Ex: Spraying System Co 400017, 400025 eller liknande.

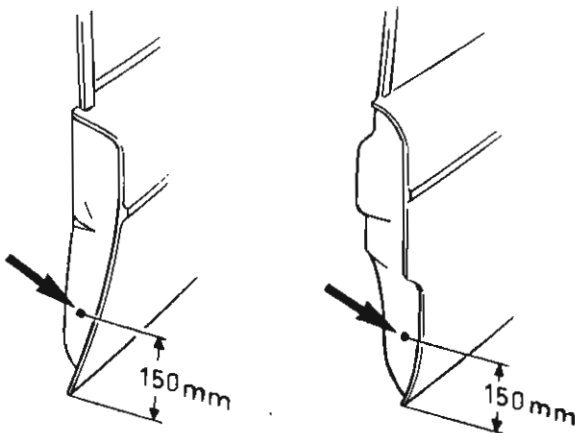

Arbetsbeskrivning

Innan behandlingen påbörjas måste ventilationsluckorna, värmesystemets spjäll samt dörrutorna stängas.

Borra därefter med en 10 mm borrhål i dörrarnas bakre kanter.

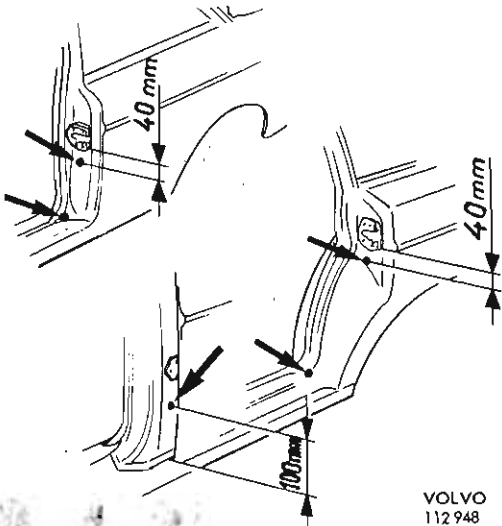

Borra 10 mm hål i bakskärmarnas framkanter samt för fyradörrarsvagnar även i B-stolparna.

Lyft upp vagnen och borra 10 mm hål i framkant på bottensvällarna.

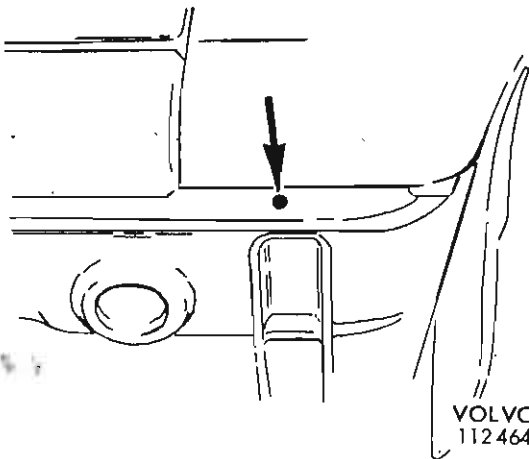

Alt 1: För sprutning med långt rör och 360° munstycke

Demontera bottensvällarnas pluggar i bakre hjulhusen.

Alt 2: För sprutning med specialmunstycke

Rensa upp bottensvällarnas dräneringshål nr 1, 2 och 5 framifrån räknat.

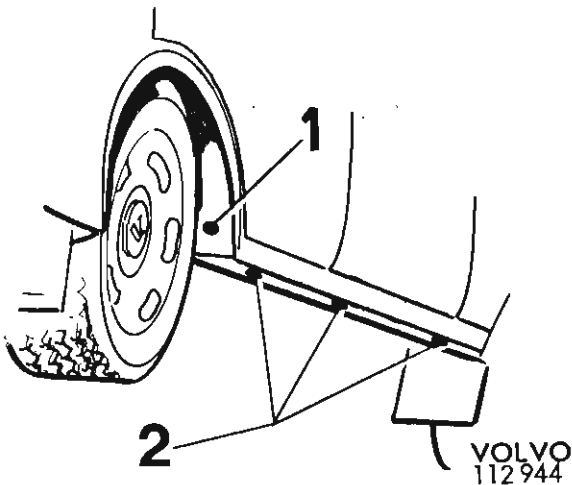

Rensa samtliga dräneringshål i dörrar, balkar och bottensvällare och spruta därefter rostskyddsolja i samtliga markerade hål enligt schemat på nästa sida.

Balkar med hål i båda ändar samt bottensvällarna sprutas från båda ändarna samt åt båda hållen i respektive hål. Vrid munstycket vid sprutningen, så att hela sektionens behandling säkerställs. Spruta till det rinner ur intilliggande hål eller på annat sätt framgår att hela sektionens längden är behandlad. I bottensvällarnas främre hål sprutas dessutom uppåt mot torpedsidorna.

Spruta även genom de borrade hålen i dörrarna och stolparna.

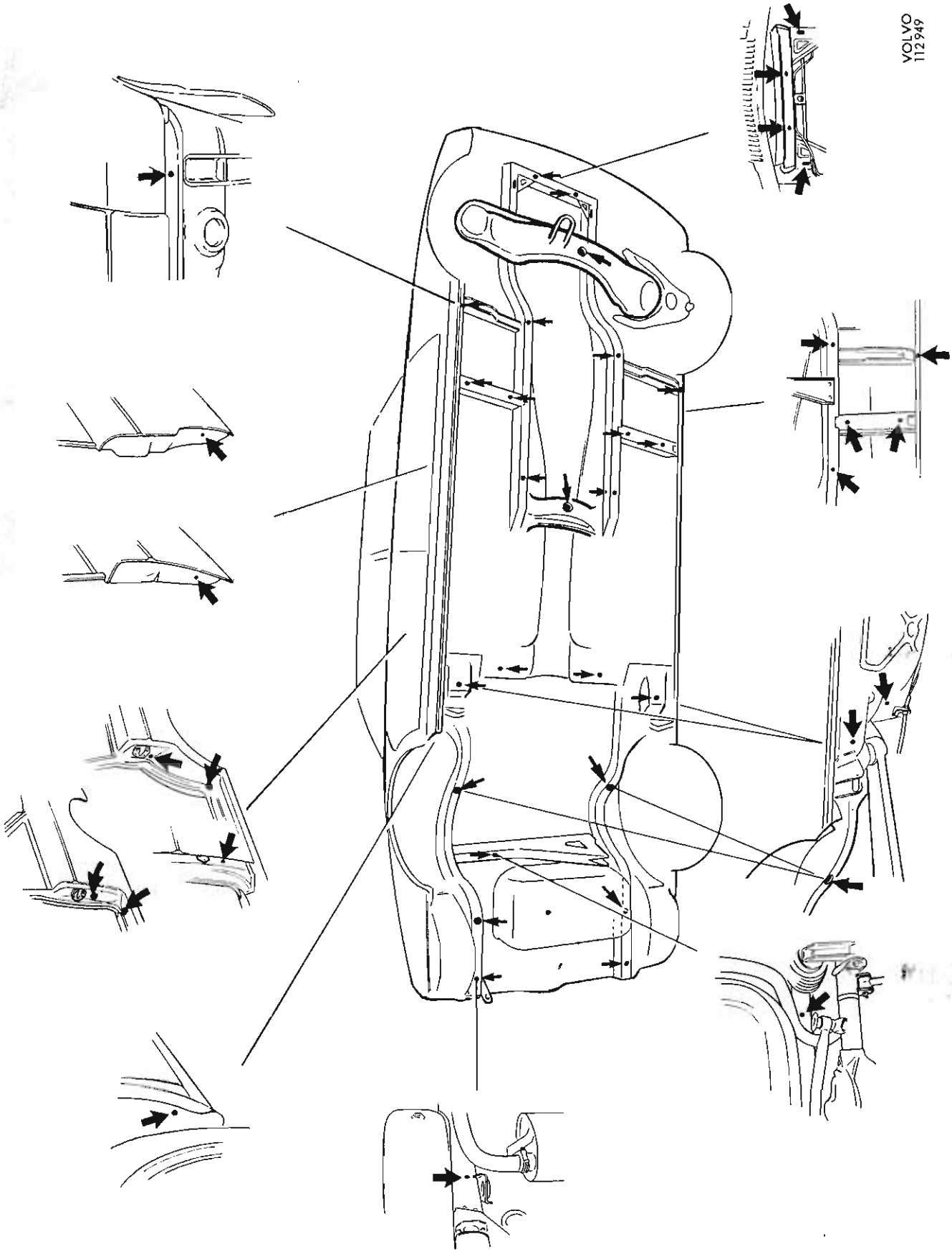

VOLVO
112949

Sprutschema för underrede 140, 164 (för 240, 260 sprutas frampartiet enl. anv. sid. 5)

1 18 1 4/2

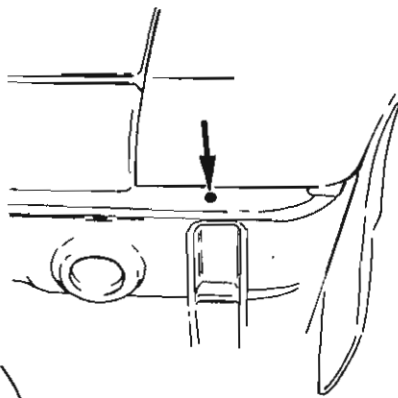

Montera pluggar i bottensvällarna. I bakkant monteras de tidigare borttagna, och i framkant två pluggar med detaljnummer 948240 alt. 677055.



VOLVO
112467

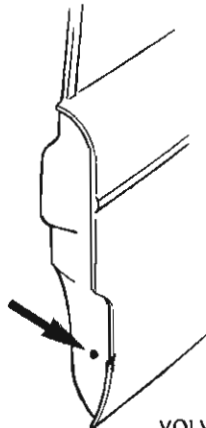
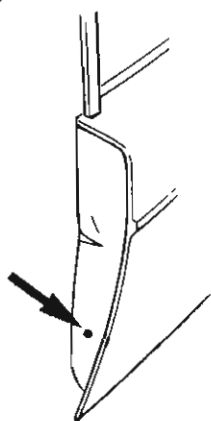

VOLVO
112972

Montera pluggar i dörrar, bakskärmar och stolpar. Använd pluggar med detaljnummer 988240 alt. 677055.

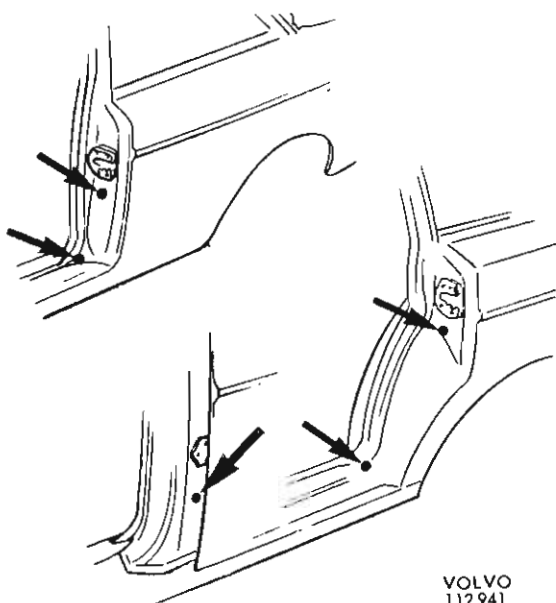

VOLVO
112941

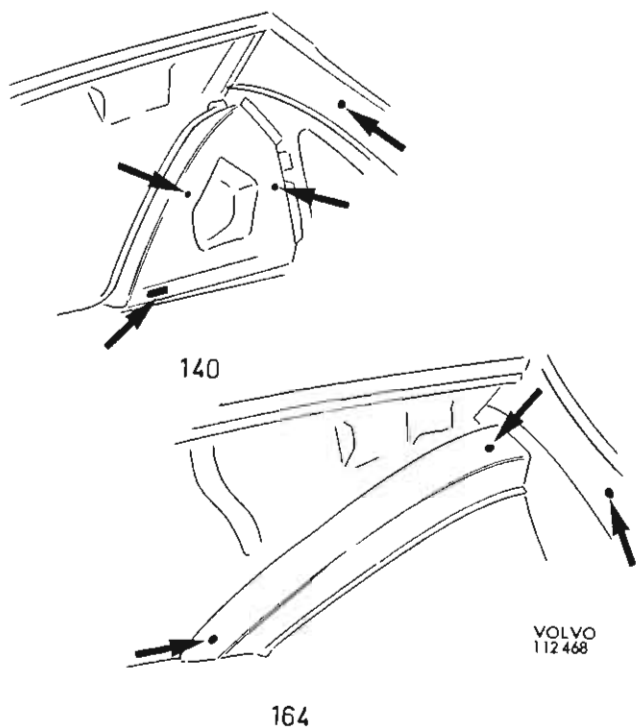
Sprutning av frontparti 140, 164

Demontera de båda pluggarna från torpedbalken under huven. Spruta rostskyddsolja genom hålen, utåt mot torpedsidorna. Spruta även hjulhusens förstärkningsbalkar.

Montera därefter pluggarna för torpedbalken.

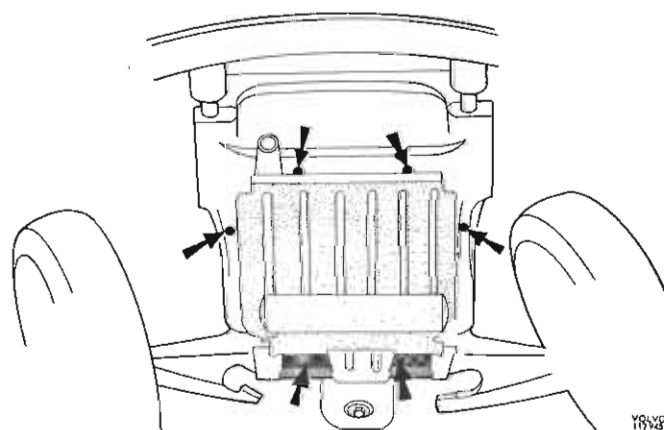
Sprutning av frontparti 240, 264

Spruta genom hålen i främre tvärbalken, främre sidobalkarna och framaxelbalken. Från hålen i sidobalkarna sprutas upp i hjulhusförstärkningarna.

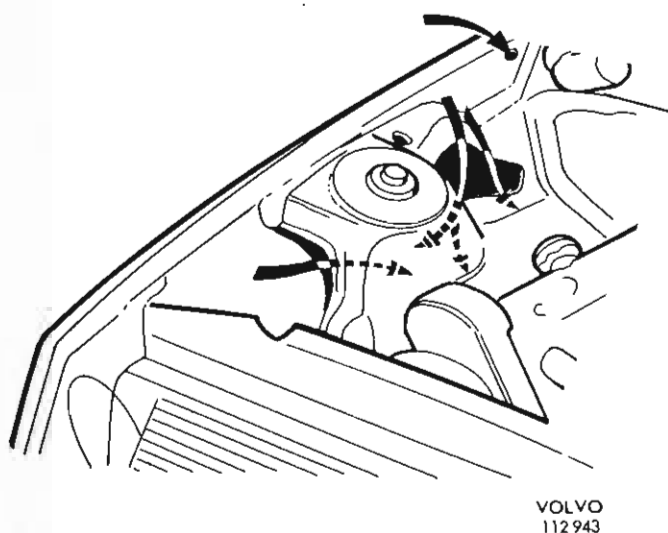

Från motorrummet sprutas genom hålen i hjulhusens bakre hörn samt genom öppningarna i fjäderbens-infästningarna.

1 18 1 6/7

Motorhuvens och bakluckans förstärkningar sprutas med reducerat tryck

Spruta i huvens förstärkning samt skarvarna frontstycke - hjulhus-framskärmar.

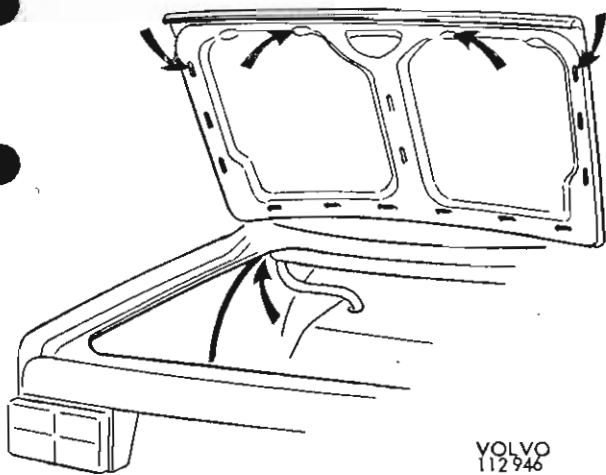
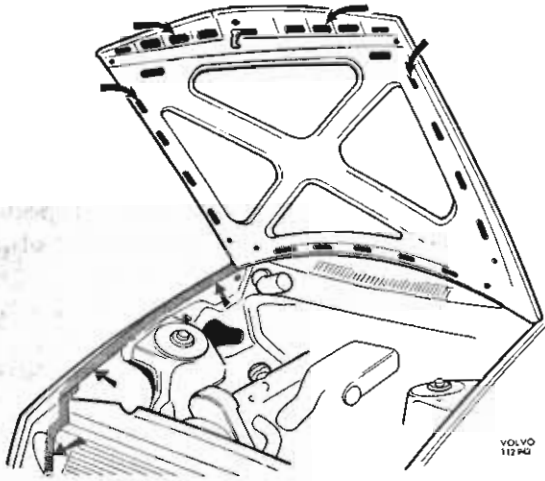

Spruta bakluckans förstärkningar, samt bakskärmarna och hjulhusen från bagageutrymmet.

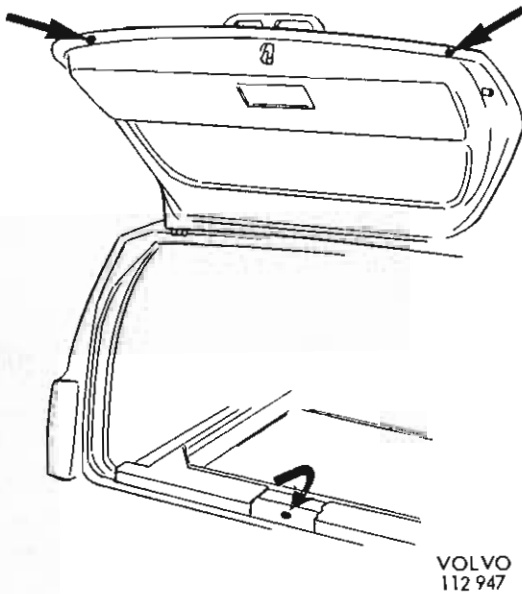

Bakluckan på 145, 245 och 265 sprutas genom de befintliga hålen på undersidan.

Dessutom sprutas balken under luckan genom ett hål åtkomligt under golvluckan.

2. Behandling av underrede, hjulhus och hjulupphängning

Material

Två av Volvo godkända typer av rostskyddsvätska erfordras.

En tunn penetrerande rostskyddsvätska, t.ex. Dinitrol ML, Tectyl 894 eller 309 AW.

En tjockare tixotrop vätska, t.ex. Dinitrol Car eller Tectyl 122 A.

Utrustning

Kolvpump med tryckförstärkning 1:22 alt. 1:17 och ett ingående lufttryck av 5-7 atö.
Sprutpistol med vinkelrör och ett munstycke som ger en flat spridningsbild.

Ex: Spraying System Co 650050 TC eller liknande. Dessutom behövs sprututrustning för invändig behandling.

Arbetsbeskrivning

Skarvar och fogar vid balkinfästningar, skärminfästningar, hjulhus etc sprutas med tunn penetrerande rostskyddsvätska. Låt den penetrera och torka i 10 minuter varefter hela underredet sprutas med det tjockare materialet. Speciell vikt ägnas åt partier som kan skärmas eller skuggas, exempelvis övre och bakre skarvar i främre hjulhus. Vid behov användes vinkelmunstycke för bättre åtkomlighet.

Efter behandlingen tvättas nedstänkta lackytor med trassel och lacknafta. Försiktighet iakttas så att inte rostskyddsvätskan i fogar eller på underredet löses upp.

Prydnadslister och synliga skarvar på kaross och i motorrum behandlas lämpligen med tunn penetrerande rostskyddsvätska, som får verka i ca 10 min, varefter överskottet torkas bort.