

PRODUKT	AVD	GRUPP
P	I	18
BETR	NR	
Inspektion av rotskydd	6	
240	DATUM	
	Juli 86	

Sida 1 av 4

Inspektion av rotskydd görs efter 3 och 6 år

Kontrollera hela karossen allmänt utvändigt

Om skador som kan leda till rostangrepp har uppstått ska bilägaren uppmanas att åtgärda detta snarast.

Om du ser att karossen blivit reparerad ska det reparerade området kontrolleras med avseende på rotskydd.

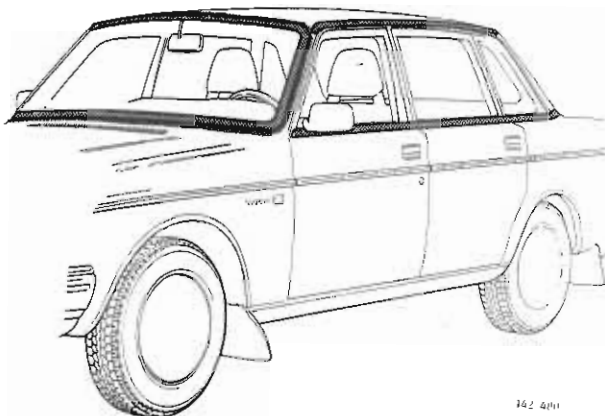

Från utsidan:

Kontrollera takkanter, rutöppningar och vid dörrutornas skraplistkanter.

Öppna alla dörrar och luckor

Motorrum:

Kontrollera sidoplåtar mot hjulhus.

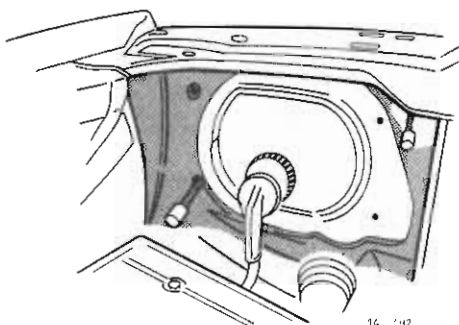

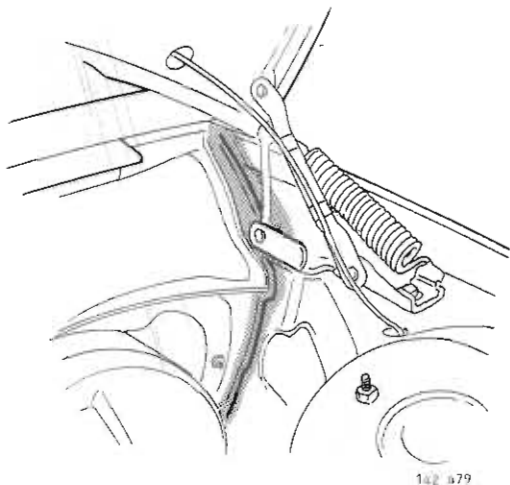

Kontrollera vid infästning mot torpedsida.

Kontrollera även motorhuvens gångjärnsinfästningar, kanterna runt huvan samt huvlåset.

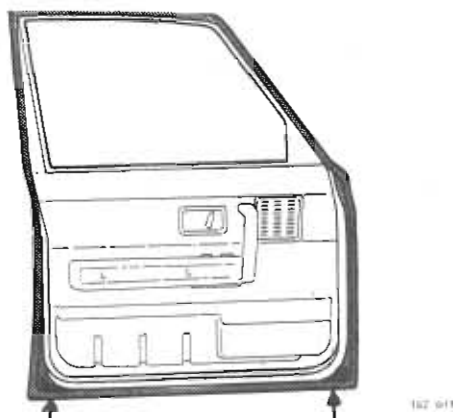

Dörrar:

Kontrollera kring dräneringshålen och flänsarna runt hela dörren.

Se till att dräneringshålen är öppna.

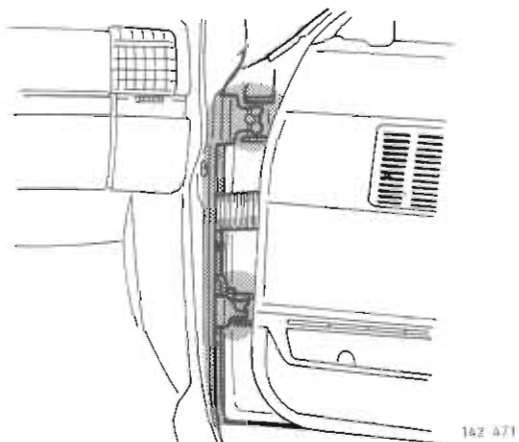

Kontrollera dörrarnas gångjärnsinfästningar. Vid framdörrarna även skärmgaveln och skarven mellan skärm och torpedplåt.

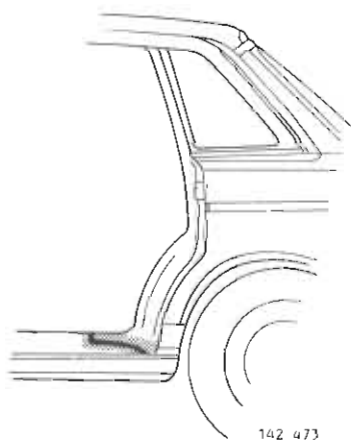

Bakskärmar:

Kontrollera skärminfästningarna mot botten-svällarna.

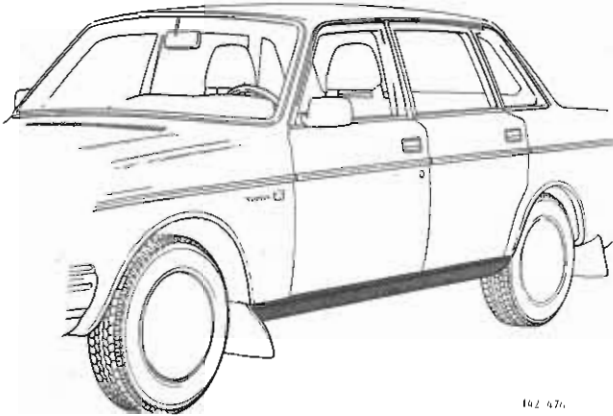
**Bottensvällare:**

Kontrollera stenskottsskyddet på bottensvällarnas utsidor.

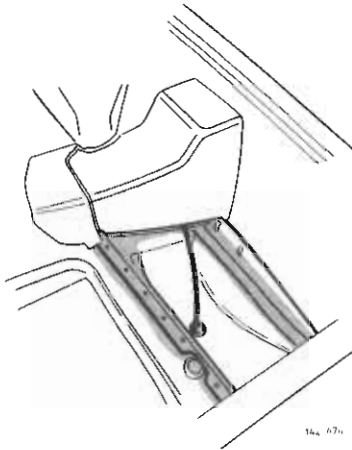
**I bagagerum:**

Kontrollera baksjärmarnas infästningar samt reservhjulsbäljorna.

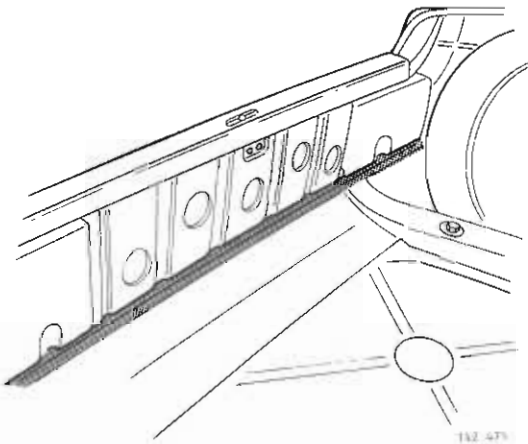

Kontrollera bagagerumsgolvets infästning mot bakstammen.

Bakluckan på 5-dörrars: kontrollera runt rutöppning, kanter och dräneringshål.

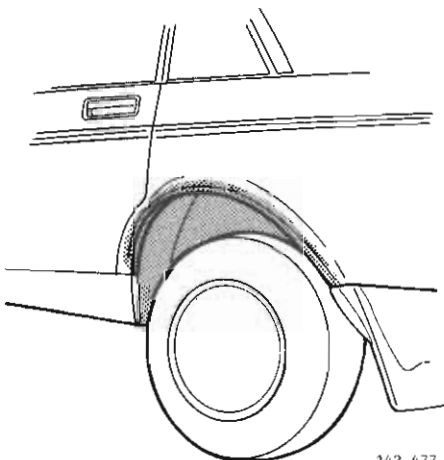
**Lyft upp bilen:**

Kontrollera hela hjulhusen och hjulhuskanterna både fram och bak.

Underrede:

Kontrollera fjäderbenen och länkmarna i framvagnen, växellådsbalken samt bärarmarna bak.

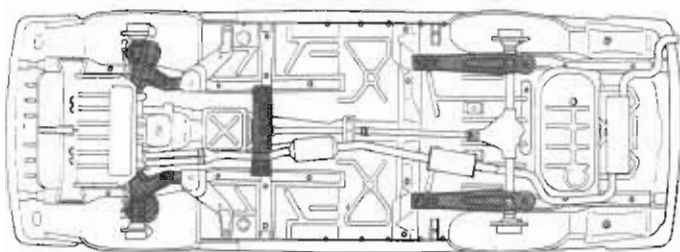

Fig. 47a

Underrede:

Kontrollera hela underredet beträffande nöt-skador, skrapskador eller liknande.

Kontrollera att alla dräneringshål är öppna.

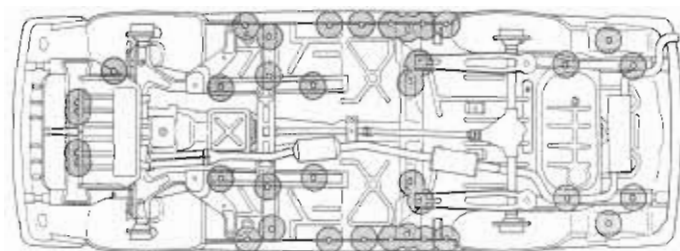

Fig. 47b