

**MONTERINGSANVISNING FÖR  
TJUVLARM**

**EINBAUANLEITUNG FÜR DIEBALARM**

**INSTALLATION INSTRUCTIONS FOR  
BURGLAR ALARM**

**INSTRUCTIONS DE MONTAGE POUR  
ALARME ANTI-VOL**

Volvo 140, 160, 240, 260

Satsens innehåll:  
The kit contains:  
Der Satz besteht aus:  
Le jeu comprend:

Erforderliga verktyg:  
Required tools:  
Erforderliches Werkzeug:  
Outils nécessaires:

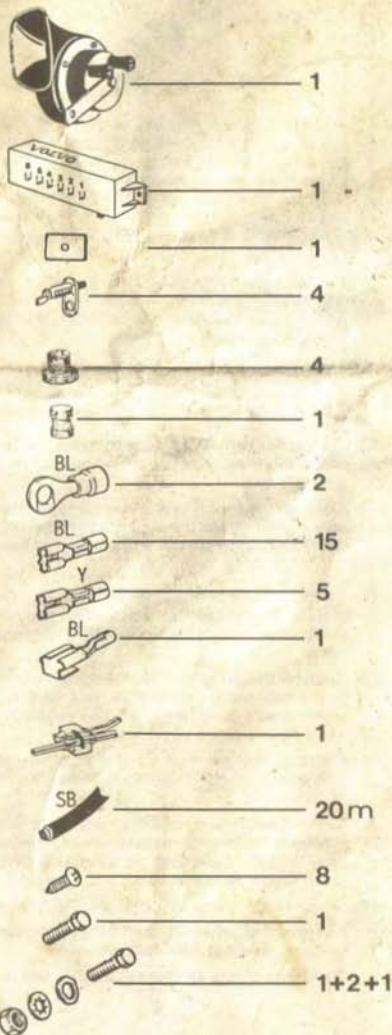

Ø 3,5 mm  
Ø 8,5 mm  
Ø 12 mm  
Ø 14 mm

Lämplig tång för ledningsskor, typ AMP.  
Suitable cable terminal tongue, type AMP.  
Geeignete Zange für Kabelschuhe, Typ AMP.  
Pince pour fiche, type AMP.



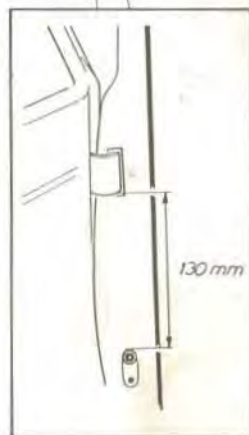
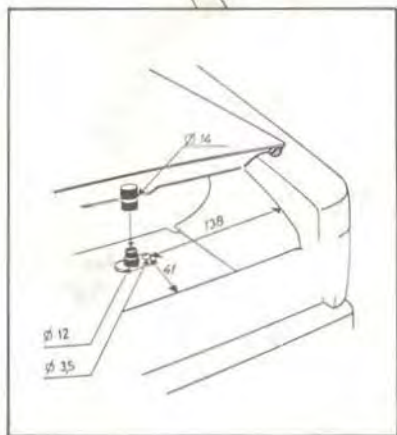
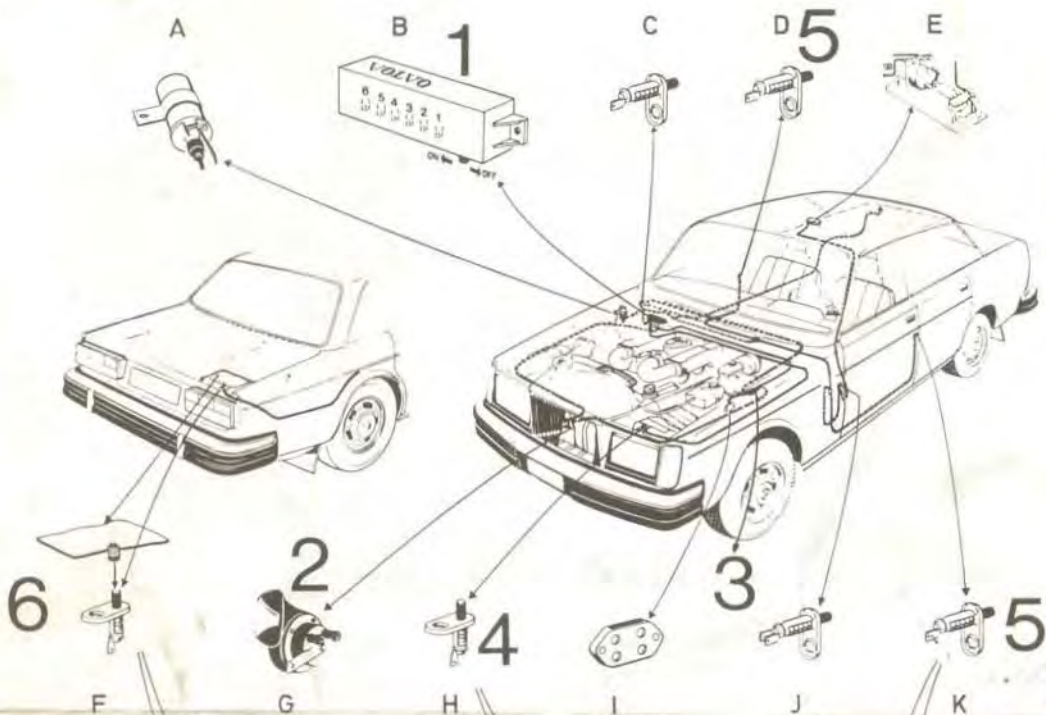

1. Ta bort en batterikabel. Skruva fast styrenheten B på lämpligt ställe — på mellanbrädan eller under instrumentpanelen. OBS. Enheten skall ej vara åtkomlig utifrån.
2. Sätt fast signalhornet G så att det ej kan nås utifrån.
3. Sätt fast säkringshållaren på vänster hjulhus-torn. Borrdiameter 3,5 mm.
4. Borra hål för motorrumsbrytaren H.
5. Borra hål för eventuella bakdörrsbrytare K och D.
6. Borra hål för bagagerumsbrytare F samt för gummistopp. För 5-dörrars vagnar kan befintlig brytare för bagagebelysningen användas.
7. Ta bort sparklister och alla paneler som behövs för att underlätta ledningsdragningen.

1. Ein Batterie-kabel entfernen. Die Steuereinheit B auf geeigneten Platz festschrauben — auf dem Zwischenbrett oder unter der Instrumententafel. ACHTUNG. Die Einheit soll nicht von aussen zugänglich sein. G befestigen, so dass sie nicht von aussen erreichbar ist.
3. Sicherungshalter auf der linken Seite des Radkastenaufsatzes befestigen. Bohrdurchmesser 3,5 mm.
4. Loch für Motorraumschalter H bohren.
5. Loch für eventuellen Hintertürschalter K und D bohren.
6. Loch für Kofferraumschalter F, sowie für Gummianschlag bohren. Bei Fahrzeugen mit 5 Türen kann der befindliche Schalter für Kofferraumbelichtung verwendet werden.
7. Trittleisten und sämtliche Paneele, falls erforderlich, entfernen, um das Verdrahten zu erleichtern.

1. Remove the battery cable. Attach the control unit B at a suitable spot. NOTE. The unit must be unreachable from outside the car.
2. Place the horn G somewhere it can not be reached from the outside.
3. Screw the fusebox to the left suspension housing.
4. Drill holes for hood switch H.
5. Drill holes for rear door switches K and D (if used).
6. Drill holes for luggage compartment switch F. For 5-door cars the existing light switch can be used instead.
7. Remove all panels, mouldings etc. necessary to facilitate cable routing.

1. Enlever un câble de batterie. Visser l'unité de commande B à un endroit adéquat — sur la plaque intermédiaire ou sous le tableau de bord. REMARQUE: l'unité ne doit pas être accessible de l'extérieur.
2. Fixer la corne de signal G de façon inaccessible de l'extérieur.
3. Fixer le support de fusibles sur le carter de suspension droit. Diamètre de perçage 3,5 mm.
4. Percer pour l'interrupteur du coffre à moteur H.
5. Percer pour les interrupteurs éventuels des portes arrière K et D.
6. Percer pour l'interrupteur du coffre à bagages F ainsi que pour la butée caoutchouc. Sur les véhicules à cinq portes, l'interrupteur pour l'éclairage du coffre à bagages peut être utilisé.
7. Enlever la lisière du seuil et tous les panneaux qui doivent être déplacés pour faciliter le montage des câbles.



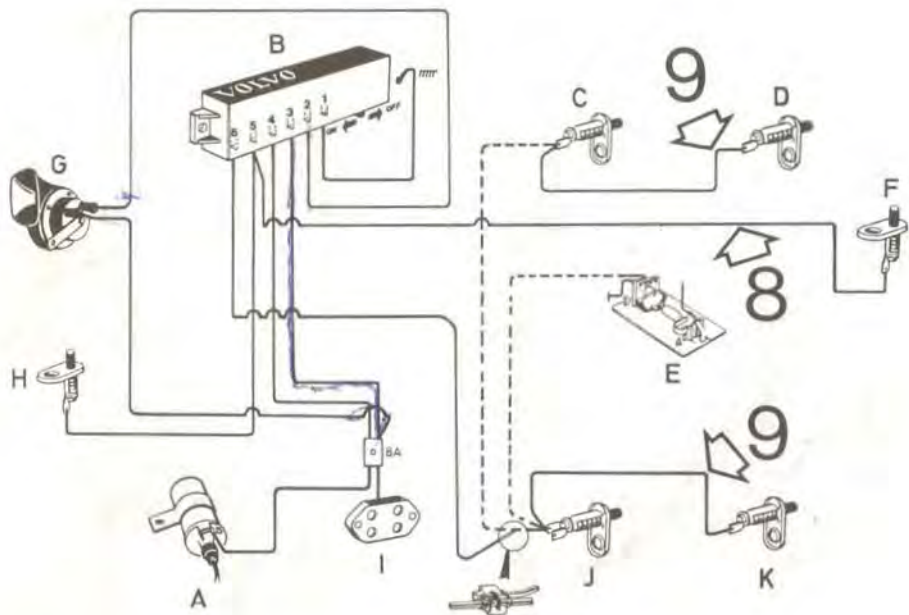

----- = Befintlig ledning

8. Anslut ledning med blå ledningssko till bakre brytare F. Skruva fast brytaren och dra ledningen framåt i vagnen till styrenhetens stift 5. Anslut ej nu — se punkt 18.
9. Anslut ledningar till bakkörarsbrytarna D och K med blå ledningskor. Skruva fast brytarna och dra ledningarna till främtdörrarnas brytare C och J. OBS. Se upp så att ledningarna inte kan trasla in sig med säkerhetsbältet och att kontaktarna kan röra sig fritt.

----- = existing cable

8. Connect cable with blue terminal to rear switch F. Install the switch and route the cable to the control unit, tab 5.
9. Connect cables to rear door switches D and K with blue terminals. Install the switches and route the cables to the front door switches C and J. Make sure that the cables can not get entangled with the seat belt and that the switches can move freely.

----- = Befindliche Leitung

8. Leitung mit blauem Kabelschuh zum hinteren Schalter F anschliessen. Den Schalter festschrauben und die Leitung nach vorne im Wagen bis Steuereinheit Anschluss 5 ziehen. Nicht anschliessen — siehe Punkt 18.
9. Die Leitungen zum Hintertürschalter D und K mit blauen Kabelschuhen anschliessen. Die Schalter festschrauben und die Leitungen zum Schalter der Vordertüren C und J ziehen. ACHTUNG. Darauf achten, dass sich die Leitungen nicht mit dem Sicherheitsgurt verwickeln und dass die Kontakte sich frei bewegen können.

----- = câbles existants

8. Connecter le câble avec une fiche bleue l'interrupteur arrière F. Visser l'interrupteur et amener le câble vers l'avant du véhicule jusqu'à la borne 5 de l'unité de commande. Ne pas connecter tout de suite (voir le point 18).
9. Connecter les câbles aux interrupteurs des portes arrière D et K avec des fiches bleues. Visser les interrupteurs et amener les câbles jusqu'aux interrupteurs des portes avant C et J. ATTENTION: ne pas mélanger les câbles avec la ceinture de sécurité et veiller à ce que les contacts puissent se déplacer.

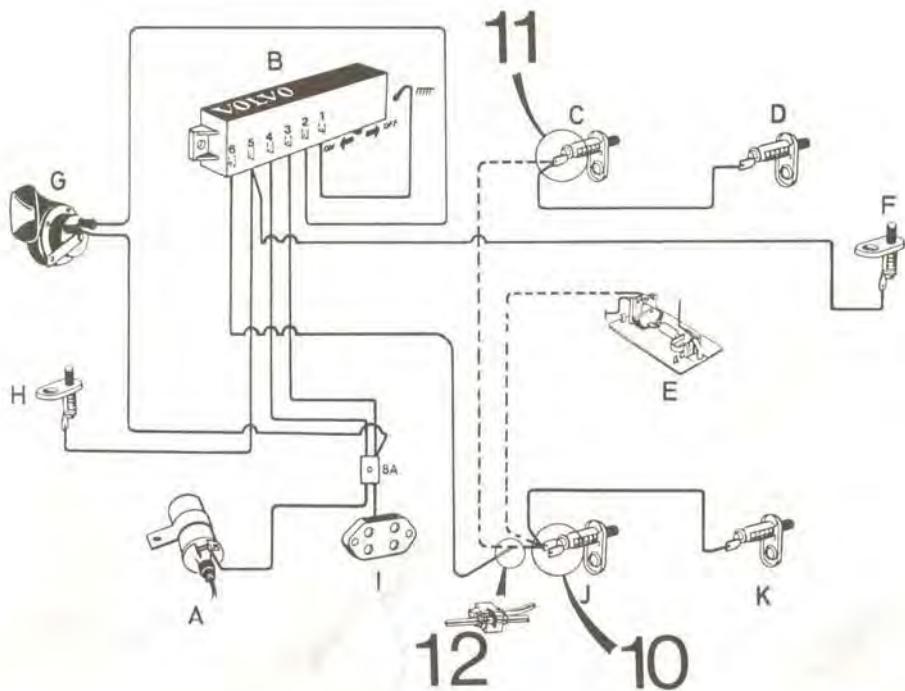

----- = Befintlig ledning

10. Vid vänster framdörrs brytare J anslutes de tre ledningarna med gul ledningssko.
11. Vid höger framdörrs brytare C anslutes de två ledningarna med gul ledningssko.
12. Anslut en ledning med scotch-lock klämma på ledningen mellan brytare J och C. Dra ledningen till styrenheten och anslut med blå ledningssko till stift 6.

----- = existing cable

10. At left front door switch J: Connect the three cables with a yellow terminal.
11. At right door switch C: Connect the two cables with a yellow terminal.
12. Connect a cable with a scotch-lock to the existing cable between front door switches J and C. Route the cable with a blue terminal to control unit and connect to tab 6.

----- = Befinliche Leitung

10. Beim linken Vordertürschalter J die drei Leitungen mit gelbem Kabelschuh anschliessen.
11. Beim rechten Vordertürschalter C die zwei Leitungen mit gelbem Kabelschuh anschliessen.
12. Eine Leitung mit Scotch-Lock-Klemme auf die Leitung zwischen Schalter J und C anschliessen. Die Leitung zur Steuereinheit ziehen und mit blauem Kabelschuh zum Anschluss 6 anschliessen.

----- = câbles existants

10. A l'interrupteur de la porte avant gauche J, connecter trois câbles avec une fiche jaune.
11. A l'interrupteur de la porte avant droite C, connecter deux câbles avec une fiche jaune.
12. Connecter un câble avec une pince Scotch-lock sur le câble entre les interrupteurs J et C. Amener le câble jusqu'à l'unité de commande et connecter avec une fiche bleue à la borne 6.

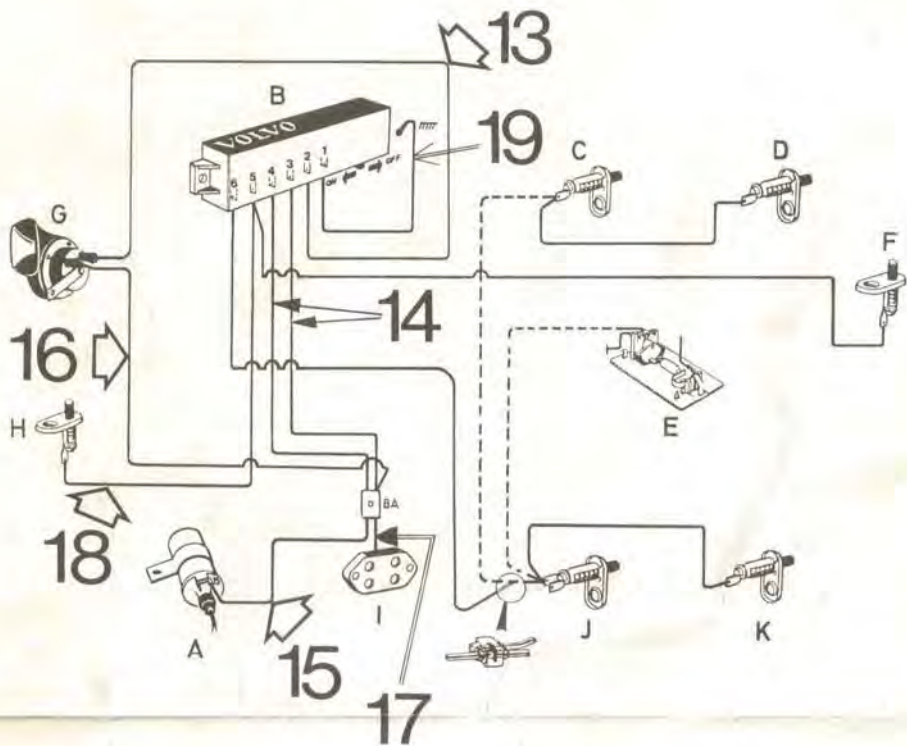

13. Anslut ledning med blå ledningssko till styrenheten — stift 2. Dra ledningarna till signalhornet och anslut blå ledningssko.
14. Anslut ledning med blå ledningssko till styrenheten — stift 3 och 4. Dra ledningarna till säkringshållaren. Anslut endast ledningen från stift 4 till hållarens ena säkring.
15. Anslut ledning till tändspolen (15) med blå ledningssko med flagga. Dra ledningen till säkringshållaren och anslut med blå ledningssko till andra sidan av samma säkring som ledning från stift 4 anslutits till.
16. Anslut ledning med blå ledningssko till signalhornet. Dra ledningen till säkringshållaren och anslut tillsammans med ledningen från stift 3. Använd gul ledningssko och anslut till den andra säkringen.
17. Anslut ledning från det lediga stiftet i säkringshållaren till plusplinten. Antingen ringledningssko  $\varnothing$  6 mm eller blå ledningssko.
18. Anslut ledning till motorhuvens brytare med blå ledningssko. Dra ledningen till styrenheten och anslut (tillsammans med ledningen från bakre brytare) med gul ledningssko till stift 5.
19. Jorda styrenheten på lämpligt ställe med en ledning från stift 1.
20. Sätt tillbaka batterikabeln och funktionsprova enligt särskild beskrivning.
21. Fäst upp alla ledningar och sätt tillbaka losstag-na detaljer.
13. Connect cable with a blue terminal to control unit — tab 2. Route the cable to the horn and connect with a blue terminal.
14. Connect the cables with terminals to control unit — tabs 3 and 4. Route the cables to the fusebox. Connect the cable from tab 4 to one of the fuses.
15. Connect cable with flag terminal to ignition coil (15). Route the cable to the fuse box and connect to the other side of the fuse already connected to tab 4.
16. Connect the cable with blue terminal to the horn. Route the cable to the fuse box and connect together with cable from tab 3. Use yellow terminal and connect to the other fuse.
17. Connect the free tab in the fuse box to the connection plate I. Use ring terminal  $\varnothing$  6 mm, or blue terminal.
18. Connect cable to hood switch with blue terminal. Route the cable to control unit and connect together with cable from compartment switch to tab 5. Use a yellow terminal.
19. Ground the control unit with a cable from tab 1.
20. Reinstall the battery ground cable and check the function. See separate instructions.
21. Route and clamp all cables properly and restore.



13. Leitung mit blauem Kabelschuh zur Steuereinheit-Anschluss 2 anschliessen. Die Leitung bis zur Signalhupe ziehen und mit blauem Kabelschuh anschliessen.
  14. Die Leitungen mit blauen Kabelschuhen zur Steuereinheit 3 und 4 anschliessen. Die Leitungen zum Sicherungshalter ziehen. Nur die Leitung von Anschluss 4 zur einen Sicherung des Halters anschliessen.
  15. Leitung zur Zündspule (15) mit blauem Kabelschuh mit Fahne anschliessen. Die Leitung bis Sicherungshalter ziehen und mit blauem Kabelschuh anschliessen — bis zur anderen Seite derselben Sicherung, wie Leitung von Anschluss 4 angeschlossen wurde.
  16. Leitung mit blauem Kabelschuh zur Signalhupe anschliessen. Die Leitung bis Sicherungshalter ziehen und zusammen mit der Leitung von Anschluss 3 anschliessen. Gelben Kabelschuh verwenden und zur anderen Sicherung anschliessen.
  17. Die Leitung von den freien Anschlüssen im Scheinungshalter zur Plus-Klemme anschliessen. Entweder Ringkabelschuh  $\varnothing$  6 mm oder blauer Kabelschuh.
  18. Leitung zum Schalter der Motorhaube mit blauem Kabelschuh anschliessen. Die Leitung bis zur Steuereinheit ziehen und mit gelbem Kabelschuh zum Anschluss 5 anschliessen (zusammen mit der Leitung vom hinteren Schalter).
  19. Die Steuereinheit auf geeignetem Platz zur Masse anschliessen mit einer Leitung von Anschluss f.
  20. Das Batterikabel an Ort und Stelle setzen und Funktion gemäss extra Beschreibung überprüfen.
  21. Alle Leitungen austecken und alle gelösten Teile an Ort und Stelle setzen.
13. Connecter le câble avec une fiche bleue à la borne 2 de l'unité de commande. Amener le câble la corne de signal et connecter avec une fiche bleue.
  14. Connecter les câbles avec des fiches bleues aux bornes 3 et 4 de l'unité de commande. Amener les câbles jusqu'au support de fusibles. Connecter seulement le câble de la borne 4 à un des fusibles de support.
  15. Connecter le câble à la bobine d'allumage (15) avec une fiche bleue avec un drapeau. Amener le câble jusqu'au support du fusibles et connecter avec une fiche bleue jusqu'à l'autre côté du le déjà connecté à la borne 4.
  16. Connecter le câble avec une fiche bleue à la corne de signal. Amener le câble jusqu'au support de fusibles et le connecter avec le câble venant de la borne 3. Employer une fiche jaune et connecter à l'autre fusible.
  17. Connecter le câble venant de la troisième borne dans le support de fusibles avec la borne +. Soit une fiche ronde  $\varnothing$  6 mm ou une fiche bleue.
  18. Connecter le câble à l'interrupteur du capot de moteur avec une fiche bleue. Amener le câble jusqu'à l'unité de commande et connecter (avec le câble de l'interrupteur arrière) avec une fiche jaune à la borne 5.
  19. Mettre à la masse l'unité de commande en amenant un câble de la borne 1 à un endroit adéquat.
  20. Remettre en place le câble de batterie et faire un essai de fonctionnement suivant la description particulière.
  21. Fixer tous les câbles et remettre en place les pièces enlevées.

## TJUVLARM — FUNKTION OCH SKÖTSEL

### FUNKTION

Larmet är påkopplat när:

- strömbrytaren på styrenheten står i läge ON.
- och innerbelysningen står i läge "automat", d.v.s tänds när dörrarna öppnas.

Larmet kan stängas av genom

- att ställa styrenhetens brytare på läge OFF

Larmet aktiveras,

- 2 minuter efter det att tändningen slagits av och alla dörrar och luckor stängts.

Larmet utlöses

- direkt vid öppnande av motorhuv eller bagage-lucka
- efter ca 10 sekunder vid öppnande av dörrarna

Larmet ljuder

- under 30 sekunder med starka upprepade ljudsignaler i oregelbunden takt.

## KUNDENANWEISUNG

### Funktion

Der Alarm ist angeschlossen, wenn:

- der Stromschalter auf der Steuereinheit auf ON steht.
- die Innenbeleuchtung auf "automat" steht, d.h., schaltet ein, wenn die Türen geöffnet werden.

Der Alarm kann abgestellt werden, wenn:

- der Schalter der Steuereinheit auf OFF steht.

Der Alarm kann abgestellt werden, wenn:

- 2 Minuten nachdem die Zündung abgestellt wurde und alle Türen und Luken geschlossen wurden.

Der Alarm wird ausgelöst

- direkt nach dem öffnen der Motorhaube oder der Kofferraumhaube
- nach ca. 10 Sekunden nach dem Öffnen der Türen

Der Alarm ertönt

- 30 Sekunden mit starken, wiederholten Lautsignalen in unregelmässigem Takt.

## BURGLAR ALARM — FUNCTION AND OPERATION

### FUNCTION

The alarm is switched on when:

- The control unit switch is in the "ON position".
- The interior light is not switched off, i.e. goes on when the doors open.

The alarm can be switched off by:

- Putting the control unit switch in the "OFF position".

The alarm is set:

- Two minutes after the ignition has been turned off and all doors, hoods etc. are closed.

The alarm goes off:

- At once when hood or compartment lid is opened.
- After approx. 10 sec. when any of the doors are opened.

The alarm sounds

- For 30 seconds with a strong repetitive sound (uneven rhythm)

## INSTRUCTIONS AU CLIENT

### FONCTIONNEMENT

L'alarme est connectée lorsque:

- l'interrupteur de l'unité de commande est à la position "ON".
- l'éclairage interne est en position "automatique" c'est-à-dire s'allume lorsque les portes s'ouvrent.

L'alarme peut être déconnectée en:

- mettant l'interrupteur de l'unité de commande à la position "OFF".

L'alarme est en marche

- deux minutes après avoir arrêté le moteur et fermé toutes les portes et coffres.

L'alarme se déclenche:

- directement à l'ouverture du coffre à bagages ou du capot de moteur environ 10 seconds après l'ouverture des portes.

L'alarme retentit:

- pendant 30 seconds avec des signaux répétés très puissants sur un rythme régulier.