



VOLVO

VERKSTADS- MEDDELANDE

PERSONVAGNAR

BETR.	SPECIAL- VERKTYG	PRODUKT	P
	SVO 2862	GRUPP	08
DATUM	Februari 1969	NR	10

Pressverktyg för byte av hjulbult på Volvo 140-serien och 164.

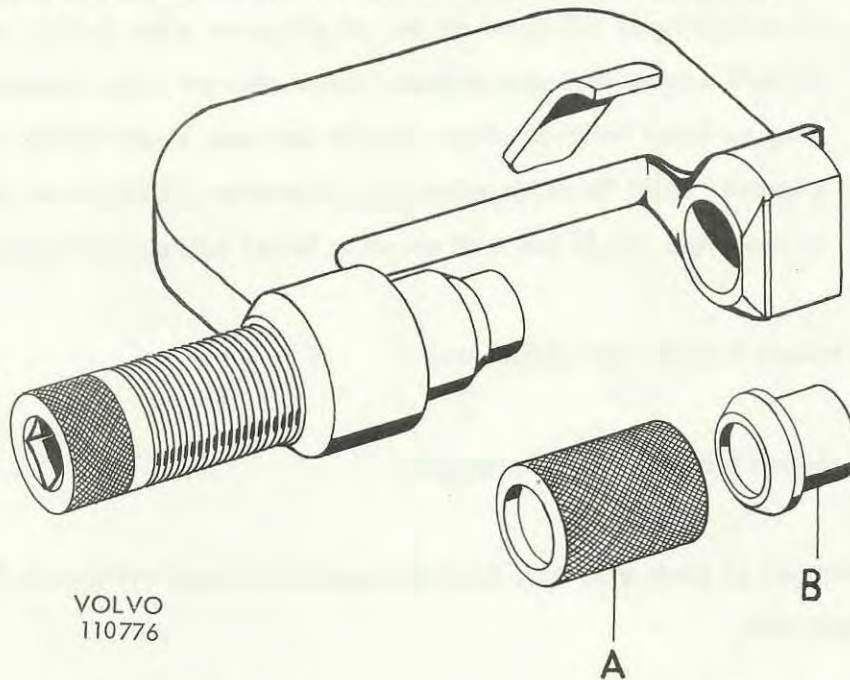

A och B är tillbehörsdetaljer som användes vid montering av hjulbult.
Bild 1. Verktyg SVO 2862.

Ett nytt verktyg SVO 2862 har framtagits för att hjulbultarna på 140-ser. och 164 skall kunna bytas utan att framhjulnav eller drivaxel skall behöva demonteras. Verktyg SVO 2862 består av, förutom själva pressverktyget, två stycken detaljer A och B, bild 1, som tillhör. Dessa båda tillbehör användes endast vid montering av hjulbult.



Bild 2.

VOLVO
110777



Bild 3.

VOLVO
110778

Byte av hjulbult tillgår enligt följande:

1. Sätt verktyget på plats, utan tillbehörsdetaljerna, så som visas i bild 2. Kör därefter med muttermaskin tills att hjulbulten är helt ute.
2. Sätt därefter i en ny hjulbult av överdimension, det.nr. 676364, i hålet och tryck i den så långt som möjligt med handen.
OBS! Är anledningen till bytet ett fel på gängorna eller dylikt, kan en bult av överdimension pressas i navet utan att någon bearbetning av hålet behöver göras. Skulle det vara så att bulten har glappat i hålet får detta mätas upp. Diametern i hålet får då inte överstiga 16,27 mm och om så är fallet måste navet bytas.
3. Placera hylsan A bild 1 på hjulbulten.
4. Placera tappen B bild 1 i pressverktyget.
5. Sätt verktyget på plats enl. bild 3 och kör med muttermaskin tills att bulten är helt inne.

Anm. Rengör emellanåt gängorna på spindeln och i verktyget samt smörj in dem noga med ett molybdendisulfidfett.

En bra vård av verktyget ökar dess livslängd.