

PRODUKT	AVD.	GRUPP
P	0	08
BETR.		NR.
Ändring av special- verktyg		13
999 5064-4		DATUM
		Juli 83

Service meddelande

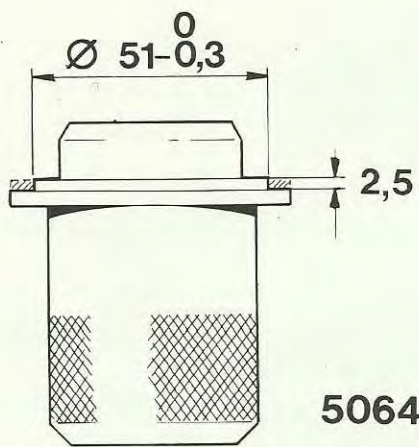

157 567

Ändring av specialverktyg 999 5064-4

Monteringsdorn 5064 för ditsättning av tätningssringen i bakre växellådsgaveln måste ändras något för att passa till M47-lådan.

Ändra dornen på följande sätt:

Svarva ner kragen 2,5 mm till en diameter av

$\varnothing 51 - 0,3$ mm

Obs! Dornen kan fortfarande användas på växellådorna M45, M50 och M51.

Nya verktyg kan beställas från Volvo Reservdelar och beräknas finnas i lager omkring vecka 37 (mitten av september).

Metod för byte av tätningssringen, se SM 43MT-74 av Juli 1983.