

PRODUKT P	AVD. 1	GRUPP 17
BETR. Leveransservice 1984 Garantiservice 1984 240, 340, 360		NR. 28
		DATUM Aug. 83

Service meddelande

Sida 1 av 3

Detta Servicemeddelande påverkar Servicehandböckerna, reparation och underhåll:
Avd 1(17) Leveransservice 240, 340, 360 1983 och
Garantiservice 240, 340, 360 1983.

XX

Leveransservice för 1984 års 240, 340 och 360

1983 års Leveransservice för 240, 340, 360 gäller även för 1984 års modeller.

Garantiservice för 1984 års 240, 340 och 360

1983 års Garantiservice för 240, 340 och 360 gäller även för 1984 års modeller
med följande tillägg och ändringar.

SPECIFIKATIONER

Motoroljor - Kvalitetsbeteckning

(sid 3)
(sid 10 punkt A18)

BENSIN-motorer

Beteckning enligt API lägst SF*

*Oljor med beteckningen SF/CC och SF/CD uppfyller detta krav

DIESEL-motorer (D20/24)

Beteckning enligt API lägst CD*

*Oljor med beteckningen SE/CD och SF/CD uppfyller detta krav

Viskositet (stadigvarande lufttemperatur)

Viskositet (stadigvarande lufttemperatur)

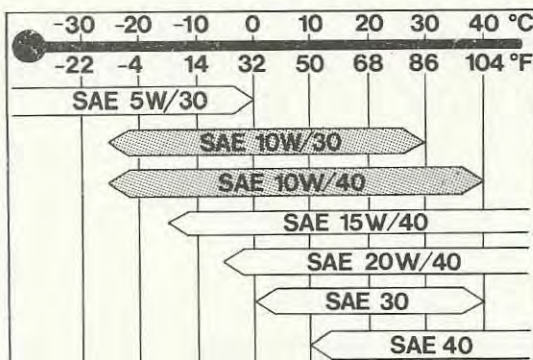

137642

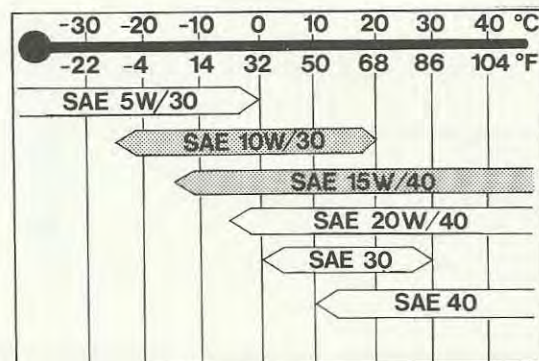

137643

Obs! Under extrema körförhållanden som ger onormalt hög oljeförbrukning, t.ex. vid alpkörning med mycket motorbromsning samt vid körning på motorväg i hög fart, rekommenderas SAE 15W/40 eller SAE 20W/40. Observera dock den undre temperaturgränsen.

CO-tomgång

(sid 3)

240	CO%		Tomgång r/s (r/min)
	Inställnings- värde	Kontroll- värde	
B 19K	1,5	1,0-2,5	15,0 (900)
B 19/21 E-Turbo (Sverige, Schweiz)	2,0	1,0-3,0	15,0 (900)

På **B 14** måste kontroll och justering utföras **inom 3 minuter** efter det att termostaten öppnats.
(sid 14 punkt B7)

Decelerationsmekanism 340
(Sverige, Schweiz)

(sid 4)
(sid 15 punkt B10)

B 14 MT, AT 25,0-26,7 r/s (1500-1600 r/min)

Tändsystem

(sid 4)

Slutningsvinkel

B19A, B19K, B21A, B23A 59-65°

(sid 13 punkt B4)

Tändinställning (f ö d med bortkopplad vakuumpregulator) vid 11,7-13,3 r/s (700-800 r/min)

360

(sid 4)
(sid 13 punkt B5)

B19E 10°

240

B19A 10°
 B19E 10°
 B19K 7°
 B21A (Sverige, Schweiz) 10°
 B21A (övriga) 7°
 B19/21 E-Turbo 15°
 B23A 7°
 B23E 10°

Växellåda

(sid 5)
(Sid 8 punkt A10)

Oljerymd: M45R 2,15 liter
 M47R 2,50 liter

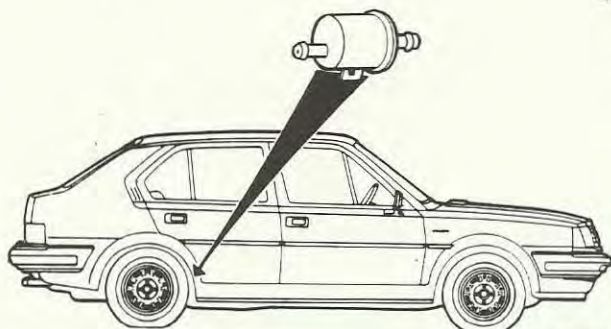
SERVICEPROGRAM

137 573

360 - B19EEfter punkt A15
(sid 9)**Bränslerenare-byt**

Bränslerenaren är inte fastskruvad utan hänger endast i slangen.

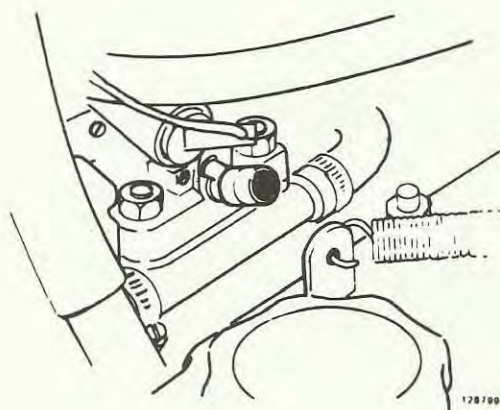

128 799

CO-skruv-pluggaB8
(sid 14)

Gäller samtliga 1984 års modeller.

Om förgasaren har justerats måste den förseglas.

Detta görs genom att CO-skraven pluggas.

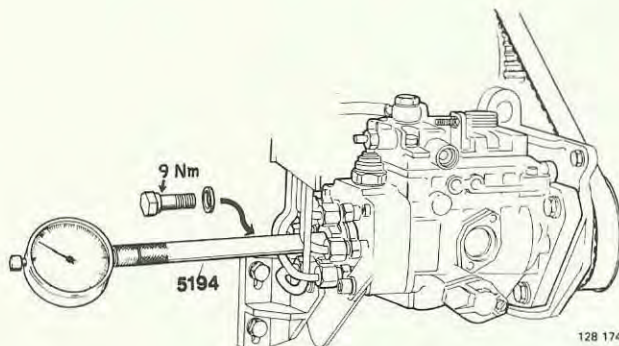

5194

128 174

C5
(sid 17-18)**Insprutningstidpunkt - kontrollera - justera**Denna punkt **utgår** ur 1984 års garantiservice.