

PRODUKT	AVD.	GRUPP
<b>P</b>	<b>1</b>	<b>17</b>
BETR.		NR.
Varmstartventil förgasare		32
B 200 K 240		DATUM April 85

### Kontrollera/justera varmstartsventilen vid varje 1000-milsservice

Om varmstartsventilen inte stänger då gasreglaget öppnas får flottörhuset felaktig ventilation vilket kan medföra förhöjd bränsleförbrukning. Varmstartventilens funktion skall därför kontrolleras vid varje 1000-milsservice före kontroll av CO-halt.

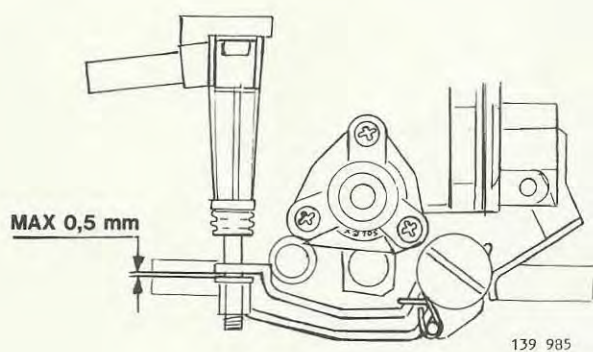

### Kontroll/justering av varmstartventil

- Spjällaxeln skall vara i bottenläge (tomgångsläge)
- Choken skall vara i bottenläge
- Kontrollera spelet mellan varmstartventilens hävarm och justermutter. Spelet skall vara 0,1-0,5 mm. Justera vid behov (använd bladmått).

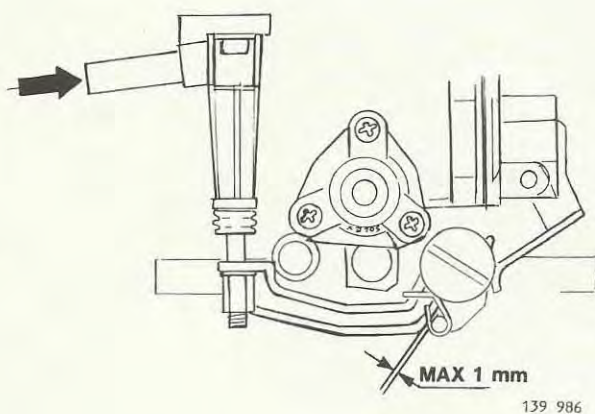

### Funktionskontroll av ventilen

- Blås igenom ventilen. Med stängt spjäll skall det blåsa in i flottörhuset
- Dra samtidigt i gasreglaget tills det inte går att blåsa mer
- Avståndet mellan plashävarmen och stoppstiftet skall då vara **max 1 mm**.