

PRODUKT	AVD	GRUPP
<b>P</b>	<b>1</b>	<b>18</b>
BETR		NR
Inspektion av rostskydd		<b>6</b>
240		DATUM
		Juli
		86

Sida 1 av 4

### Inspektion av rostskydd görs efter 3 och 6 år

#### Kontrollera hela karossen allmänt utvändigt

Om skador som kan leda till rostangrepp har uppstått ska bilägaren uppmanas att åtgärda detta snarast.

Om du ser att karossen blivit reparerad ska det reparerade området kontrolleras med avseende på rostskydd.

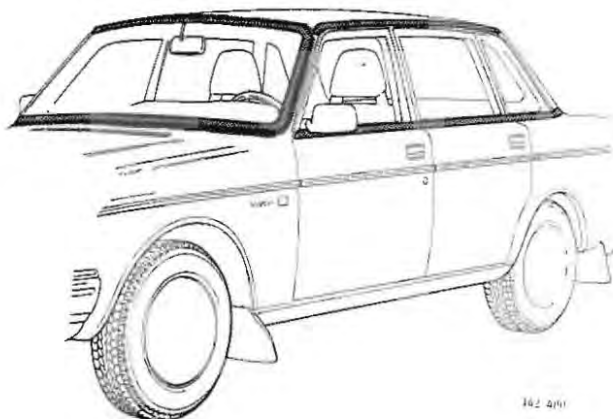

#### Från utsidan:

Kontrollera takkanter, rutöppningar och vid dörrutornas skraplistkanter.

#### Öppna alla dörrar och luckor

#### Motorrum:

Kontrollera sidoplåtar mot hjulhus.

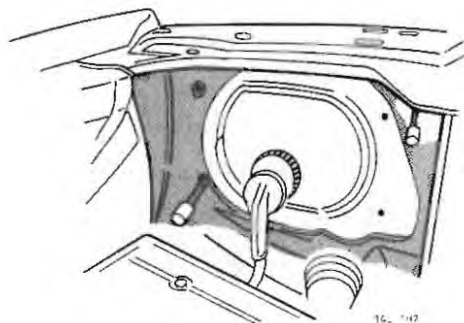

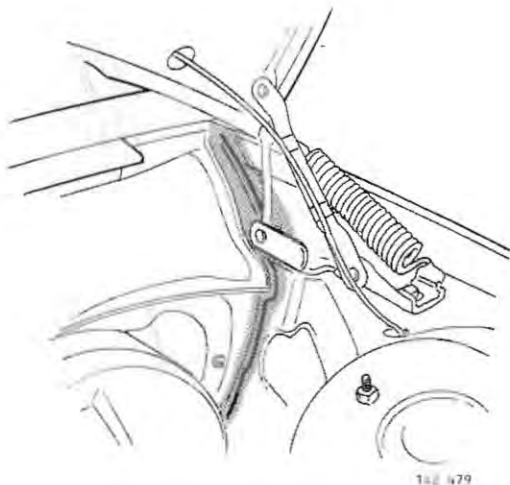

Kontrollera vid infästning mot torpedsida.

Kontrollera även motorhuvens gångjärnsinfästningar, kanterna runt huven samt huvlåset.

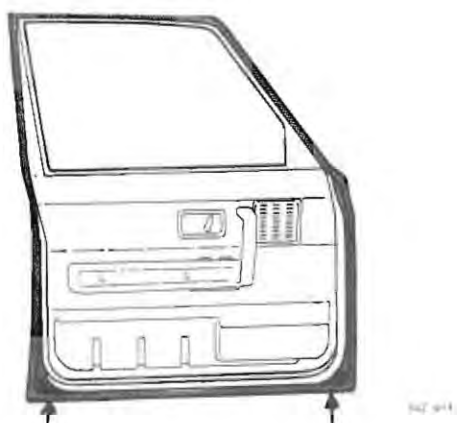

### Dörrar:

Kontrollera kring dräneringshålen och flänsarna runt hela dörren.

Se till att dräneringshålen är öppna.

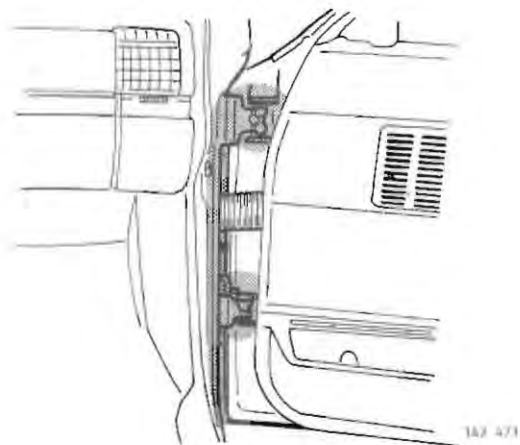

Kontrollera dörrarnas gångjärnsinfästningar. Vid framdörrarna även skärmgaveln och skarven mellan skärm och torpedplåt.

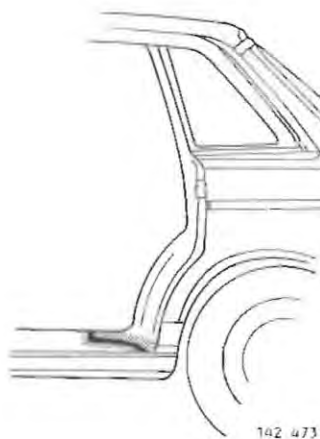

### Bakskärmar:

Kontrollera skärminfästningarna mot botten-svällarna.

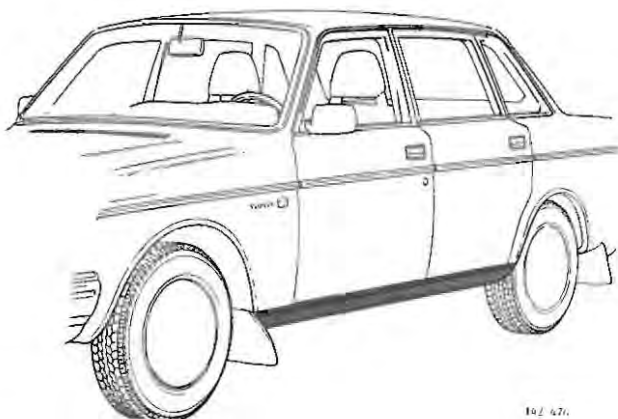
**Bottensvällare:**

Kontrollera stenskottsskyddet på bottensvällarnas utsidor.

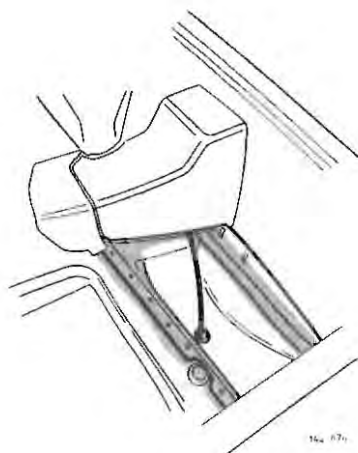
**I bagagerum:**

Kontrollera baksjärmarnas infästningar samt reservhjulsbäljorna.

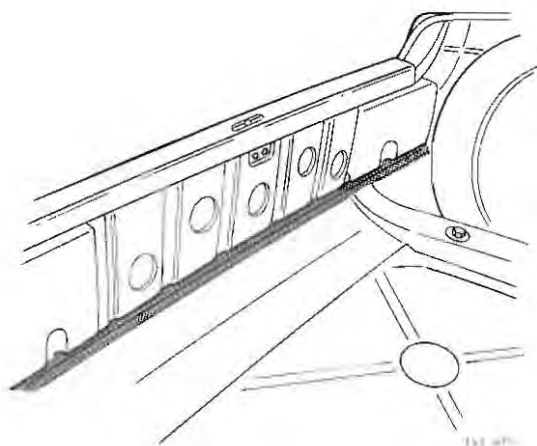

Kontrollera bagagerumsgolvets infästning mot bakstammen.

Bakluckan på 5-dörrars: kontrollera runt rut-  
öppning, kanter och dräneringshål.

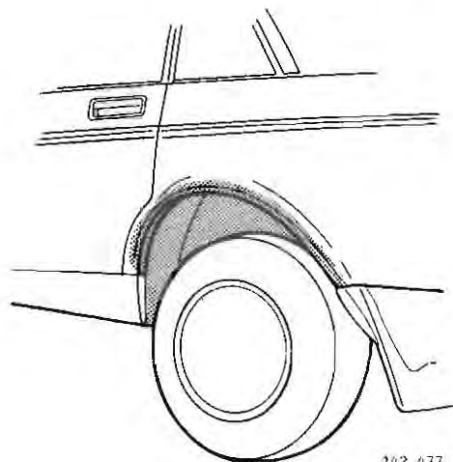
**Lyft upp bilen:**

Kontrollera hela hjulhusen och hjulhuskanterna  
både fram och bak.

**Underrede:**

Kontrollera fjäderbenen och länkmarna i framvagnen, växellådsbalken samt bärmarna bak.

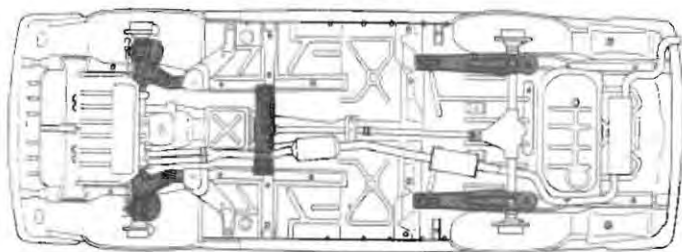

142 078

**Underrede:**

Kontrollera hela underredet beträffande nöt-skador, skrapskador eller liknande.

Kontrollera att alla dräneringshål är öppna.

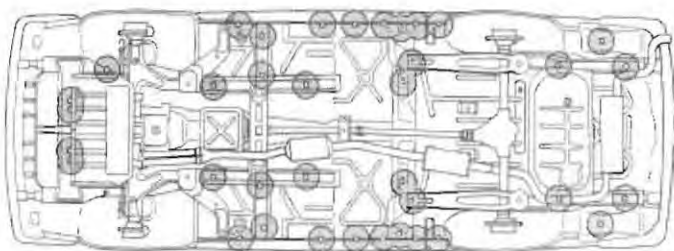

143 079