

PRODUKT	AVD.	GRUPP
P	2	21
BETR.		NR
Ventilsäten, inlopp B17, B19, B21, B23		28
		DATUM
		Okt. 79

Service meddelande

Detta meddelande ändrar följande:

Servicehandbok Reparation och underhåll Avd 2 Motor B21 sidan 60

Service databok (fickformat) 240, 260 1975-1979 sidan 13

Dataplansch och datablad

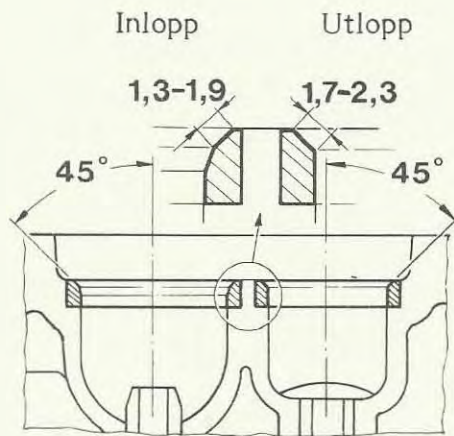

Fräsning/brotschning av ventilsäten inloppsventil

Bredden på ventilsätenas anliggningsyta har ändrats.

Bredden ska nu vara 1,3-1,9 mm (tidigare 1,7-2,3 mm).