

PRODUKT P	AVD. 2	GRUPP 23
BETR. Tomgångsvarvtal D 24		NR. 2
240		DATUM April 86

Service meddelande

Sida 1 av 2

Kontrollera kallstartanordningen vid serviceinspektion!

Vid ordinarie serviceinspektion skall, i samband med tomgångskontroll, även kallstartanordningens funktion kontrolleras.

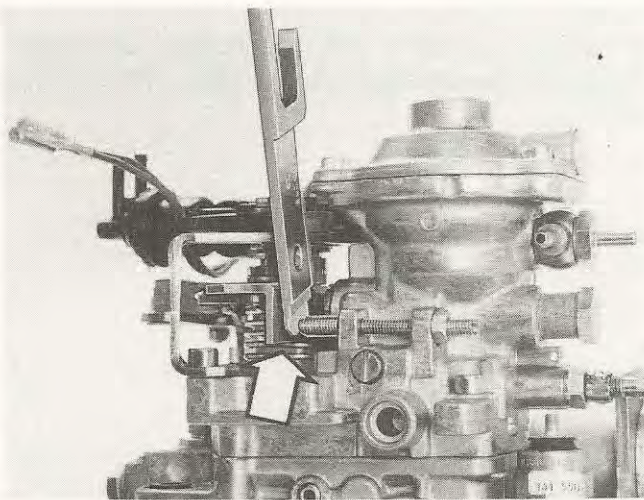

Kontrollera/justera kallstartanordningen

Kontrollen skall göras med **kall** motor. Mät upp avståndet mellan insprutningspumpens pådragshävarm och stoppskruven för lågtomgång. **Obs!** Kallstartanordningen skall vara inkopplad. Avståndet skall vara 3 mm. Använd tolk 5285.

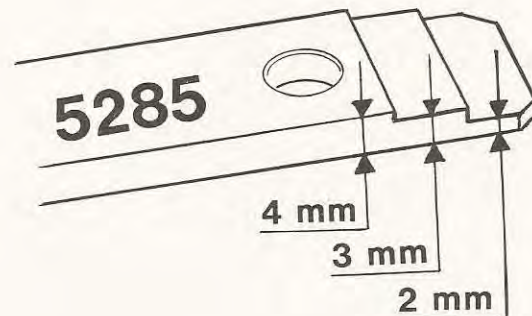

141 414

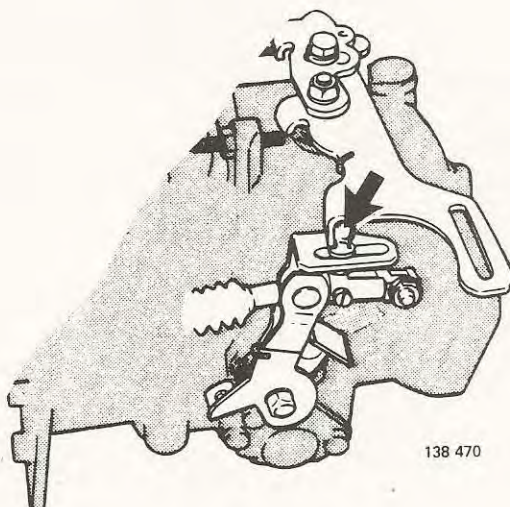

138 470

Justering

Vid behov justera avståndet genom att lossa kulan på kallstartanordningens dragstång. Låt mätverktyget sitta kvar vid skruven för lågtomgång och flytta kulan så att den precis tangerar pådragshävaren. Dra åt skruven och ta bort mätverktyget.

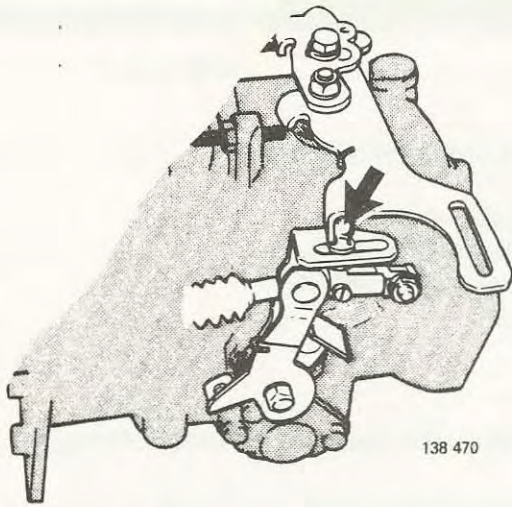

Kontrollera förhöjt tomgångsvarvtal

Koppla in Mono-Testern. Starta motorn och kontrollera att tomgångsvarvtalet är 200 r/min högre än vid varm motor, dvs ca **950 r/min.**

Varmkör motorn

Låt motorn bli varm och kontrollera att kulan på kallstartanordningen går fri från pådragshäv-
armen.