



VOLVO

VERKSTADS- MEDDELANDE

PERSONVAGNAR

BETR.

BRÄNSLEPUMP

140 1974-års
modell

PRODUKT

P

GRUPP

24

NR

DATUM

September 1974

18

Byte av backventil

Backventilen till CI-systemets bränslepump tillhandahålls numera som reservdel.

<u>Benämning</u>	<u>Detailnummer</u>
Backventil	243960-2
Packning	243961-0

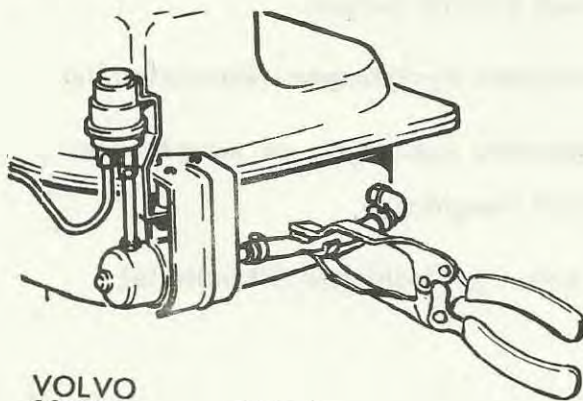

VOLVO
108 985

Bild 1



Bild 2



VOLVO
112 477

Bild 3

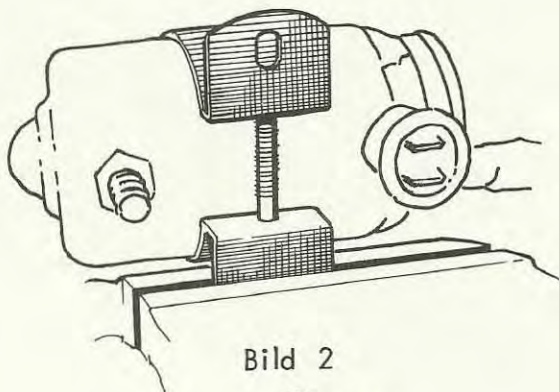
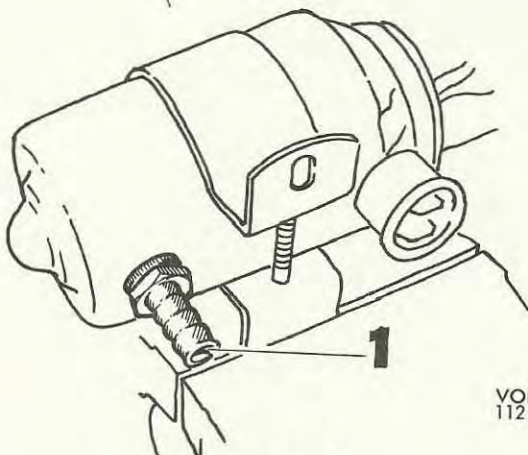
1. Backventil

Arbetsmetod för byte:

OBS! Rengör noggrant alla anslutningar för bränsleledningarna före demonteringen.

1. Ta bort jordledningen från batteriet.
 2. Blockera sugslangen med slangtång 2901, bild 1.
 3. Ta bort: sugslangen från pumpen
tryckslangens skarvanslutning från tryckackumulatortorn
bränslepumpen
kontakstycket från pumpen.
 4. Sätt fast bränslepumpen i ett skruvstycke enligt bild 2.
- OBS! Endast bränslepumpens hållare får användas för fastsättning i skruvstycket.
5. Demontera backventilen, 1 bild 3.
- OBS! Ingen smuts eller spån får komma i bränslepumpen.



Bild 4

1. Packning
2. Backventil

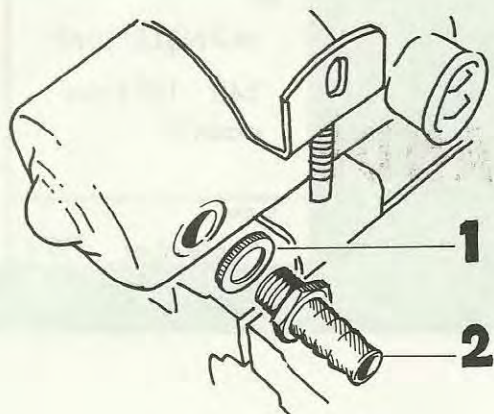

Bild 5

1. Slang

6. Montera ny backventil (2 bild 4) med ny packning (1).

Åtdragningsmoment 1,6 - 2,0 kpm.

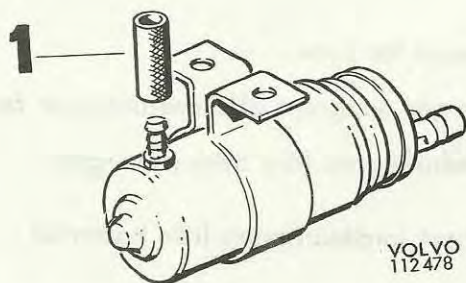
OBS! Endast föreskriven packning får komma till användning. Åtdragningsmomentet får absolut inte överskridas, då risk för deformation av bränslepumphuset och gängningen föreligger.

7. Montera ny slang (1 bild 5) på backventilen.

8. Anslut kontaktstycket till pumpen. Montera därefter pumpen.

9. Montera tryckslangens skarvanslutning.

10. Montera sugslangen på pumpen och ta bort slangtången.

11. Anslut jordledningen till batteriet.