

## Service meddelande

Felsökning

Reparation

Underhåll

AVD. 2	GRUPP 27	NR 202
-----------	-------------	-----------

DATUM  
December 1992

BETR.  
Konstantfarthållare  
240

Sida 1 av 2

## Konstantfarthållare 240

Vid kundklagomål på hög ljudnivå från konstantfarthållarens vakuumpump kan pumpens infästning till konsol modifieras. Befintliga gummibussningar med distanshylsor och skruvar ska ersättas av dämpgummin med snäppfästen. För att dessa dämpgummin ska passa i befintlig konsol måste skruvhålen i konsolen borrar upp till  $\varnothing$  9 mm. Alternativt kan en konsol med 9 mm hål beställas som reservdel.

Detaljnummer nytt dämpgummi 9146075-8

Detaljnummer ny konsol 9146074-1

### Metod:

#### Ta bort vakuumpumpen

Lossa vakuumslangen från den svarta anslutningen på vakuumpumpen.

Lossa kontaktdonet från vakuumpumpen.

Ta bort vakuumpumpen med konsol.

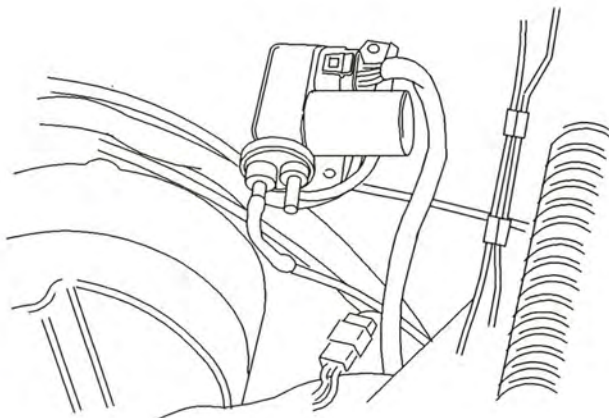

2700010A

#### Ta bort vakuumpumpen från konsolen.

Skruva loss vakuumpumpens 3 skruvar.

Ta bort befintliga distanshylsor och gummibussningar.

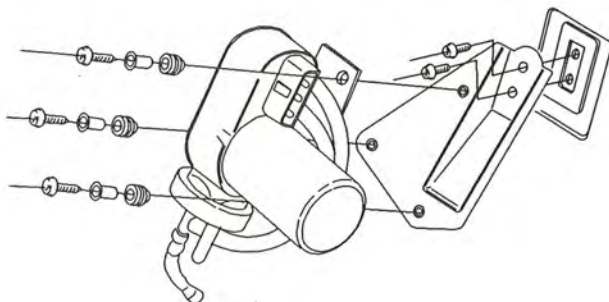

2700007A

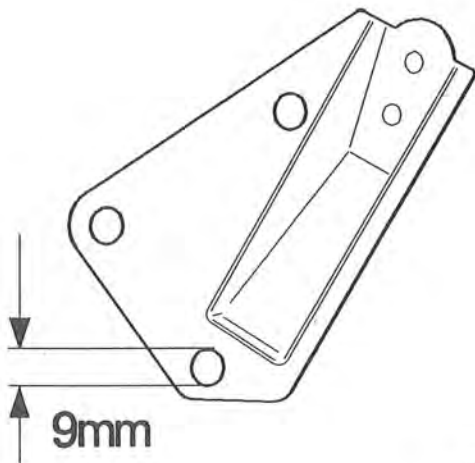

2700009A

### Borra upp hålen i konsolen

Borra upp de 3 fästhål i konsolen till  $\varnothing$  9 mm eller byt till ny konsol med 9 mm hål.

Ta bort eventuella grader från hålen.

Konsol med 9 mm hål har detaljnummer 9146074-1.

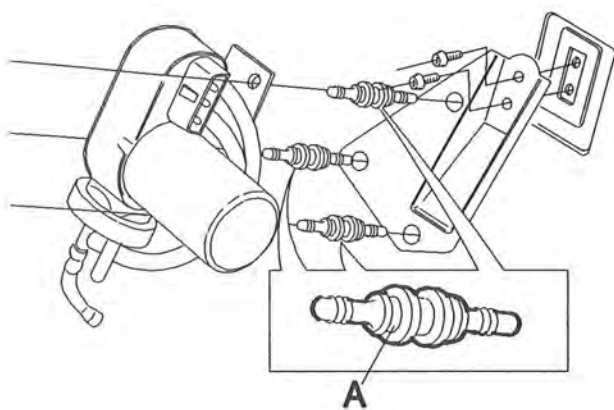

2700008A

### Sätt dit vakuumpumpen

Sätt dit vakuumpumpen till konsolen med den nya typen av dämpgummi, detaljnummer 9146075-8.

Det bredare spåret (A) ska monteras på vakuumpumpen.

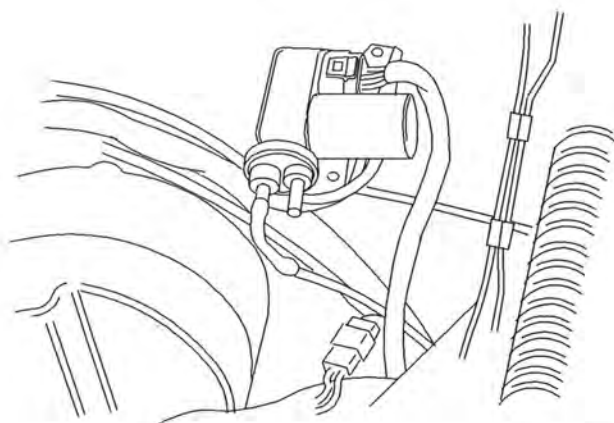

2700010A

### Sätt dit vakuumpump och konsol.

Lägg tätningssmassa runt skruvarna och skruva fast konsolen i bilen.

Sätt dit den tidigare lossade vakuumslangen.

Anslut det tidigare lossade kontaktdonet.

Funktionsprova konstantfarthållarsystemet.

VST	Operationsnummer	Beskrivning	Orsakskod
	27902-2	Konstantfarthållare konsol modifiering eller byte	12