

Service meddelande

Felsökning

Reparation

Underhåll

AVD.
2

GRUPP
28

NR.
204

DATUM
April 1991

BETR.
Volvo Mono-Tester
Adapter för tändvinkel

200

Sida 1 av 2

Volvo Mono-Tester Adapter för tändvinkel.

(Adaptorn kan användas till tändsystem EZ 116K.)

En ny adapter (detaljnummer 998 8747-3) har tagits fram för avläsning av tändvinkel.

Här följer en beskrivning på uppkoppling av adaptorn till Mono-Testern och bilen.

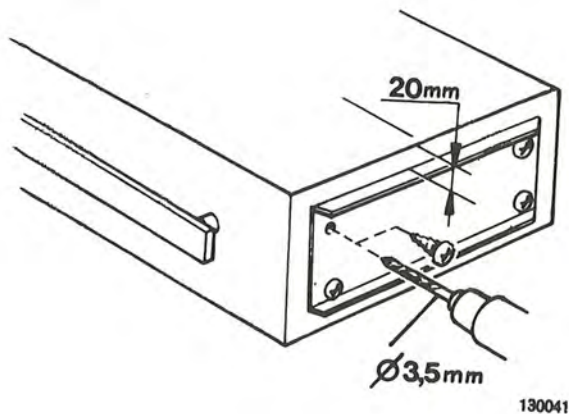

Sätt dit adaptorn på sidan av Mono-Testern.

- Ta bort frontpanelen från Mono-Testern
- Ta bort fästplåten från adaptorn
- Placera fästplåten på Monotestern, c:a 20 mm från framkanten på höger sida. Märk upp, borra hål (Ø 3,5 mm) och skruva fast fästplåten.
- Skruva fast adaptorn på fästplåten, och frontpanelen på Mono-Testern.

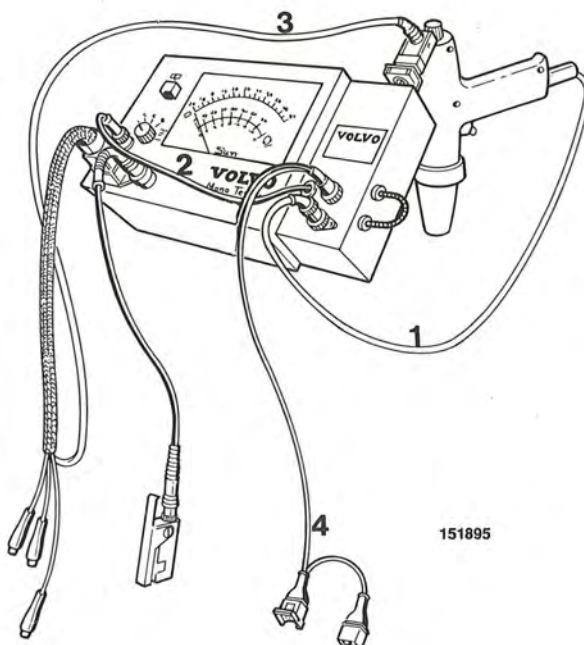

Koppla kablarna på Mono-Testern och adaptorn.

Lossa stroboskoplampans kabel om den är kopplad på Mono-Testern. Koppla vid behov stroboskoplampans kabel till adaptorn. (1)

Sätt kontaktstycket på den svarta kabeln som sitter på adaptorn, i stroboskoplampans uttag på Mono-Testern. (2)

Koppla den grå kabeln till uttaget på ovsidan av adaptorn. (3)

Koppla den dubbla, svarta kabeln till adaptorn. (4)

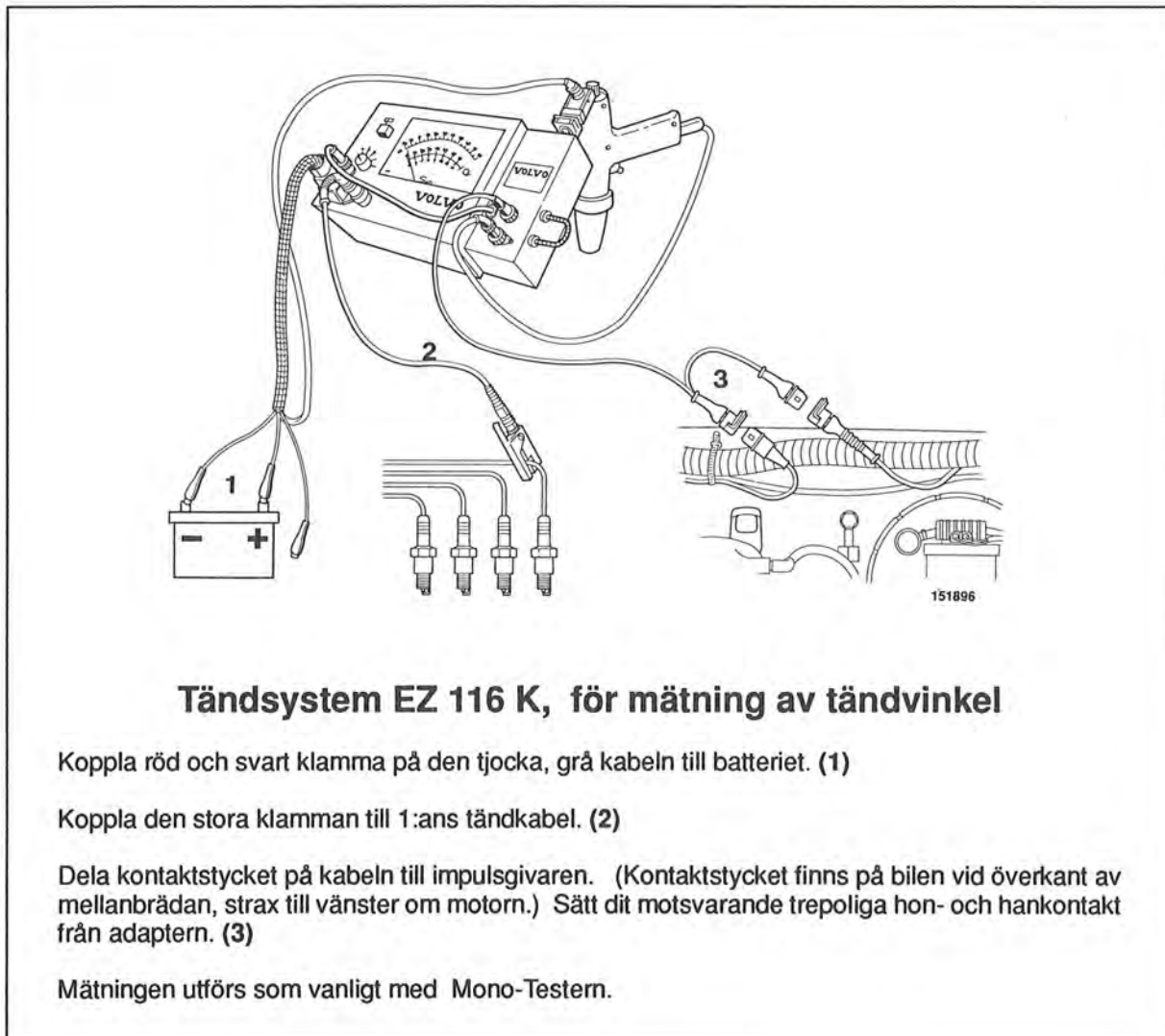

Tändsystem EZ 116 K, för mätning av tändvinkel

Koppla röd och svart klamma på den tjocka, grå kabeln till batteriet. (1)

Koppla den stora klamman till 1:ans tändkabel. (2)

Dela kontaktstycket på kabeln till impulsgivaren. (Kontaktstycket finns på bilen vid överkant av mellanbrädan, strax till vänster om motorn.) Sätt dit motsvarande trepoliga hon- och hankontakt från adaptern. (3)

Mätningen utförs som vanligt med Mono-Testern.