

PRODUKT	AVD.	GRUPP
P	3	35
BETR.		NR.
Ny strålkastar-justerskruv		11
240, 260		DATUM
		April
		85

Sida 1 av 2

Ny strålkastar-justerskruv i mässing

Justerskruv i mässing finns nu som reservdel eftersom skruvar i förzinkat och gulchromaterat utförande tenderar att rosta fast.

Nytt detaljnummer: justerskruv och bussning I 369 553-1.

Arbetsbeskrivning

Ta bort strålkastaren från bilen

- o Ta bort kontaktstycket från strålkastarlampan.
- o Ta bort de tre muttrarna som håller strålkastaren.
Obs! Kontrollera att eventuella distansbrickor ligger kvar! Ta bort strålkastaren från bilen.

Ta bort gummiskyddet och lampan.

Öppna spärrhaken och skilj blinklyktan från strålkastaren.

- o Ta bort strålkastarsargen (tre skruvar).
- o Ta bort stålclips, glas och gummitätning.

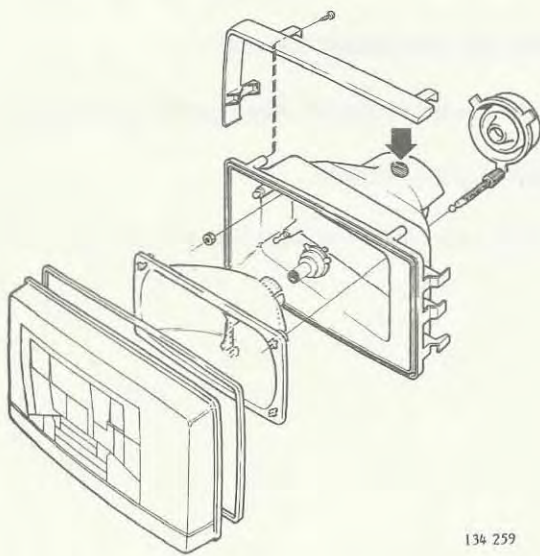

134 259

Ta bort reflektorn

- o Vrid de tre plastclipsen så att "tappen" pekar rakt ut från centrum. Ta bort reflektorn.

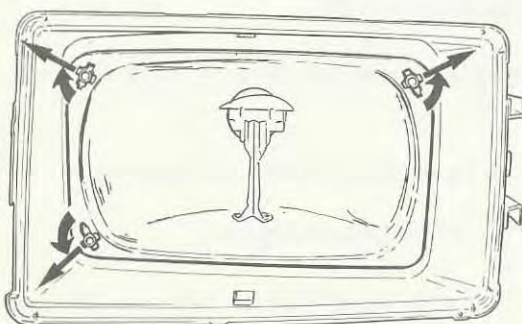

134 260

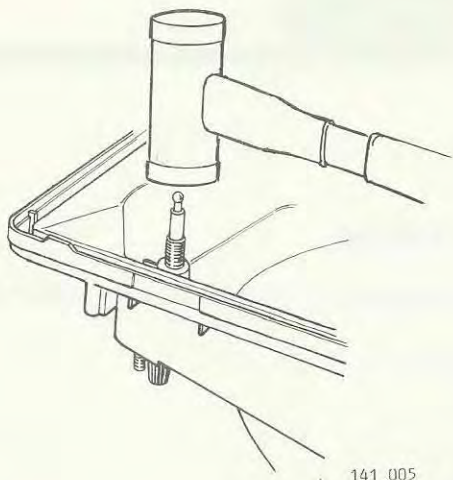

Slå ut justerskruvarna

Slå ut justerskruvarna med tillhörande bussningar från lykthuset.

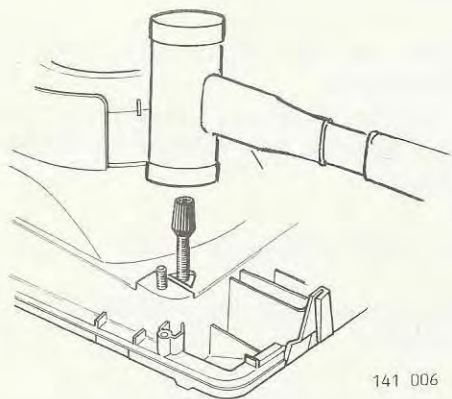

Ditsättning av nya justerskruvar

Slå in de nya bussningarna med justerskruvarna pågängade.

Obs! Använd plastklubba.

Smörj skruvarna och kontrollera att de går lätt.

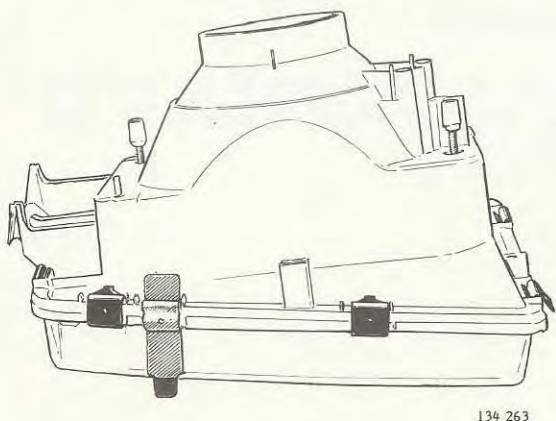

Hopsättning

o Lagg gummitätningen på plats i plashuset med skarven nedåt.

Lagg glaset på plats och sätt dit stålclipsen.

o Sätt dit gummiskyddet och lampan.

o Sätt dit strålkastarsargen.

o Tryck fast blinklyktan på sina slitsar.

o Återinstallera strålkastaren och gör ljusinställning.