

# VOLVO

## Service meddelande

### Felsökning

### Reparation

### Underhåll



AVD. GRUPP NR.

3

38

1

DATUM  
December 1982

BETR.

Felvisning på  
yttertemperatur-  
mätare

760

### Felvisning på yttertemperaturmätare

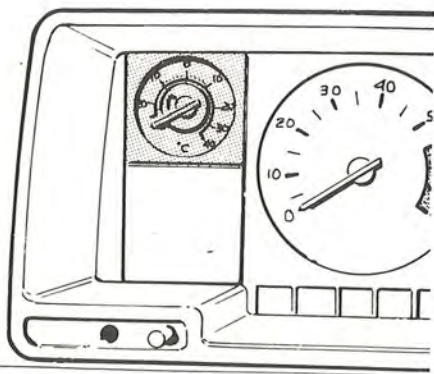

#### Före provning, tänk på att:

- En varm motor på en bil som står parkerad avger värme. Värmen kan påverka temperaturgivaren och får mätaren att visa för mycket.
- En temperaturgivare på en bil som står i ett varmt garage och körs ut en kall dag behöver tid att ställa om sig.

#### Provning

- Låt bilen stå så länge att den antar omgivningens temperatur, gärna över natten.
- Jämför temperaturen med en kalibrerad termometer.

**Obs!** Tänd strålkastarna. Om mätarens utslag ändras är stomanslutningen dålig.

#### Toleranser

- Vid  $-20^{\circ}\text{C}$   $\pm 3^{\circ}\text{C}$
- $0^{\circ}\text{C}$   $\pm 2^{\circ}\text{C}$
- $+20^{\circ}\text{C}$   $\pm 3^{\circ}\text{C}$
- $+40^{\circ}\text{C}$   $\pm 4^{\circ}\text{C}$

#### Ledningsfärger

- Y = Gul
- SB = Svart

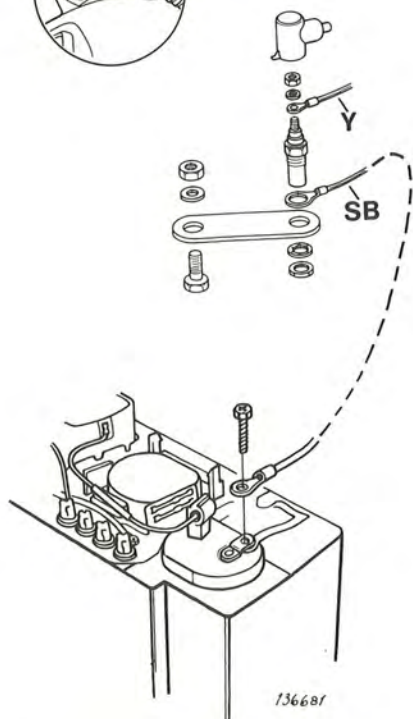
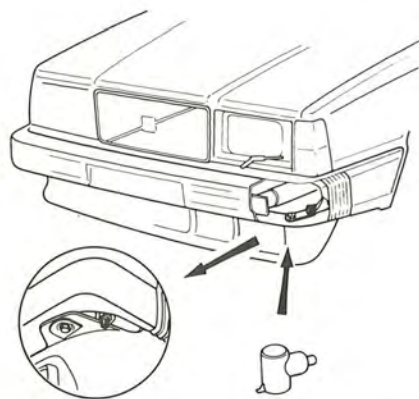

#### Orsaker till felvisning

Givaren har en för varm placering och negativa spänningsskillnader mellan givaren och mätaren.

#### Åtgärder vid felvisning

- Isolera givaren elektriskt från stötfångaren genom att sätta den i ett plastfäste, detaljnummer 1 324 746-5.
- Flytta ut givaren till vänstra stötfångarhörnet. Låt givarkroppen sticka ut i springan under stötfångaren, bredvid spoilern.
- Dra en  $1,5 \text{ mm}^2$  svart ledning från givaren till instrumentet. Tejpa fast ledningen vid bilens ledningsmatta.

Stomanslut givaren och mätaren i samma punkt. Dvs. klockans stomanslutning på baksidan av kombinationsinstrumentet.

#### Vid nymontering

Gör enligt ovan.

- Monteringsanvisning nr P3-38-21 Jan 82 kommer att ersättas.