

PRODUKT	AVD.	GRUPP
<b>P</b>	<b>4</b>	41
BETR.		NR
Koppling 240 med M41 260 med M50/M51		10
		DATUM
		April
		77

## Servicemeddelande

### Smörjning av primäraxel

Ett mycket stort antal reklamerade lameller och kopplingar är felfria. I dessa fall är den övervägande reklamerationsorsaken angiven som draggning och/eller trögväxling.

Det har emellertid konstaterats att orsaken är att splinesförbandet primäraxel/lamellcentrum är för torrt och att därför kärvning uppstår (s.k. byråläds-effekt).

I stället för att byta lamell och koppling vid problem med draggning/trögväxling, ska nedanstående punkter smörjas:

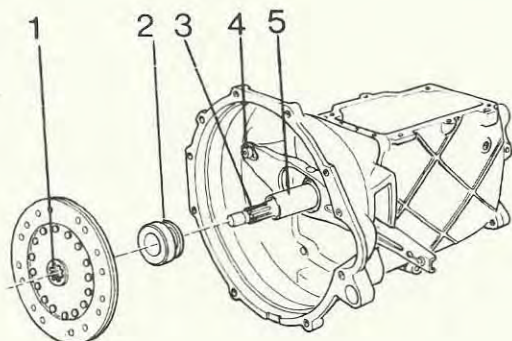

1. Lamellcentrums splines
2. Urtrampningslagrets spår för gaffelns tappar
3. Primäraxelns splines
4. Gaffelns kulbult
5. Deckelhalsen

Som smörjmedel rekommenderas Molykote G Rapid spray eller motsvarande.