

PRODUKT	AVD.	GRUPP
P20	4	41
BETR.		NR.
Tryckplatta, typ låg-lyft. (Modifiering av svänghjul på dieselbilar, årsmodell -89 och tidigare)		201
		DATUM
		Dec. 1989

200

Tryckplatta typ låg-lyft. Ditsättning.

Då en ny tryckplatta av typ låg-lyft ska sättas dit på Dieselbilar, årsmodell 1989 och tidigare, måste svänghjulet modifieras.

(Tryckplatta av typ låg-lyft introducerades på 1990 års modeller).

De två pinnarna med diameter 4 mm (pilarna vid 1 i bilden) ska slås försiktigt in i tryckplattan tills de bottnar.

Därefter ska pinnarna sågas av, dvs inte någon del av pinnarna får skjuta ut!

Den obalans som då uppstår i svänghjulet balanseras ut genom att ett hål med diameter 6 mm borras mittemot de avsågade pinnarna (pil nr 2 i bilden).

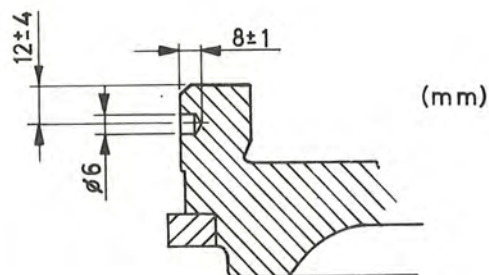
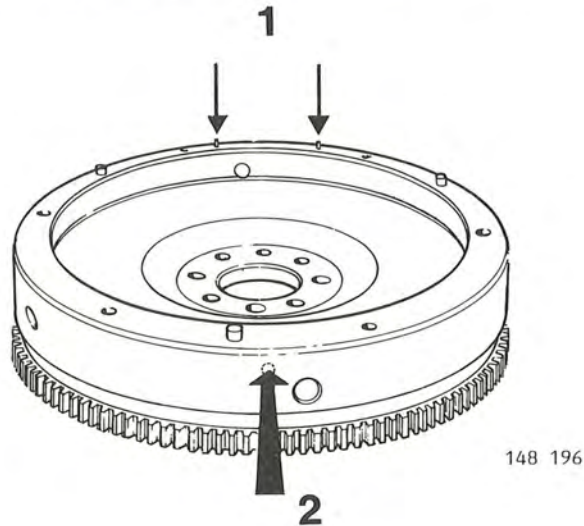

Bilden till höger visar måtten som ovannämnda hål i svänghjulet ska borras med.